



INFINITONSOUND

# MANUAL DE USUARIO



## Operaciones del panel superior

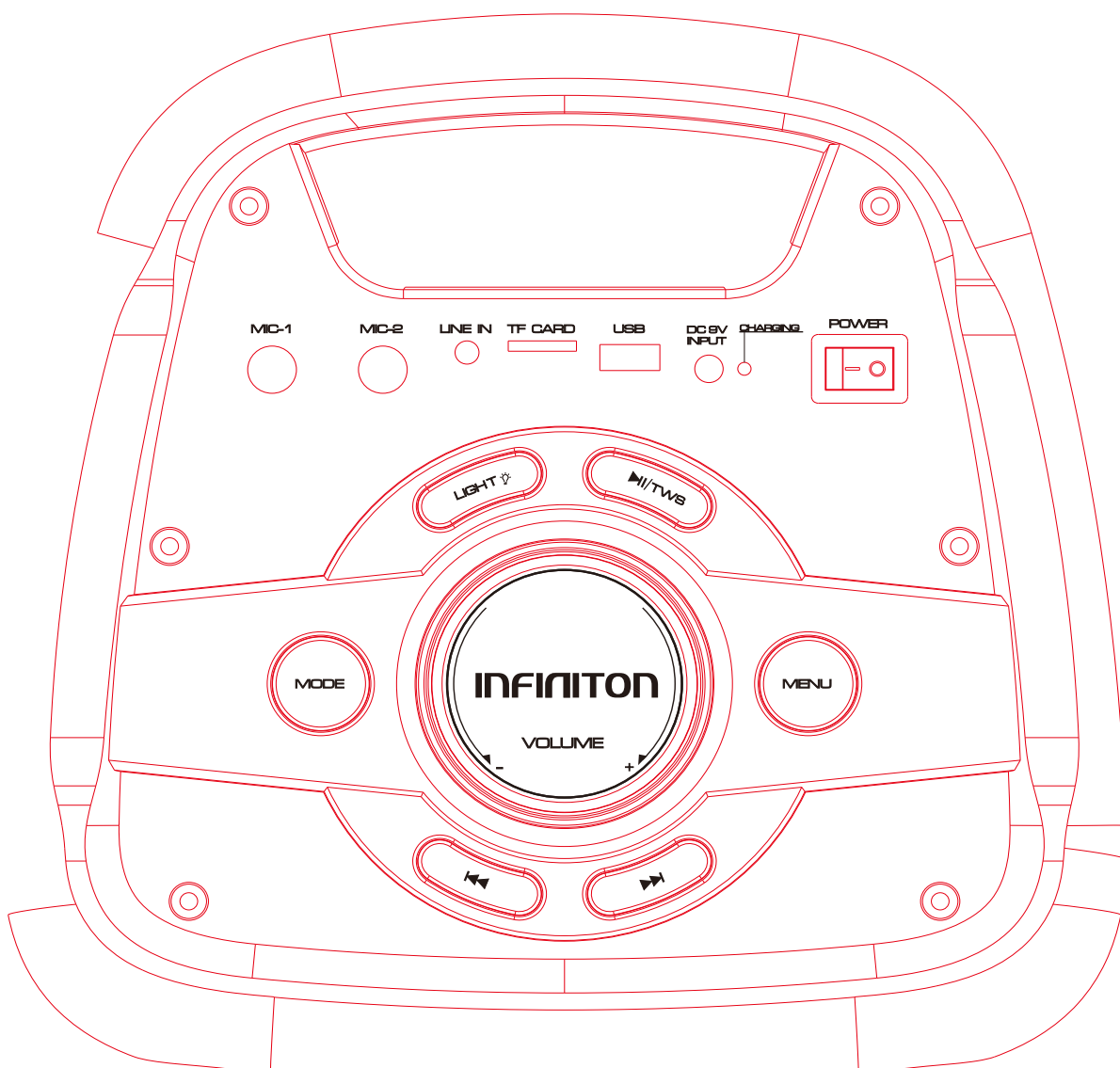

1: entrada de micrófono

2: entrada de micrófono

3: entrada auxiliar (3.5 mm)

4: entrada de tarjeta TF

5: reproducción USB

6: entrada DC 9V (ranura de carga)

7: indicador de carga

8: encendido / apagado

9: Reproducir / pausar bajo USB / TF / BT. Mantenga presionado para obtener la función TWS.

### **Conexión TWS:**

Cuando esté reproduciendo un altavoz (principal) en modo USB / TF / AUX / BT, y desea que otro altavoz comparta esta canción, puede encender un nuevo altavoz, presione prolongadamente el botón "Reproducir / pausar", la pantalla LED mostrará "SLAU" y seguirá parpadeando. Una vez que se encuentra el altavoz principal, este nuevo altavoz se conectará automáticamente al principal y "SLAU" no parpadeará. En este momento, 2 altavoces están reproduciendo la misma canción.

El nuevo altavoz puede funcionar: reproducción / pausa - canción anterior- canción siguiente- Control de volumen

10: MENÚ (control BASS / Treble / MIC Volume / Echo)

11: cambio de modo de luz y encendido / apagado, presione brevemente para obtener un modo diferente

12: MODO: LINE IN, BT, entrada USB, tarjeta TF, radio FM

13: Canción anterior

14: Volumen principal

15: Siguiente canción (en modo USB / TF / BT)

## Control remoto

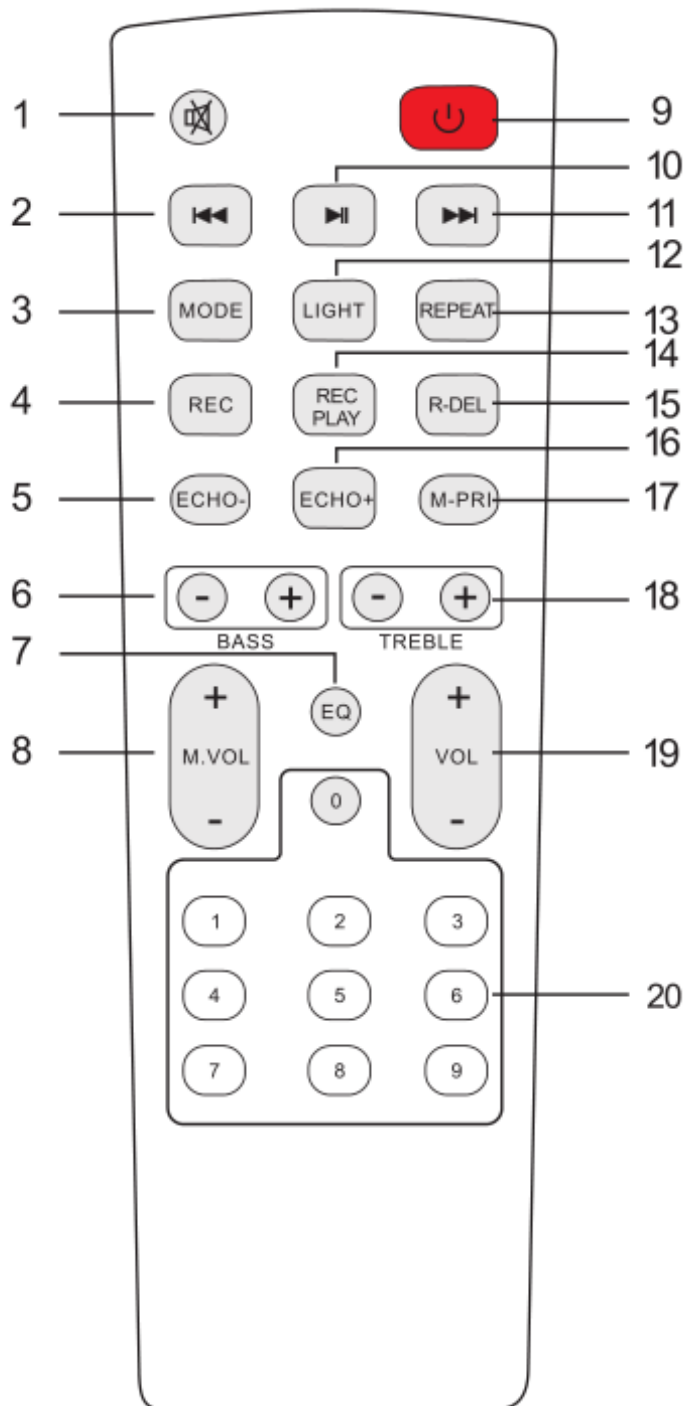

### 1 silenciar

Disponible para silenciar en cualquier modo

### 2. Canción anterior

En modo de tarjeta USB / TF - canción anterior.

En modo de conexión BT, canción anterior.

### **3.modo**

Presione brevemente para pasar al modo inalámbrico BT / LINE IN / USB / TF.

### **4. Grabar**

En el modo de tarjeta USB / TF, presione el botón "REC" para grabar

### **5. eco**

### **6.BASS +/-**

### **7.EQ**

### **8.Volumen de micrófono +/-**

### **9.Stand by**

### **10. Pausa y play**

### **11 canción siguiente**

En modo de tarjeta USB / TF - próxima canción.

En modo de conexión BT, siguiente canción.

### **12 modo de luz**

### **13 repetir función**

### **14. Reproducir grabación**

### **15. Eliminar grabación**

### **16.Echo +**

### **17. Prioridad de micrófono**

### **18.Treble +/-**

### **19 volumen principal**

### **20 botones numéricos**

En modo USB / TF para elegir canciones

## INSTRUCCIONES DE OPERACIONES

---

### ● Modo de emparejamiento inalámbrico BT:

Presione MODE o el botón azul en la unidad o el control remoto hasta que se seleccione BT.

1. Coloque el teléfono a menos de 10 metros;
2. Active las funciones de BT en su teléfono para que el teléfono comience a buscar el dispositivo BT. Consulte el manual del usuario para más detalles.
3. Seleccione el modelo correcto.
4. Presione brevemente el botón PLAY / PAUSE para reproducir o pausar la música. Presione

brevemente la tecla "  " o "  " para seleccionar la pista anterior o siguiente

### ● Modo entrada de línea:

Presione el botón MODE en la unidad o el control remoto hasta que se seleccione LINE. Reproduzca la música del dispositivo conectado a la entrada LINE.

### ● Modo USB:

**1. Después del inicio, presione MODE para seleccionar "USB" e inserte el dispositivo USB. La unidad leerá y reproducirá automáticamente la música en el dispositivo USB.**

2. Presione brevemente "  " para pausar o reanudar.

3. Presione brevemente "  " para seleccionar la pista anterior.

4. Presione brevemente "  " para seleccionar la siguiente pista.





INFINITONSOUND

# USER'S MANUAL



## Top panel operation

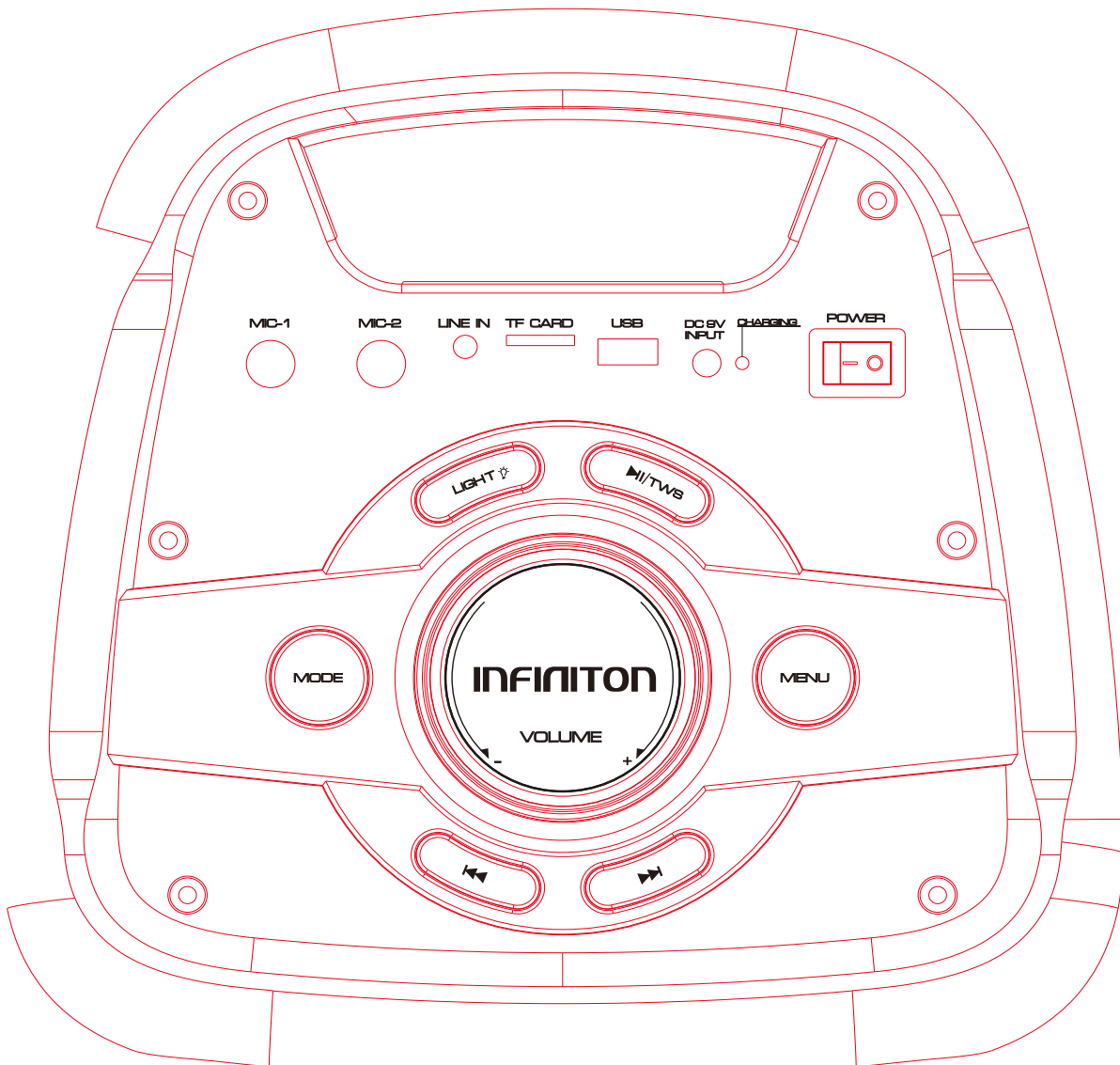

- 1:Microphone Input
- 2:Microphone Input
- 3:Aux-in(3.5mm)
- 4:TF Card input
- 5:USB Playing back
- 6:DC 9V input(charging slot)
- 7:Charging indicator



8:Power on/off

9:Play/pause under USB/TF/BT.Long press to get TWS function.

**TWS connection spec:**

When you are playing a speaker(host) under USB/TF/AUX/BT mode, at this time you want another speaker to share this song. You can turn on a new speaker, Long press "Play/pause" button,the LED display will show "SLAU" and keep blinking, now it is searching the host. Once found host, this new speaker will connect automatically the host,and "SLAU" will not blink, At this time 2pcs speakers are playing the same song.

The new join speaker can operate:play/pause - previous song- next song- Volume control

10:MENU(control BASS/Treble/MIC Volume/Echo)

11:Light mode switching and on/off,short press to get different mode

12:MODE:LINE IN, BT,USB input, TF card, FM radio

13:Previous song

14:Main Volume

15:Next song(under USB/TF/BT mode)

# Remote control

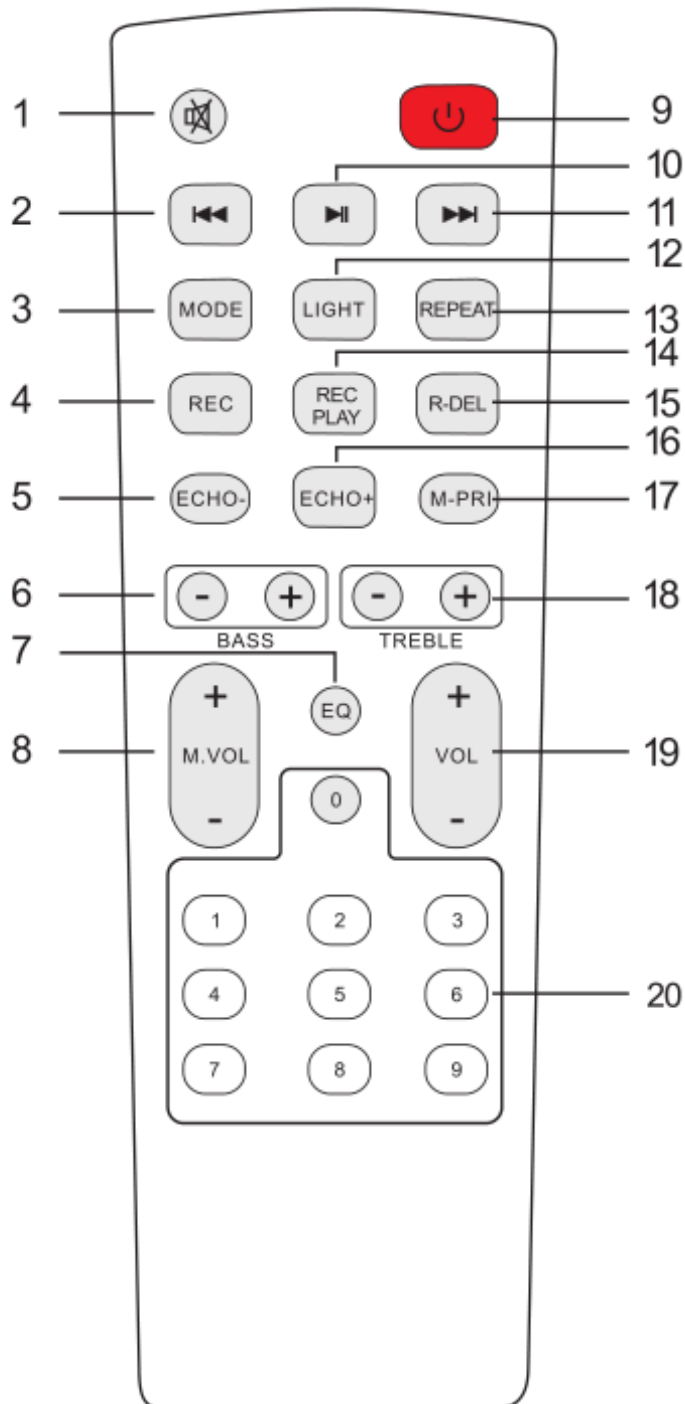

## 1.Mute

Available to be mute at any mode

## **2.Previous Song**

Under USB/TF card mode - previous song.

Under BT connection mode- previous song.

## **3.Mode**

Press shortly to skip to Wireless BT/LINE IN/USB/TF mode.

## **4.Record function**

Under USB/TF card mode,press "REC" button to record

## **5.Echo-**

## **6.BASS+/-**

## **7.EQ function**

## **8.Microphone Volume+/-**

## **9.Stand by**

## **10.Pause&Play**

## **11.Next song**

Under USB/TF card mode - next song.

Under BT connection mode- next song.

## **12.Light mode**

## **13.Repeat funtion**

## **14.Record play**

## **15.Record delete**

## **16.Echo+**

## **17.Microphone priority**

## **18.Treble+/-**

## **19.Main Volume**

## **20.Number buttons**

Under USB/TF mode to choose songs



## OPERATING INSTRUCTIONS

---

### ● Wireless BT Pairing Mode:

Press MODE or Blue button on the unit or the remote control until BT is selected.

1. Put the cell phone within 10 meters;
2. Activate the BT features on your cell phone so that the cell phone starts to search for the BT device. Please refer to the users' manual for details
3. Select the correct model. The device found by the cell phone;

4. Shortly press PLAY/PAUSE button  to play or pause music. Short press " " or " " key to select the previous or next track.

### ● LINE IN MODE:

Press MODE button on the unit or the remote control until LINE is selected. Play the music of the device connected to the LINE input.

### ● USB Mode:

1. After start up, press MODE to select "USB" and insert the USB device. The unit will automatically read and play the music in the USB device.

2. Press " " key shortly to pause or play.

3. Shortly press " " key to the previous song.

4. Shortly press " " key to the next song.



INFINITONSOUND

# MANUAL DE USUÁRIO



## Operações do painel superior

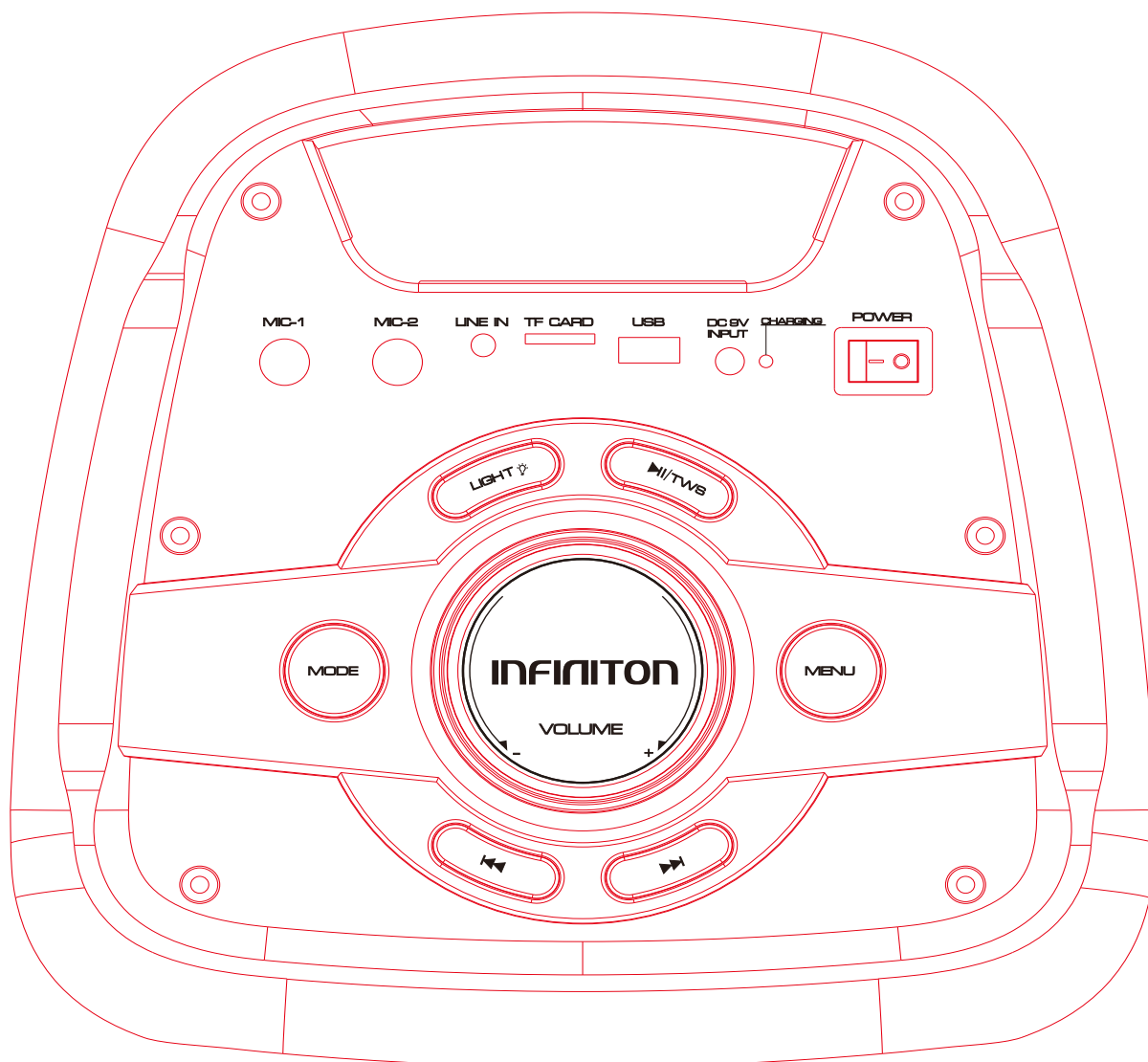

- 1: entrada de microfone
- 2: entrada de microfone
- 3: entrada auxiliar (3,5 mm)
- 4: entrada do cartão TF
- 5: reprodução USB
- 6: Entrada DC 9V (slot de carregamento)
- 7: indicador de carregamento
- 8: ligado / desligado
- 9: Reproduzir / pausar em USB / TF / BT. Pressione e segure para obter a função TWS.



### **Conexão TWS:**

Quando você estiver reproduzindo um alto-falante (principal) no modo USB / TF / AUX / BT, e desejar que outro alto-falante compartilhe essa música, você pode ligar um novo alto-falante, pressionar e pressionar o botão "Reproduzir / Pausar", o display LED exibirá "SLAU" e continuará a piscar. Quando o alto-falante principal for encontrado, esse novo alto-falante se conectará automaticamente ao alto-falante principal e "SLAU" não piscará. No momento, dois alto-falantes estão tocando a mesma música.

O novo alto-falante pode funcionar: reproduzir / pausar - música anterior - próxima música - controle de volume

10: MENU (BASS / Treble / MIC Volume / Eco)

11: Próxima música (no modo USB / TF / BT)

12: Interruptor do modo de luz e ligar / desligar, pressione rapidamente para obter o modo diferente

13: MODO: LINE IN, BT, entrada USB, cartão TF, rádio FM

## Controle remoto

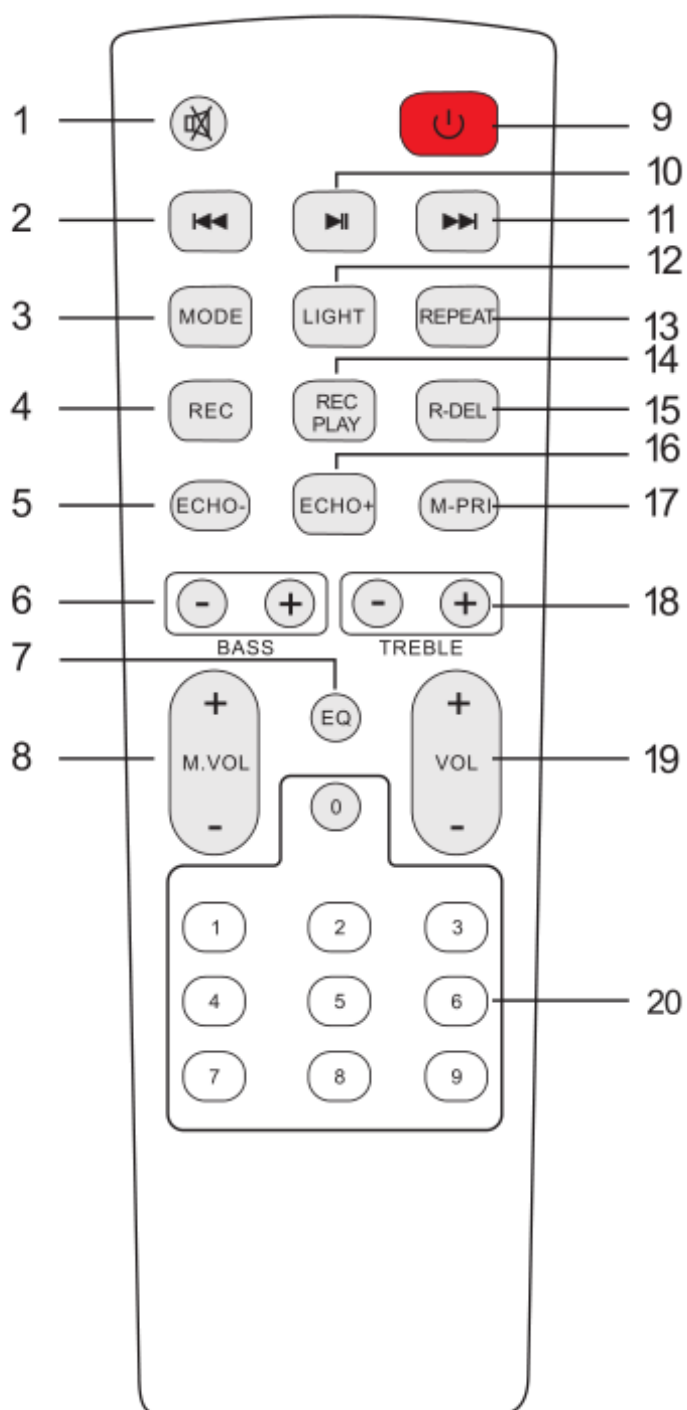

**1 mudo**

**Disponível para silenciar em qualquer modo**

**2. Música anterior**

**No modo de cartão USB / TF - música anterior.**

**No modo de conexão BT, música anterior.**

### **3.mode**

**Pressione brevemente para alternar para o modo sem fio BT / LINE IN / USB / TF.**

### **4. Registro**

**No modo de cartão USB / TF, pressione o botão "REC" para gravar**

### **5. eco**

### **6.BASS +/-**

### **7.EQ**

### **8. volume do microfone +/-**

### **9. suporte por**

### **10. Pausar e jogar**

### **11 próxima música**

**No modo de cartão USB / TF - próxima música.**

**No modo de conexão BT, próxima música.**

### **12 modo de luz**

### **Função de 13 repetições**

### **14. Reproduzir gravação**

### **15. Excluir gravação**

### **16.Echo +**

### **17. Prioridade do microfone**

### **18.Treble +/-**

### **19 volume principal**

### **20 teclas numéricas**

**No modo USB / TF para escolher músicas**

---

● **Modo de emparelhamento sem fio BT:**

Pressione MODE ou o botão azul na unidade ou no controle remoto até selecionar BT.

1. Coloque o telefone a 10 metros;
2. Ative as funções BT no seu telefone para iniciar a busca pelo dispositivo BT. Consulte o manual do usuário para mais detalhes.
3. Selecione o modelo correto.
4. Pressione brevemente o botão PLAY / PAUSE para reproduzir ou pausar a música. Pressione

brevemente a chave "  " o "  " para selecionar a faixa anterior ou seguinte

● **Modo de entrada de linha:**

Pressione o botão MODE na unidade ou no controle remoto até que LINE seja selecionado.

Reproduza música do dispositivo conectado à entrada LINE.

● **modo USB:**

1. Após a inicialização, pressione MODE para selecionar "USB" e insira o dispositivo USB. A unidade irá ler e tocar automaticamente a música no dispositivo USB.

2. Pressione brevemente "  " pausar ou retomar.

3. Pressione brevemente "  " para selecionar a faixa anterior.

4. Pressione brevemente "  " para selecionar a próxima faixa.

## **CERTIFICACION CE**

Se ha determinado que este producto cumple con la Directiva de Baja Tension (2014/35/EU), la Directiva de Compatibilidad Electromagnetica (2014/30/EU) y la Directiva RoHS (2011/65/EU).



Para más información relacionada con las declaraciones y certificados de conformidad, póngase con nosotros a través del correo: [info@infiniton.es](mailto:info@infiniton.es)

## **INFORMACIÓN SOBRE EL PRODUCTO**

Si tiene alguna pregunta o duda relacionada con su dispositivo, póngase en contacto con nosotros:

## **SERVICIO TÉCNICO**

También puede ponerse en contacto con nuestro servicio técnico oficial:

tel.:(+34) 958 087 169

e-mail reparaciones: [info@infiniton.es](mailto:info@infiniton.es)

**[www.infiniton.es](http://www.infiniton.es)**

Recuerda que en nuestra web tenemos un apartado de preguntas frecuentes y un formulario de dudas para resolver cualquier consulta relacionada con tu producto Infiniton.



Resumen de Declaración de conformidad

INFINITON declara, bajo su responsabilidad, que este aparato cumple con lo dispuesto en la Directiva 99/05/CE del Parlamento Europeo y del Consejo de 9 de Marzo de 1999, traspuesta a la legislación española mediante el Real Decreto 1890/2000, de 20 de Noviembre.

Para más información relacionada con las declaraciones y certificados de conformidad, póngase con nosotros a través del correo [info@infiniton.es](mailto:info@infiniton.es)



Síguenos en nuestras  
redes sociales y accede a  
contenido exclusivo



# INFINITON

Copyright ©2020 Todos los derechos reservados



# INFINITON

# TARJETA DE GARANTÍA

Modelo \_\_\_\_\_

Nº de serie \_\_\_\_\_

Fecha de compra \_\_\_\_\_

Cliente \_\_\_\_\_

Dirección \_\_\_\_\_

Localidad \_\_\_\_\_

e-mail \_\_\_\_\_

Teléfono de contacto \_\_\_\_\_

Firma y sello del comercio

Condiciones de garantía al dorso

SERVICIO TÉCNICO OFICIAL  
INFINITON WORLD ELECTRONIC S.L.  
C/Baza 349, naves 4-6  
Polígono Juncaril  
18220 ALBOLOTE (Granada)  
e-mail: info@infiniton.es

**INFINITON**

# INFINITON

# TARJETA DE GARANTÍA

Modelo \_\_\_\_\_

Nº de serie \_\_\_\_\_

Fecha de compra \_\_\_\_\_

Cliente \_\_\_\_\_

Dirección \_\_\_\_\_

Localidad \_\_\_\_\_

e-mail \_\_\_\_\_

Teléfono de contacto \_\_\_\_\_

Firma y sello del comercio

Condiciones de garantía al dorso

SERVICIO TÉCNICO OFICIAL  
INFINITON WORLD ELECTRONIC S.L.  
C/Baza 349, naves 4-6  
Polígono Juncaril  
18220 ALBOLOTE (Granada)  
e-mail: info@infiniton.es

**INFINITON**

El aparato objeto de este certificado está garantizado contra cualquier defecto de fabricación que se aprecia en el plazo de dos años a partir de la fecha de compra. La garantía se limita a la reparación o sustitución de las piezas que aparezcan como defectuosas en el citado plazo.

Para tener derecho a la garantía es indispensable que este certificado sea cumplimentado y enviado a la parte inferior del mismo en el momento de la compra. La parte superior deberá permanecer junto con la factura de compra en poder del usuario para ser presentados al requerir cualquier servicio.

No ofrecemos garantía a aparatos que hayan sufrido uso incorrecto por la parte de usuario (errores de manejo, transporte, suciedad, conexión inadecuada, etc.) y en general para que aquellas averías que no provengan directamente de un defecto de fabricación. Tampoco ofrecemos garantía a aquellos aparatos que hayan sido manipulados por personas ajenas a nuestro Servicio Técnico.

La garantía no cubre las piezas agotadas por el desgaste natural en consecuencia del uso.

Para más información sobre nuestra política de RMA y Reparaciones,  
visite: [www.infiniton.es/rma/politica-rma-infiniton.pdf](http://www.infiniton.es/rma/politica-rma-infiniton.pdf)

SERVICIO TÉCNICO OFICIAL  
INFINITON WORLD ELECTRONIC S.L.  
C/Baza 349, naves 4-6  
Polígono Juncaril  
18220 ALBOLOTE (Granada)  
e-mail: [info@infiniton.es](mailto:info@infiniton.es)

**INFINITON**



**INFINITON**

WORLD ELECTRONIC