

**580m<sup>3</sup>/h de extracción**

**Grupo filtrante**

**Ancho 52 cm**

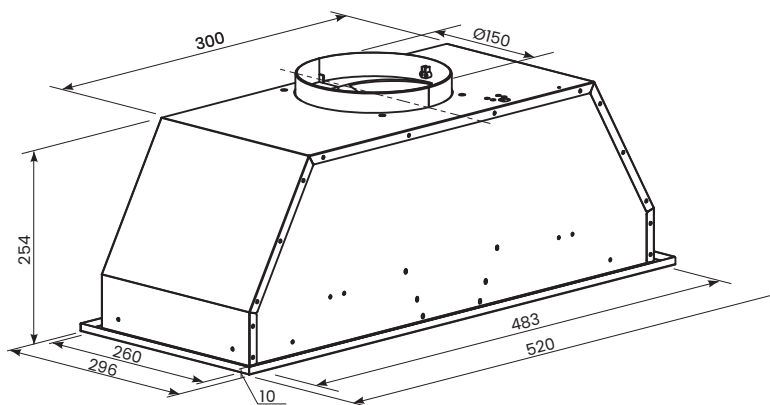
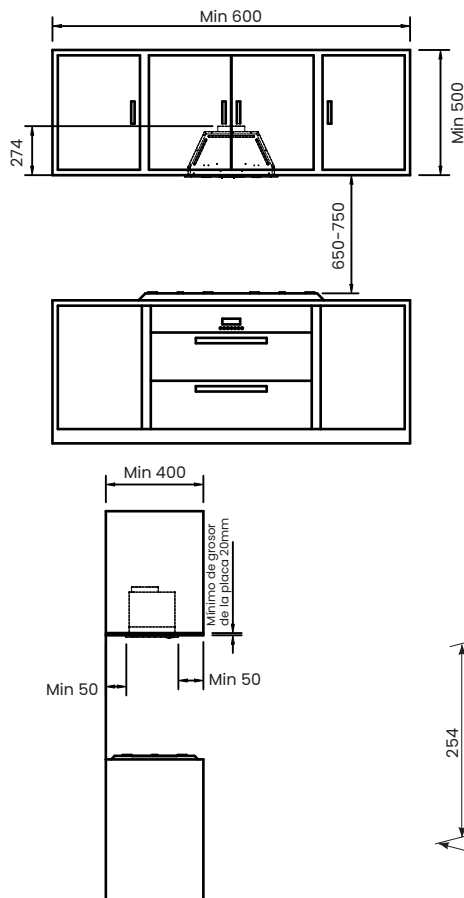

## POTENCIAS

Clasificación energética	A+
Consumo energético anual (kWh/año)	18
Consumo energético diario (kWh/día)	0,05
Capacidad de extracción (m <sup>3</sup> /h)	580
Potencia de extracción máx. (W)	538,3
Potencia de extracción mín. (W)	159
Potencia de motor (W)	75
Potencia de luz (W)	2 X 1.5

## ESPECIFICACIONES

Diámetro interior tubo de aire (cm)	Ø 15
Altura al techo (cm)	500
Ancho (cm)	52
Ruido (dB)	60
Peso Neto/Bruto (Kg)	6,5/7,5

## MEDIDAS Alto x Ancho x Profundo

Producto (cm)	25,4 x 52 x 29,6
Encastre (cm)	28,4 x 48,3 x 26
Embalaje (cm)	32,5 x 57 x 34

## CARACTERÍSTICAS

- Acabado ACERO INOXIDABLE de alta calidad
- Grupo filtrante
- 3 Niveles de potencia de succión
- Control electrónico
- Filtro de aluminio de 5 capas
- 2 Puntos de led para visualización del cocinado

## Descripción de clasificación energética:

- Clase eficiencia dinámica de fluidos **A**
- Clase eficiencia de iluminación **A**
- Clase eficiencia filtrado de grasa **D**