

800m³/h de extracción

Campana PERIMETRAL

Ancho 90 cm

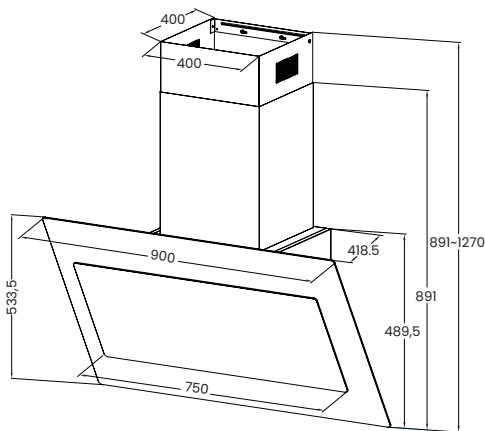
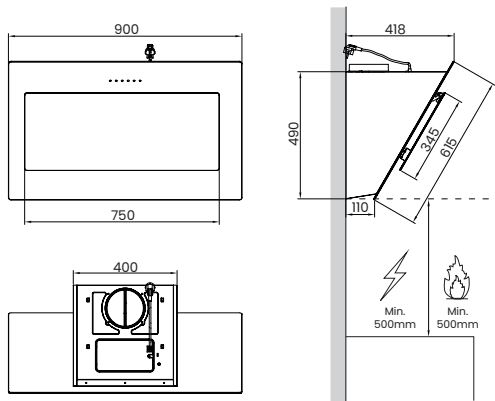

POTENCIAS

Clasificación energética	A
Consumo energético anual (kWh/año)	49
Consumo energético diario (kWh/día)	0,134
Capacidad de extracción (m ³ /h)	800
Potencia de extracción máx. (W)	253
Potencia de motor (W)	250
Potencia de luz (W)	2 x 1.5 W

ESPECIFICACIONES

Instalación	Integrable
Categoría	Campana
Tipo de campana	Perimetral
Diámetro interior tubo de aire (cm)	Ø 12/15
Altura al techo (mm)	891-1270
Ancho (cm)	90
Ruido (dB)	62
Filtro de aluminio incluido	Si
Filtro de carbón activo incluido	No
Peso Neto/Bruto (kg)	19,5/24

MEDIDAS Alto x Ancho x Profundo

Producto (cm)	53,5 x 90 x 42 cm
Embalaje (cm)	65 x 96 x 50 cm

CARACTERÍSTICAS

- Acabado CRYSTAL BLACK
- Campana tipo perimetral
- Touch Panel (panel táctil)
- 3 Niveles de potencia de succión
- Potencia intensiva (Modo Booster)
- Filtro de aluminio de 5 capas
- 2 Puntos de led para visualización del cocinado

*Prolongadores del mismo color que el cuerpo

Descripción de clasificación energética:

- Clase eficiencia dinámica de fluidos **A**
- Clase eficiencia de iluminación **A**
- Clase eficiencia filtrado de grasa **C**