

INFINITON

Aire acondicionado CASSETTE **Sección CASSETTE** **Serie BRUTALE**



Antes de utilizar su nuevo producto Infiniton, lea atentamente este manual de usuario, a fin de aprender a usar de manera segura y eficiente las funciones que le ofrece este dispositivo.

Tu aire acondicionado, instalado solo por profesionales

Los equipos que contienen gases fluorados, como los aparatos de aire acondicionado, solo puede instalarlos un profesional que posea certificado para la manipulación de este tipo de gases y que trabaje en una empresa instaladora habilitada, según la normativa vigente desde 2017. Además, como comprador también tienes tus obligaciones y posibles multas si las incumples.

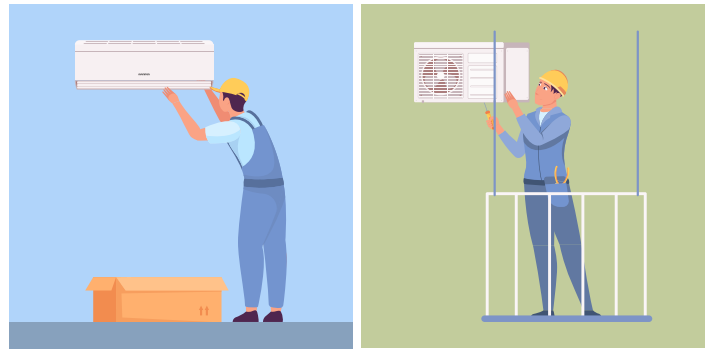

Requisitos de instalación

La venta y manipulación de aquellos equipos que contengan gases fluorados y no estén sellados herméticamente (como es el caso de los actuales sistemas de aire acondicionado, refrigeración y bombas de calor) está regulada por un decreto de 2017 (RD 115/2017), que establece unos requisitos de instalación y algunas obligaciones para el comprador.

Doble certificación para unos aparatos altamente contaminantes

Según la ley, estos equipos solamente podrán ser instalados por un profesional que posea un certificado para la manipulación de gases fluorados y que trabaje en una empresa instaladora habilitada para la realización de instalaciones de aparatos con este tipo de gases. Es decir, se requiere una doble certificación:

- Como profesional certificado para la manipulación de gases fluorados.
- Como empresa habilitada para los gases fluorados.
- La necesidad de contar con profesionales debidamente formados y certificados en la manipulación de estos sistemas se debe principalmente a que se trata de elementos altamente contaminantes.

Infiniton te garantiza la profesionalidad de todos y cada uno de nuestros instaladores.

La necesidad de contar con profesionales debidamente formados y certificados en la manipulación de estos sistemas se debe principalmente a que se trata de elementos altamente contaminantes.

En la web del Ministerio de Industria puedes consultar las empresas que ya cuentan con certificación de gases fluorados.

El comprador debe enviar al vendedor, en un periodo máximo de un año el Anexo VI, parte B del decreto de 2017 (RD 115/2017) firmado por él y el instalador que haya realizado la instalación, incluyendo los datos del equipo y los certificados de instalador y empresa habilitada



Advertencias de seguridad	8
Instrucciones antes de usar	10
Instalación	14
Funcionamiento	45
Solución de problemas	61
Limpieza y mantenimiento	69

Un aire acondicionado es un básico en todo hogar, sus prestaciones son innumerables, solo que, además de las que ya conoces, ahora también protegen tu casa de virus, bacterias, humo y alérgenos.

¿Qué hacen los filtros de Infiniton en el aire acondicionado para protegerte?

Mejorar la calidad del aire en tu hogar es una obsesión para el departamento de I+D de Infiniton. Tu bienestar y el de los que te rodean es importante para nosotros.

Hemos creado unos filtros que capturan humo, polen, virus y bacterias y otros alérgenos y los elimina. Así de sencillo, pero vamos a explicarte un poco el proceso, ¡No es magia, es tecnología!

Mediante su funcionamiento nuestros sistemas de aire acondicionado son capaces de neutralizar las partículas dañinas para mejorar la calidad del aire que respiras. Un proceso que realiza el aparato de aire acondicionado mientras tú vea la tele, cenas o charlas en familia.

En Infiniton hemos declarado la guerra contra



HUMO

ALÉRGENOS

BACTERIAS

VIRUS



Duerme bien con el modo *sleep*

Durante el verano hay noches que es complicado conciliar el sueño. Calor, ventanas abiertas y ruido del exterior hacen que sea más difícil dormir bien. Infiniton te propone hacerlo a pierna suelta.

El modo sleep es un gran invento, a través de este modo, el aire sigue funcionando, pero sin ejercer sonido durante su funcionamiento. Ya no tendrás problemas al estudiar, disfrutar de un rato de lectura, de tu serie favorita o simplemente del silencio más absoluto.

También podrás dormir profundamente ya que te ofrece la posibilidad de programar mediante su temporizador el apagado cuando lo desees. ¡Así de fácil!



Función deshumidificadora

El exceso de humedad en el ambiente puede ser molesto y perjudicial para nuestra salud, especialmente para personas con asma o problemas respiratorios, con la función deshumidificador no tendrás que preocuparte por nada de esto. Crea un ambiente más confortable y saludable con el aire acondicionado Infiniton eliminando ácaros, moho y hongos.

Limpienza a fondo con la función *iClean*

Lo habitual es reemplazar los filtros cada 18 meses para que sigan siendo eficaces o con 4000 horas en sitios con alto nivel de contaminación. ¡Eso es historia!

En Infiniton trabajamos con filtros de aire acondicionado removibles, diseñados y fabricados para que sean lavables y reutilizables de por vida. Así de sencillo.



Modo *Health*

Un botón inteligente que te ayudará a activar la función de iones que proporcione a tu hogar un aire mucho más limpio y sano. Es como tener la naturaleza en casa. Pulsando el botón health, se llenará de iones refrescantes como los que se encuentran en parques, bosques o cataratas sin salir de tu propia casa. No todos los aires acondicionados son iguales, el futuro está aquí con Infiniton. Garantizamos que la tecnología que empleamos hará de tu hogar un lugar seguro para toda tu familia

WiFi Ready *Conexión WIFI*

Para programar tu aire acondicionado y estar a la temperatura que tú quieras incluso antes de llegar a casa. Tendrás la capacidad de ajustarlo desde una simple app. Tu casa a tu gusto.

Tu aire acondicionado según el tamaño de la habitación

Dependiendo del tipo de vivienda que dispongas y de la disposición de la vivienda hay varias opciones para la selección de aire. Si no tienes instalación previa para los conductos de climatización en casa, la solución más recomendada es instalar aires acondicionados fijos.

A la hora de decidirnos por un modelo u otro debemos conocer la superficie de las estancias para determinar la potencia del aparato y su consumo.

La potencia del equipo está determinada por los metros cuadrados de la estancia. Por ejemplo, para una habitación de 30m² necesitaremos un aparato de 3000 y 4000 frigorías, o lo que es lo mismo de 3,48 W/h y 4,65 W/h respectivamente.

ESTANCIA A CUBRIR (m²)	FRIGORÍAS	CALORÍAS
Hasta 40m²	5.000 Frigorías / hora	6.000 kcal/h
Hasta 60m²	7.000 Frigorías / hora	8.000 kcal/h
Hasta 70m²	18.000 Frigorías / hora	20.000 kcal/h
Hasta 90m²	24.000 Frigorías / hora	26.000 kcal/h
Hasta 140m²	36.000 Frigorías / hora	40.000 kcal/h

¿Qué tipo de aire acondicionado es más eficiente y potente para tu hogar?

Para conocer el consumo del aparato nos guiaremos por la etiqueta de eficiencia energética:

1. Producto
2. Modelo
3. Clasificación energética
4. Consumo energético anual por zona geográfica
5. Potencia refrigerante
6. SEER:

Eficiencia energética estacional en frío. Este dato compara la eficiencia energética entre sistemas de climatización. A mayor kilovatios se generen por cada kilovatio consumido, más eficiente es un aire. Cuando el SEER es mayor de 8,5, el aire es de clase A+++ (la más eficiente). Por el contrario, si el SEER se encuentra entre 3,1 y 3,6, el aire es de clase E.

7. Potencia calorífica

8. SCOP:

Eficiencia energética estacional en calor. Este dato compara la eficiencia energética entre sistemas de calefacción. Cuando el SCOP es superior a 5,1, el aire es de clase A+++ (la más eficiente). Por el contrario, si el SCOP se encuentra entre 2,2 y 2,5, el aire es de clase E.

9. Nivel sonoro de la unidad interior y exterior

¿Cómo calculo el consumo y la potencia?

Debemos elegir un aire acondicionado que sea eficiente porque consumiremos menos energía, ahorraremos en la factura eléctrica y cuidaremos el medio ambiente.

Se puede calcular el consumo dividiendo la potencia del aparato entre el código SEER o entre el SCOP.

Un ejemplo para un equipo con una potencia de 3.500W (3.000 frigorías) y un SEER de 5,1:

Si encendemos el equipo 4 horas al día durante un mes de verano el coste será de 12,35€*, es decir unos 0,10€* la hora (*tomando el coste del kW/h en 0,15€).

$3.500 \text{ vatios} / 5,1 \text{ (SEER)} = 686 \text{ vatios/hora.}$

$(0,686 \text{ kW/h} \times 0,15 \text{ €}) / 1 \text{ kW} = 0,1029 \text{ €}; 0,1029 \text{ €} \times 4 \text{ h} \times 30 \text{ días} = 12,348 \text{ €}$

Para conocer la potencia, calcula aproximadamente entre 100 y 140 frigorías por m², dependiendo de si tu casa está más o menos protegida del frío y del calor.

También influye la orientación, Norte o Sur, y el número de aparatos electrónicos que haya en la habitación. Por ejemplo, en un salón de 20 m² orientado hacia el Sur, que se encuentre en una zona con temperaturas que suelen superar los 30°C, tendrías que calcular 140 frigorías por metro cuadrado. El resultado sería 3250W o 2800 frigorías

Instalación

Asegúrese de que la instalación de las tuberías se reduzca al mínimo. Las tuberías deberán estar protegidas contra posibles daños. Las tuberías de refrigerante deben cumplir con la normativa nacional sobre gases. Las conexiones mecánicas deberán ser accesibles para su mantenimiento. En los casos en que se requiera ventilación mecánica, las aberturas de ventilación se mantendrán libres de obstrucciones. Cuando se utilice el producto para su eliminación, se basará en las normativas nacionales, se procesará adecuadamente.

Mantenimiento

Toda persona que trabaje en un circuito de refrigerante o lo manipule deberá estar en posesión de un certificado válido de una autoridad de evaluación acreditada por la industria, que autorice su competencia para manipular refrigerantes de forma segura de acuerdo con una especificación de evaluación reconocida por la industria.

El mantenimiento y las reparaciones que requieran la asistencia de otro personal cualificado se llevarán a cabo bajo la supervisión de la persona competente en el uso de refrigerantes inflamables.

No utilice medios para acelerar el proceso de descongelación o para limpiar, que no sean los recomendados por el fabricante.

El electrodoméstico debe almacenarse en una sala sin fuentes de ignición en funcionamiento continuo (por ejemplo: llamas abiertas, un electrodoméstico de gas en funcionamiento o un calentador eléctrico en funcionamiento).

Tenga mucho cuidado de que no entren materias extrañas (aceite, agua, etc.) en las tuberías. Además, cuando almacene la tubería, selle de forma segura la abertura pellizcando, encintando, etc.

No perforar ni quemar.

Tenga en cuenta que los refrigerantes pueden ser inodoros.

Todo procedimiento de trabajo que afecte a los medios de seguridad deberá ser realizado únicamente por personas competentes.

El electrodoméstico debe almacenarse en un área bien ventilada donde el tamaño de la habitación corresponda al área de la habitación especificada para el funcionamiento. El electrodoméstico se almacenará de forma que no se produzcan daños mecánicos. Las juntas se probarán con un equipo de detección con una capacidad de 5 g/año de refrigerante o superior, con el equipo parado y en funcionamiento o bajo una presión de al menos estas condiciones de parada o funcionamiento después de la instalación. NO se utilizarán juntas desmontables en el lado interior de la unidad (podría utilizarse una junta soldada).



¡ADVERTENCIA!
Gas refrigerante
inflamable
RIESGO DE
INCENDIO

LEA ATENTAMENTE EL MANUAL ANTES DE UTILIZAR EL PRODUCTO

Cuando se utiliza un REFRIGERANTE INFLAMABLE, los requisitos del espacio de instalación del electrodoméstico y/o los requisitos de ventilación se determinan según la cantidad de carga masiva(M) utilizada en el electrodoméstico, el lugar de instalación y el tipo de ventilación del lugar o del electrodoméstico.

Para los modelos con refrigerante R32:

El aparato se deberá instalar, operar y almacenar en una habitación Con un área de suelo superior a 4m².

Para los modelos con refrigerante R290, el aparato deberá ser instalado, operado y almacenado en una habitación con un área de suelo superior a:

Unidades de $\leq 9000\text{Btu/h}$: 13m²

Unidades $>9000\text{Btu/h}$ y $\leq 12000\text{Btu/h}$: 17m²

Unidades $>12000\text{Btu/h}$ y $\leq 18000\text{Btu/h}$: 26m²

Unidades $>18000\text{Btu/h}$ y $\leq 24000\text{Btu/h}$: 35m²

Servicio

- Cualquier trabajo eléctrico que se requiera para realizar el servicio técnico del aparato debe ser realizado por un electricista calificado o una persona competente.
- Este producto debe ser reparado por un Centro de Servicio autorizado, y solo deben usarse repuestos originales.

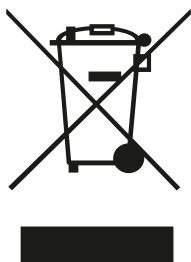

Este símbolo en el producto o en su embalaje indica que este producto no puede ser tratado como basura doméstica. En su lugar, debe llevarse al punto de recogida apropiado para el reciclaje de equipos eléctricos y electrónicos.

Al asegurarse de que este producto se elimine correctamente, ayudará a prevenir posibles consecuencias negativas para el medio ambiente y la salud humana, que de otro modo podrían ser causadas por el manejo inadecuado de los desechos de este producto.

Para obtener información más detallada sobre el reciclaje de este producto, comuníquese con las autoridades locales, el servicio de eliminación de desechos domésticos o la tienda donde adquirió el producto.

Materiales de embalaje





Los materiales con el símbolo  son reciclables. Deseche el embalaje en un contenedor de recogida adecuado para reciclarlo.

Eliminación del aparato

1. Desconecte el enchufe de la toma de corriente.
2. Cortar el cable de alimentación y desecharlo.

No desmonte el producto de forma distinta a la indicada en el manual de usuario. El producto no puede ser desmontado por el usuario. Al final de su vida útil, el producto no debe eliminarse con la basura doméstica. Consulte a las autoridades locales o a su proveedor para obtener consejos sobre el reciclaje.

Explicación de los símbolos que aparecen en la unidad interior o en la unidad exterior

	<p>ADVERTENCIA</p>	<p>Este símbolo indica que este producto utiliza un refrigerante inflamable. Si el refrigerante tiene una fuga y se expone a una fuente de ignición externa, existe riesgo de incendio.</p>
	<p>ATENCIÓN</p>	<p>Este símbolo indica que hay que leer atentamente el manual de instrucciones.</p>
	<p>ATENCIÓN</p>	<p>Este símbolo indica que el servicio técnico debe manipular este equipo teniendo en cuenta el manual de instalación.</p>
	<p>ATENCIÓN</p>	<p>Este símbolo indica que el servicio técnico debe manipular este equipo teniendo en cuenta el manual de instalación.</p>
	<p>ATENCIÓN</p>	<p>Este símbolo indica que hay información disponible, como el manual de instrucciones o el manual de instalación.</p>

Instrucciones importantes de seguridad para dispositivos que contengan GAS

Comprobaciones en el lugar de trabajo.

Antes de empezar a trabajar con instalaciones que contengan refrigerantes inflamables, es necesario realizar comprobaciones de seguridad para garantizar que se minimiza el riesgo de incendio. En el caso de la reparación de sistemas de refrigeración, deben tomarse las siguientes precauciones antes de realizar cualquier trabajo en la instalación.

Procedimiento de trabajo

El trabajo debe llevarse a cabo bajo un procedimiento controlado para minimizar el riesgo de presencia de gases o vapores inflamables mientras se realiza el trabajo.

Área de trabajo.

Todo el personal de mantenimiento y otras personas que trabajen en la zona deben ser informados de la naturaleza del trabajo que se está realizando. Hay que evitar trabajar en espacios cerrados.

Comprobar la presencia de refrigerante

Antes y durante el trabajo se debe comprobar la zona con un detector de refrigerante adecuado para asegurarse de que el técnico es consciente de la existencia de atmósferas potencialmente tóxicas o inflamables. Asegúrese de que el equipo de detección de fugas que se utilice sea adecuado para su uso con todos los refrigerantes aplicables, es decir, que no produzca chispas, que esté debidamente sellado o que sea intrínsecamente seguro.

Presencia de un extintor de incendios.

Si se va a realizar algún trabajo sobre el equipo de refrigeración o alguna de sus partes, debe haber un equipo de extinción de incendios adecuado disponible. Tenga un extintor de polvo seco o de CO₂ junto a la zona de carga.

No hay fuentes de ignición.

Ninguna persona que realice trabajos en relación con un sistema de refrigeración que implique la exposición de cualquier tubería utilizará fuentes de ignición de manera que pueda provocar un incendio o una explosión. Todas las posibles fuentes de ignición, incluido el consumo de cigarrillos, deberán mantenerse suficientemente alejadas del lugar de instalación, reparación, retirada y eliminación, durante el cual puede liberarse refrigerante en el espacio circundante. Antes de realizar los trabajos, se debe inspeccionar la zona que rodea al equipo para asegurarse de que no existen peligros de inflamación o riesgos de ignición. Se colocarán carteles de "prohibido fumar".

Área ventilada.

Asegúrese de que la zona está al aire libre o adecuadamente ventilada antes de acceder al sistema o realizar cualquier trabajo en caliente. Durante el período de trabajo debe mantenerse un cierto grado de ventilación. La ventilación debe dispersar de forma segura cualquier refrigerante que se libere y, preferiblemente, expulsarlo al exterior, a la atmósfera.

Comprobación de los equipos de refrigeración.

Cuando se cambien los componentes eléctricos, deben ser aptos para el propósito y con la especificación correcta. Se seguirán en todo momento las directrices de mantenimiento y servicio del fabricante. En caso de duda, consulte al departamento técnico del fabricante para obtener ayuda. Los siguientes controles se aplicarán a las instalaciones que utilicen refrigerantes inflamables:

Comprobaciones de los dispositivos eléctricos.

La reparación y el mantenimiento de los componentes eléctricos deben incluir comprobaciones iniciales de seguridad y procedimientos de inspección de los componentes. Si hay un fallo que pueda comprometer la seguridad, no debe conectarse ningún suministro eléctrico al circuito hasta que se resuelva satisfactoriamente. Si la avería no puede corregirse inmediatamente, pero es necesario continuar con el funcionamiento, deberá utilizarse una solución temporal adecuada. Esto se comunicará al propietario del equipo para que todas las partes estén informadas.

Las comprobaciones iniciales de seguridad incluirán:

- que los condensadores están descargados: esto debe hacerse de forma segura para evitar la posibilidad de que se produzcan chispas;
- que ningún componente o cableado eléctrico esté expuesto mientras se carga, recupera o purga el sistema;
- Que haya continuidad en la conexión a tierra.

Reparación de componentes sellados.

Durante las reparaciones de componentes sellados, deben desconectarse todos los suministros eléctricos del equipo en el que se está trabajando antes de retirar las cubiertas selladas, etc. Si es absolutamente necesario disponer de alimentación eléctrica en el equipo durante las reparaciones, debe realizarse una detección permanente de fugas. Para ello debe situarse en el punto más crítico para advertir de una situación potencialmente peligrosa.

Debe prestarse especial atención a lo siguiente para garantizar que, cuando se trabaje con componentes eléctricos, no se altere el recinto de forma que se vea afectado el nivel de protección. Por ejemplo, daños en los cables, número excesivo de conexiones, terminales no realizados según la especificación original, daños en las juntas, montaje incorrecto de los casquillos, etc.

Asegúrese de que el producto está bien montado.

Asegúrese de que las juntas o los materiales de sellado no se han degradado hasta el punto de que ya no son adecuados para evitar la entrada de atmósferas inflamables. Las piezas de recambio deben ser conformes a las especificaciones del fabricante.

Reparación de componentes de seguridad intrínseca.

No aplique ninguna carga inductiva o capacitiva permanente al circuito sin asegurarse de que ésta no superará la tensión y la corriente permitidas para el equipo en uso.

Los componentes de seguridad intrínseca son los únicos en los que se puede trabajar en presencia de una atmósfera inflamable. Los aparatos de prueba deben estar en la clasificación correcta.

Sustituya los componentes sólo con las piezas especificadas por el fabricante. Otras piezas pueden provocar la ignición del refrigerante en la atmósfera debido a fugas.

Cableado

Compruebe que el cableado no está sometido a desgaste, corrosión, presión excesiva, vibración, bordes afilados o cualquier otro efecto ambiental adverso. La comprobación también debe tener en cuenta los efectos del envejecimiento o las vibraciones continuas procedentes de fuentes como los compresores o los ventiladores.

Detección de refrigerantes inflamables.

En ningún caso deben utilizarse fuentes potenciales de ignición en la búsqueda o detección de fugas de refrigerante. No debe utilizarse un soplete de haluros (o cualquier otro detector que utilice una llama abierta).

Extracción y evacuación

Al entrar en el circuito de refrigerante para reparaciones, o para cualquier otro propósito, se deben utilizar los procedimientos convencionales. Sin embargo, en el caso de los refrigerantes inflamables es importante que el procedimiento sea el más adecuado, ya que la combustión es un factor a tener en cuenta. Se deberá seguir el siguiente procedimiento:

1. eliminar el refrigerante
2. purgar el circuito con gas inerte
3. evacuar
4. purgar con gas inerte
5. Abrir el circuito cortando o soldando

La carga de refrigerante se recuperará en las bombonas de recuperación adecuadas. En el caso de los productos que contienen refrigerantes inflamables, el sistema debe purgarse con nitrógeno libre de oxígeno para que el producto sea seguro para los refrigerantes inflamables. Puede ser necesario repetir este proceso varias veces. No se debe utilizar aire comprimido ni oxígeno para purgar los sistemas de refrigerantes.

En el caso de los productos que contienen refrigerantes inflamables, la purga del refrigerante debe realizarse rompiendo el vacío en el sistema con nitrógeno libre de oxígeno y continuando el llenado hasta que se alcance la presión de trabajo, entonces se ventila a la atmósfera y finalmente se baja al vacío. Este proceso debe repetirse hasta que no haya refrigerante en el sistema. Cuando se utiliza la carga final de nitrógeno libre de oxígeno, el sistema debe purgarse hasta la presión atmosférica para poder realizar el trabajo. Esta operación es absolutamente vital para las operaciones de soldadura fuerte que se realicen en las tuberías.

Asegúrese de que la salida de la bomba de vacío no está cerca de ninguna posible fuente de ignición y de que se dispone de ventilación.

Procedimientos de carga

Además de los procedimientos de carga convencionales, se deben seguir los siguientes requisitos:

1. Asegúrese de no contaminarse con diferentes refrigerantes cuando utilice el equipo de carga. Las mangueras o líneas deben mantenerse lo más cortas posible para minimizar la cantidad de refrigerante que contienen.
2. Las bombonas deben mantenerse en la posición adecuada según las instrucciones.
3. Asegúrese de que el sistema de refrigeración está conectado a tierra antes de cargarlo con refrigerante.
4. Etiquete el equipo cuando se haya completado la carga (si no lo ha hecho ya).
5. Se debe tener mucho cuidado de no sobrecargar el sistema de refrigeración.

Nota: Antes de rellenar el sistema, se probará la presión con el gas de purga adecuado. El sistema se someterá a una prueba de estanqueidad al final de la carga pero antes de la puesta en servicio. Se realizará una prueba de fugas de seguimiento antes de abandonar el lugar.

Desmontaje

Antes de llevar a cabo este procedimiento, es esencial que el técnico conozca a fondo el equipo y todos sus detalles. Se recomienda como buena práctica que todos los refrigerantes se recuperen de forma segura. Antes de llevar a cabo la tarea, debe tomarse una muestra de aceite y refrigerante por si es necesario realizar un análisis antes de reutilizar el refrigerante recuperado. Es esencial que se disponga de energía eléctrica antes de iniciar la tarea.

- Familiarícese con el equipo y su funcionamiento.
- Aislar eléctricamente el sistema.
- Antes de intentar el procedimiento, asegúrese de que se dispone de equipo técnico para la manipulación de los cilindros de refrigerante, si es necesario;
- Bombear el sistema de refrigerante, si es posible.
- Si no es posible hacer el vacío, hacer un colector para poder extraer el refrigerante de varias partes del sistema.
- Asegurarse de que el cilindro está colocado en la báscula antes de la recuperación.
- Poner en marcha la máquina de recuperación y hacerla funcionar según las instrucciones.
- No sobrellenar los cilindros (no más del 80% del volumen de carga de líquido).
- No superar la presión máxima de trabajo de la botella, ni siquiera temporalmente.
- Cuando los cilindros se hayan llenado correctamente y el proceso haya finalizado, asegúrese de que los cilindros y el equipo se retiren del lugar rápidamente y que todas las válvulas de aislamiento del equipo estén cerradas.
- El refrigerante recuperado no debe ser cargado a otro sistema de refrigeración a menos que haya sido limpiado y revisado.

Etiquetado

Los equipos se etiquetarán indicando que han sido descompuestos y vaciados de refrigerante. La etiqueta deberá estar fechada y firmada. En el caso de equipos que contengan refrigerantes inflamables, se garantizará que haya etiquetas en el equipo que indiquen que el equipo contiene refrigerante inflamable.

Recuperación

Cuando se retira el refrigerante de un sistema, ya sea para el servicio o para la parada, se recomienda como buena práctica que todos los refrigerantes se eliminen de forma segura.

Cuando se transfiera refrigerante a los cilindros, asegúrese de que sólo se utilicen cilindros de recuperación de refrigerante adecuados. Asegúrese de que se dispone del número correcto de cilindros para mantener la carga total del sistema. Todos los cilindros que se utilicen estén designados para el refrigerante recuperado y etiquetados para ese refrigerante (es decir, cilindros especiales de recuperación de refrigerante). Los cilindros deben estar completos con la válvula de alivio de presión y las válvulas de cierre asociadas en buen estado de funcionamiento. Los cilindros de recuperación vacíos se evacúan y, si es posible, se enfrían antes de la recuperación.

El equipo de recuperación debe estar en buen estado de funcionamiento, con un conjunto de instrucciones del equipo a mano, y debe ser adecuado para la recuperación de todos los refrigerantes apropiados, incluidos, en su caso, los refrigerantes inflamables. Además, se dispondrá de un juego de balanzas calibradas y en buen estado de funcionamiento. Las mangueras deberán estar completas con acoplamientos de desconexión sin fugas y en buen estado. Antes de utilizar la máquina de recuperación, compruebe que está en buen estado de funcionamiento, que se ha mantenido adecuadamente y que todos los componentes eléctricos asociados están sellados para evitar la ignición en caso de descarga de refrigerante. Consulte al fabricante en caso de duda. El refrigerante recuperado se devolverá al proveedor de refrigerantes en el lugar de recuperación correcto.

⚠ ANTES DE REALIZAR CUALQUIER TRABAJO ELÉCTRICO, LEA ESTAS NORMAS

1. Todo el cableado debe cumplir con los códigos y regulaciones eléctricas locales y nacionales y debe ser instalado por un electricista autorizado.
2. Todas las conexiones eléctricas deben realizarse de acuerdo con el esquema que se encuentra en los paneles de las unidades interiores y exteriores.
3. Si hay un problema grave de seguridad con la fuente de alimentación, interrumpa el trabajo inmediatamente. Explique su razonamiento al cliente y rechace instalar la unidad hasta que el problema de seguridad se resuelva adecuadamente.
4. El voltaje de alimentación debe estar dentro del 90-110% del voltaje nominal. Un suministro de energía insuficiente puede causar un mal funcionamiento, una descarga eléctrica o un incendio.
5. Si conecta la alimentación a un cableado fijo, un protector contra sobretensiones y un interruptor de alimentación principal deben estar instalados.
6. Si se conecta la alimentación al cableado fijo, se debe incorporar en el cableado fijo un interruptor o disyuntor que desconecte todos los polos y tenga una separación de contactos de al menos 1/8 pulgada (3 mm). El técnico calificado debe usar un disyuntor o interruptor aprobado.
7. Conecte la unidad únicamente a una toma de corriente de un circuito derivado individual. No conecte otro aparato a esa toma de corriente.
8. Asegúrese de conectar el aire acondicionado a tierra correctamente.
9. Todos los cables deben estar firmemente conectados. Un cableado suelto puede provocar el sobrecalentamiento del terminal, lo que puede provocar un mal funcionamiento del producto y un posible incendio.
10. No permita que los cables se toquen o se apoyen contra el tubo de refrigerante, el compresor o cualquier parte móvil dentro de la unidad.
11. Si la unidad tiene un calentador eléctrico auxiliar, debe instalarse a una distancia mínima de 1 metro de cualquier material combustible.
12. Para evitar recibir una descarga eléctrica, nunca toque los componentes eléctricos poco después de que se haya cortado el suministro de energía. Después de desconectar la alimentación, espere siempre 10 minutos o más antes de tocar los componentes eléctricos.

⚠ ¡ADVERTENCIA!

Antes de realizar cualquier trabajo eléctrico o de cableado, desconecte la alimentación principal del sistema.

Paso 6: Conectar los cables de señal y de alimentación

El cable de señal permite la comunicación entre la unidad interior y la exterior. Primero debe elegir el calibre de cable adecuado antes de prepararlo para la conexión.

Tipos de cables:

- Cable de alimentación para interior (si aplica): H05VV-F o H05V2V2-F
- Cable de alimentación para exterior:
H07RN-F
- Cable de señal: H07RN-F

Elija el calibre adecuado de cable.

El calibre necesario del cable de alimentación, cable de señal, fusible, e interruptor es determinado por la corriente máxima de la unidad. La corriente máxima se indica en la placa de características situada en el panel lateral de la unidad. Consulte esta placa de identificación para elegir el cable, el fusible o el interruptor adecuados.

Unidades interiores y exteriores

Nota: La instalación debe realizarse de acuerdo con los requisitos de las normas locales y nacionales. La instalación puede ser ligeramente diferente en diferentes áreas.

Unidades interiores

Tipo CasSette



Tipo Conductos

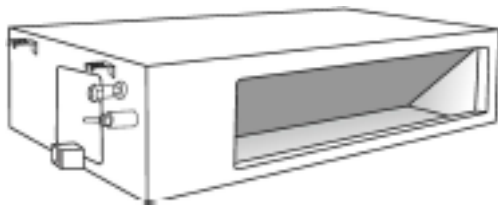

Tipo Suelo - Techo



Unidades exteriores

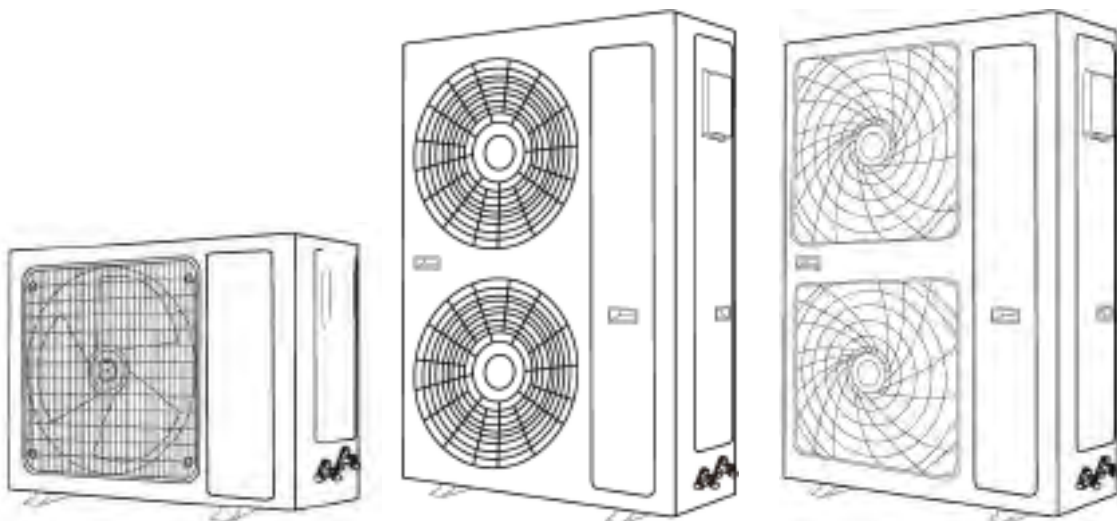

Las ilustraciones de este manual tienen fines explicativos. La forma real de su unidad interior puede ser ligeramente diferente. Guíese por la forma real.

Instalación correcta

Notas importantes:

- Cuando desembale, abra la caja de cartón, retire primero la espuma de embalaje y, a continuación, saque el aire acondicionado.
- No toque el panel intercambiador de calor de la parte trasera de la unidad interior con las manos ni con ningún otro objeto.
- Manipule la unidad con el asa y el ángulo lateral, por favor manipúlelo con cuidado. No deje caer la unidad ni permita que se caiga durante el transporte.
- Cuando tenga que levantar la unidad exterior, por favor utilice dos correas de más de 8m e inserte material amortiguador entre las correas y la unidad exterior para evitar dañar la carcasa.

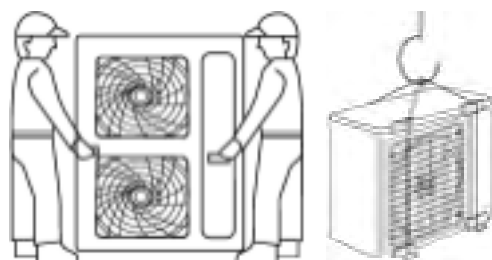

Preparación de los accesorios para la instalación	Herramientas de instalación
<p>Antes de la instalación, los siguientes elementos no se incluyen con la unidad, pero serán necesarios para la instalación y deben obtenerse en su localidad.</p> <ul style="list-style-type: none"> - Cuatro tornillos de suspensión M12 - Tubo de drenaje de PVC - Tubo de conexión - Materiales de aislamiento térmico (PE, grosor superior a 8 mm) utilizados para la tubería de conexión. - Cinco cintas de unión grandes y cinco cintas de unión pequeñas - Cable de alimentación exterior y cable de conexión interior y exterior 	<p>Además de las herramientas comunes, durante la conexión de la tubería se necesitarán las siguientes herramientas:</p> <ul style="list-style-type: none"> - Llave de vaso (42 N-m, 65 N-m, 100 N-m) - Cortatubos (para cortar tubos de cobre) - Cilindro de refrigerante (cuando se alarga la tubería, hay que añadir el refrigerante) - Cilindro de nitrógeno (para evitar la oxidación y limpiar la tubería cuando se suelda) - Manómetro - Abrazadera de tubo - Soplete de soldadura

Esquemas de instalación

Los siguientes esquemas de instalación son sólo una referencia.

Alimentación: monofásica 220-240V,50Hz/60Hz; trifásica 380-415V,3N-,50Hz/60Hz.

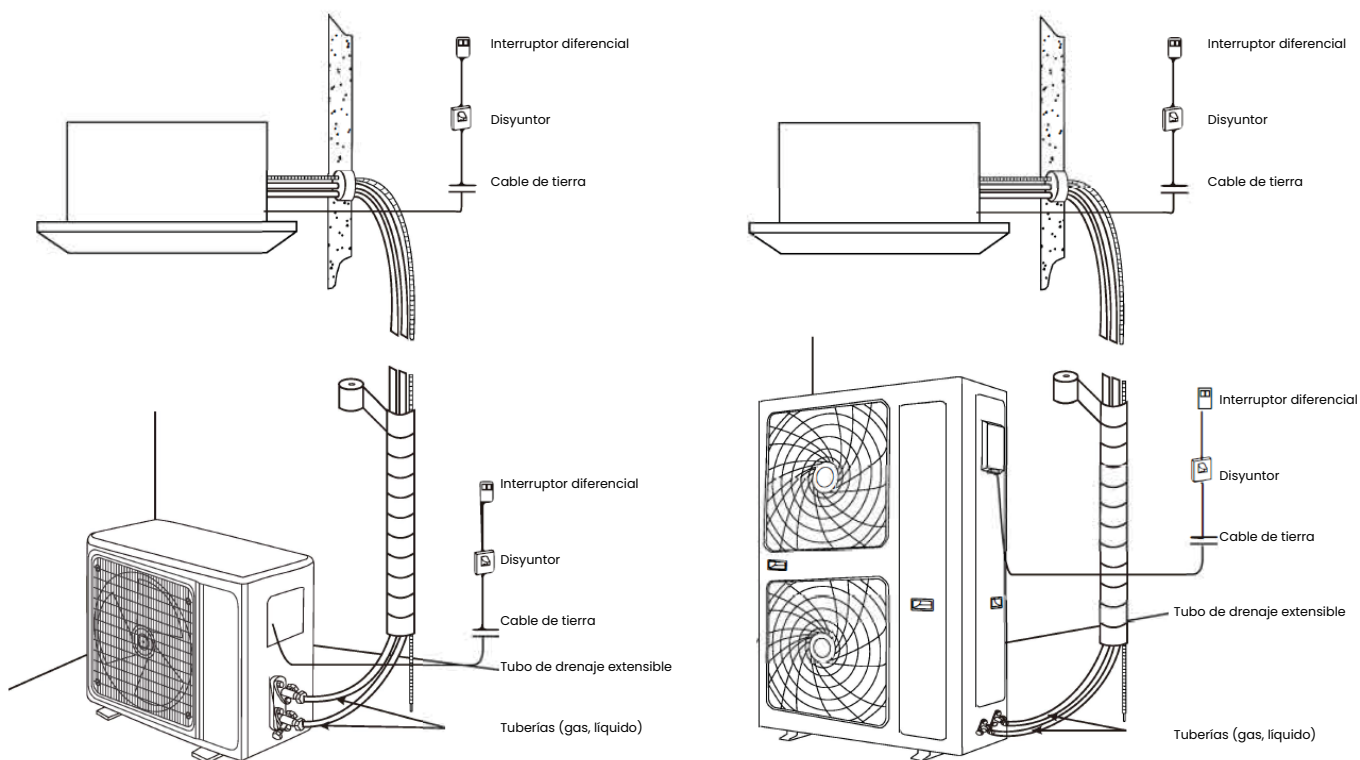

Para facilitar el mantenimiento, reserve un lugar para realizar el servicio.

Asegúrese de que se cumplen las siguientes condiciones y confirme la posición con el cliente.

1. La posición debe permitir que no se obstruya el aire.
2. La distancia a la pared y a los obstáculos se muestra en el siguiente dibujo.
3. El lugar de instalación debe ser adecuado para el drenaje del agua (véase la instalación de la tubería de drenaje para más detalles).
4. Para la unidad interior con conductos, el lugar de suspensión debe poder soportar un peso 4 veces superior al de la unidad interior.

No debería haber un aumento de ruido y vibración. Si necesita ser reforzado, la instalación debe llevarse a cabo después del refuerzo (si el refuerzo es deficiente, la unidad interior se caerá y causará daños).

5. La unidad interior debe estar alejada de fuentes de calor o vapor y lejos de entradas.
6. La posición de la unidad interior debe estar cerca de la fuente de alimentación (línea especial).
7. La posición de la unidad interior debe permitir una fácil conexión a la unidad exterior.
8. La posición de la unidad interior debe mantenerse alejada de la luz solar directa y de la humedad.
9. La altura dentro del techo debe alcanzar los requisitos de drenaje para asegurar la instalación de la unidad interior.

10. La unidad no puede instalarse en el lavadero (causará descargas eléctricas).

11. En la entrada y salida de la unidad interior deben instalarse barreras protectoras para evitar que se introduzca algún dedo o entre en contacto con el ventilador de alta velocidad y la aleta metálica.

Cuestiones que requieren atención

Debe realizar una inspección completa a los siguientes lugares antes de la instalación

1. En restaurantes, cocinas y otros lugares de comida, el polvo, la harina, la grasa, el vapor y otros productos de la cocina se adhieren fácilmente al ventilador interior, al intercambiador de calor y a la bomba de drenaje. Esto reducirá el rendimiento y hará que la unidad proyecte agua, tenga fugas y puede provocar el fallo de la bomba de desagüe u otros componentes. Considere la posibilidad de adoptar las siguientes medidas de mejora.

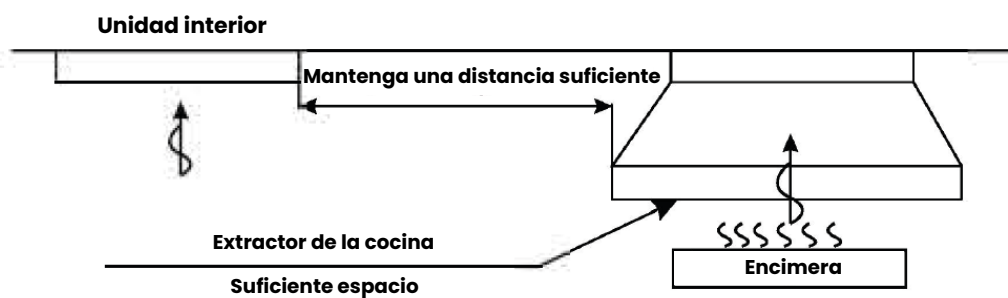

La capacidad de extracción del ventilador y de la campana extractora de la cocina deben ser lo suficientemente grandes como para garantizar que el aceite, el vapor, la harina y otros productos de cocina se expulsen a través de ellos y no sean atraídos por el aire acondicionado. La unidad interior debe estar lo suficientemente alejada de los equipos de cocción y preparación de alimentos para garantizar que los productos de cocina no sean atraídos a la unidad.

2. Cuando instale la unidad en una fábrica, asegúrese de que esté situada en un lugar donde no se contamine con aceite, polvo, restos de hierro o serrín.
3. No lo instale cerca de fuentes potenciales de gas combustible.
4. No lo instale en lugares donde haya gases corrosivos ni ácidos.

Instalación de la unidad interior de aires tipo CONDUCTOS

Ubicación del tornillo de elevación

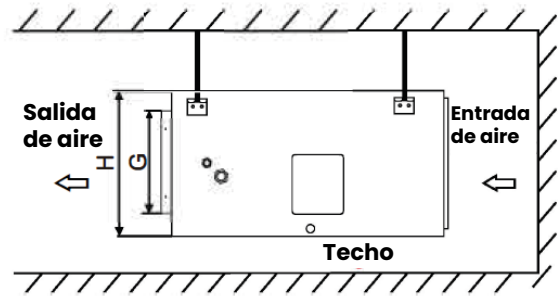
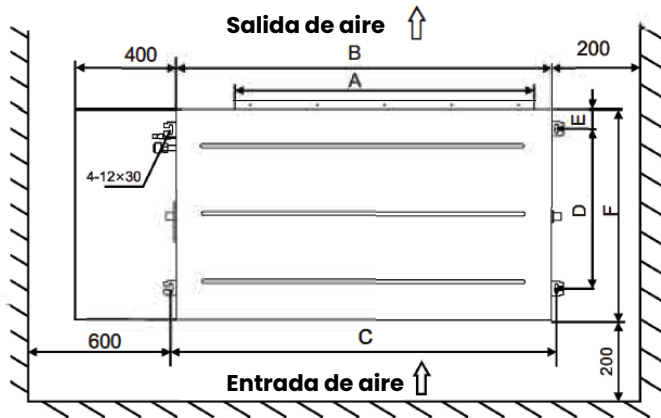

Packing Size (cm)	A mm	B mm	e mm	D mm	E mm	F mm	G mm	H mm
107*80*36	652	890	927	510	75	700	202	290
143*80*36	967	1250	1287	510	75	700	185	290
143*80*39	967	1250	1287	510	75	700	214	320
158*88*45	1117	1400	1437	585	75	775	273	380
93*83*30	512	700	739	600	52	700	177	245
123*83*30	812	1000	1039	600	52	700	177	245
163*83*30	1212	1400	1439	600	52	700	177	245
100.5*58*27.5	532	700	750	412	23	460	110	200
130.5*58*27.5	832	1000	1050	412	23	460	110	200

Esquema de suspensión de la unidad interior

- Debe apretar con firmeza los tornillos y las tuercas. Si se aflojan, el aire acondicionado podría caerse, etc.
- Como se muestra, la unidad interior debe estar inclinada hacia el orificio de drenaje para facilitar el drenaje.

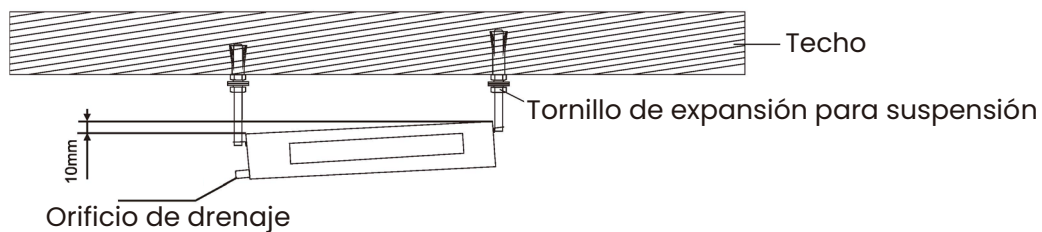

Instalación del conjunto

Hay dos métodos distintos de instalación del conducto. Se lo mostramos a continuación.

Utilice lonas para conectar la unidad interior y el conducto con el fin de reducir las vibraciones innecesarias.

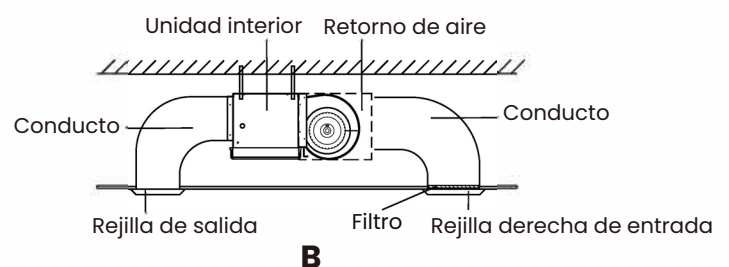
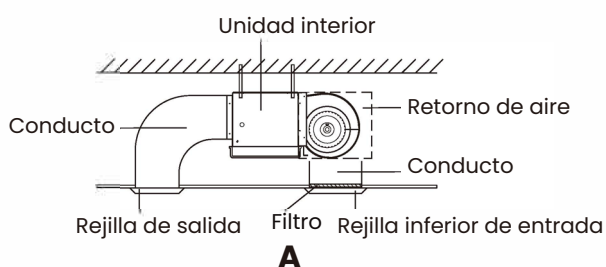

Instalación de la tubería de drenaje

1. Las tuberías de drenaje deben contar con buenas medidas de aislamiento. Las medidas específicas son las siguientes

a: Los tubos de drenaje deben sujetarse firmemente con la salida de agua interior y el tubo de drenaje, respectivamente, y fijarse con una arandela, como se muestra en la Fig. 1.

b: Envolver el algodón de aislamiento térmico en el tubo de aislamiento de drenaje y la arandela, como se muestra en la Fig. 2.

c: Apriete la esponja con una venda , como se muestra en la Fig 3-

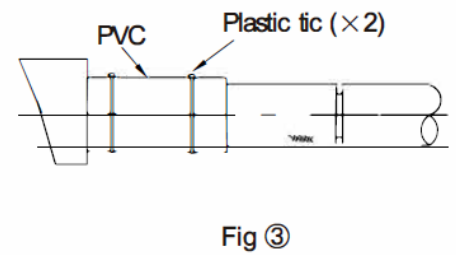
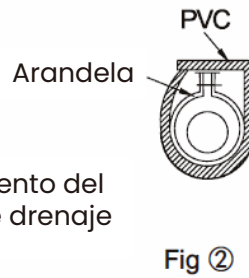
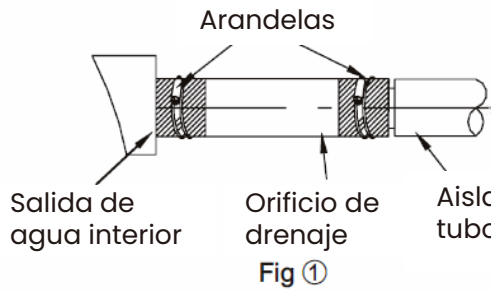

2. El tubo de drenaje debe tener una pendiente descendente (1/50~1/100).

Si el tubo de drenaje se instala hacia arriba y hacia abajo o hacia arriba, se producirá un reflujos de agua o fugas, etc.

3. Durante la conexión de la tubería, no aplique demasiada fuerza a la junta de drenaje de la unidad interior.

4. Hay un orificio de drenaje en cada lado de la unidad interior; el tubo de drenaje no utilizado debe estar cerrado.

Nota: El tubo de drenaje debe estar envuelto en material de aislamiento térmico, de lo contrario causará condensación o gotas de agua.

Material de aislamiento térmico: tubo aislante de caucho de más de 8 mm de grosor.

Instalación de la unidad interior de aires tipo CASSETTE

Seleccione el lugar adecuado para la instalación.

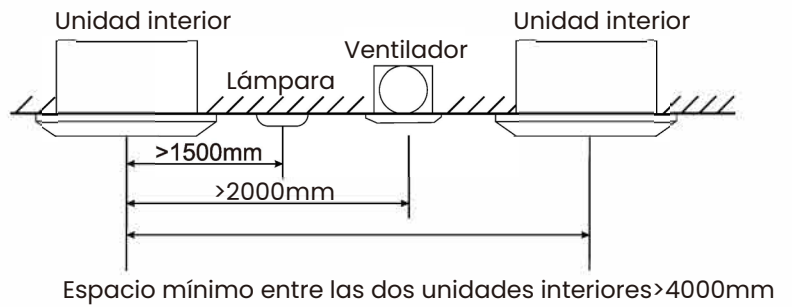
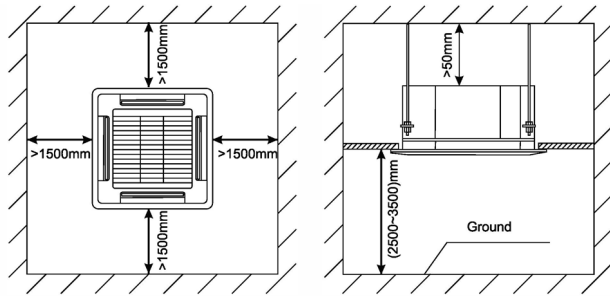

Dimensiones de la unidad interior

La unidad de aire acondicionado split de cassette de techo tiene cuatro tipos de formas, Fig. A, Fig. B, Fig. C y Fig. D.

Por favor, elija el tamaño de acuerdo con la forma.

La forma real prevalecerá.

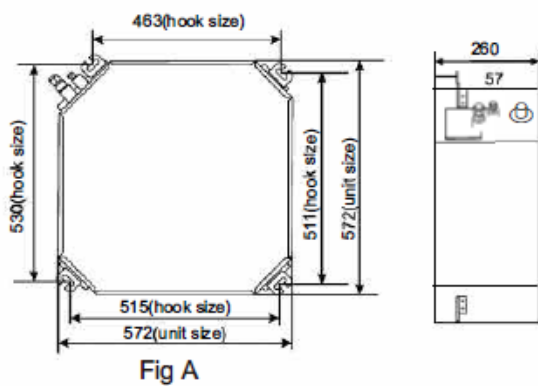

Fig A

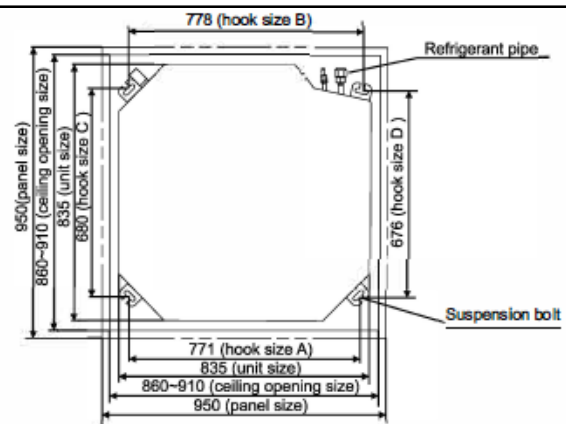

Fig B

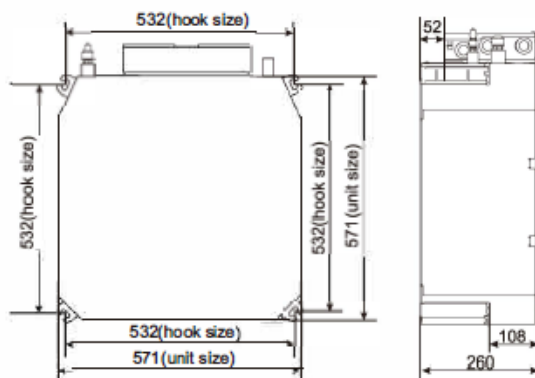

Fig C

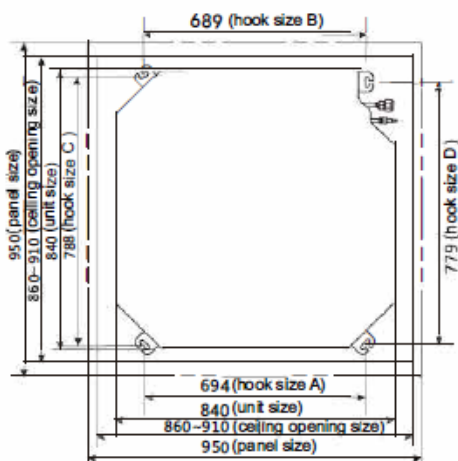
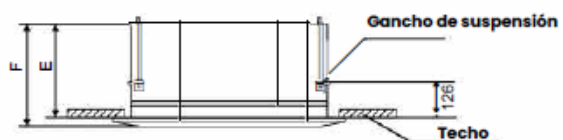

Fig D



Packing Size (cm)	E mm	F mm
65.5*65.5*29.5	260	315
72.0*65.0*29.0	260	315
91.5*91.5*32	250	305
91.5*91.5*36	290	345

Base de la suspensión de la unidad interior

1. Seleccionar la base de la suspensión

La base de la suspensión es una estructura de armazón de madera o de hormigón armado. Debe ser firme y fiable para soportar el peso de más de 200 kg y capaz de soportar vibraciones durante largos periodos.

2. Fijación de la base de la suspensión

Fije los tornillos de suspensión como se muestra a la derecha, ya sea mediante un puntal o un soporte de madera. Si esta unidad se instala en un techo inclinado, debe instalarse un bloque amortiguador entre el techo y el panel de salida de aire, a fin de garantizar que la unidad quede instalada en una superficie nivelada. La instalación se realiza tal y como se muestra en el siguiente dibujo.

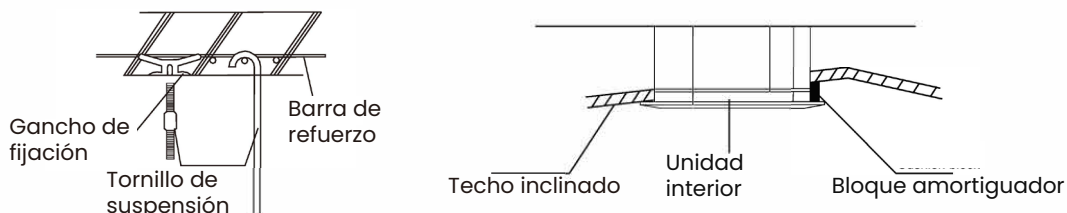

Suspensión de la unidad interior

1. Ajuste la posición relativa del gancho de suspensión en el tornillo de suspensión.

2. Apriete el tornillo y asegúrese de que los cuatro ganchos están en perfecto contacto con las tuercas y arandelas, y que la unidad está suspendida de forma firme y fiable en los ganchos.

3. Asegúrese de que está bien sujeta y de que no tiembla ni se balancea una vez instalada la unidad.

4. Asegúrese de que el centro de la unidad interior esté alineado con el de la abertura del techo.

5. La instalación de la unidad de cassette con el panel de control eléctrico externo se refiere a la siguiente figura:

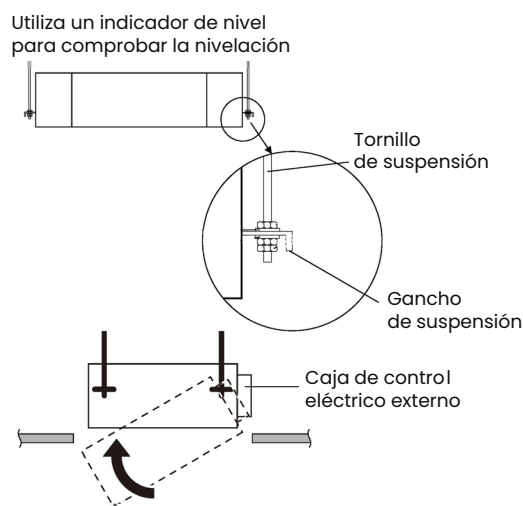

Instalación del tubo de drenaje

1. El tubo de drenaje debe estar debidamente aislado para evitar la formación de condensación. Debe instalarse con una pendiente descendente.



Para asegurar que el agua salga correctamente, la unidad debe estar horizontal o inclinada hacia la tubería de drenaje cuando termine la instalación.

2. La unidad tiene una bomba de drenaje que se elevará hasta 1200mm. Sin embargo, después de que la bomba se detenga, el agua que aún se encuentra en la tubería se drenará de nuevo y puede desbordar la bandeja de drenaje causando una parada de protección. Por este motivo, instale el tubo de desagüe como se muestra a continuación:

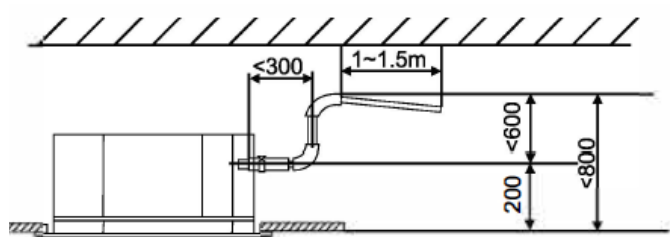

3. Cuando se drenan varias unidades en una línea de drenaje común, éste debe instalarse unos 100 mm por debajo de la salida de drenaje de cada unidad, como se muestra en el dibujo:

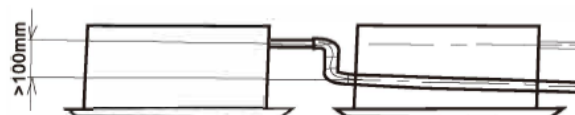

Instalación de la rejilla

La rejilla tiene cuatro clips que se fijan a los ganchos correspondientes de la unidad. A continuación, la rejilla se fija en su posición mediante cuatro tornillos a los que se accede a través de los cuatro paneles laterales de la rejilla. Los cuatro tornillos de conexión se encuentran en el interior del panel de entrada de la rejilla.

Nota: Durante la instalación, asegúrese de que el motor de la aleta de aire de la rejilla se corresponde con la posición de la entrada de la tubería de refrigerante en la unidad interior.

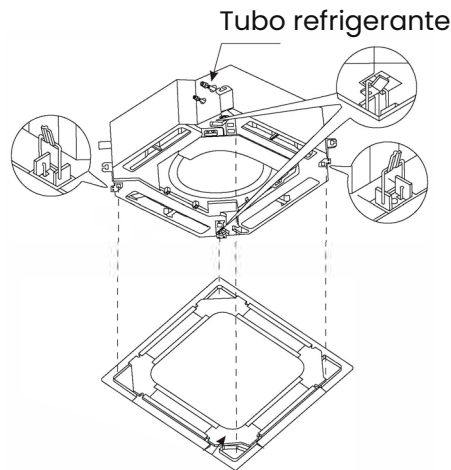

Retirar el filtro de aire

1. Asegúrese de que la unidad está apagada y la alimentación desconectada.
2. Cada unidad tiene dos clips de retención en la rejilla. Estos deben ser presionados y luego empujados a la posición de apertura.
3. El panel de acceso al filtro puede bajarse ahora, lo que le permitirá extraer el filtro de sus cuatro clips de retención.
4. Asegúrese de que el filtro está completamente limpio y seco antes de sustituirlo.
5. Asegúrese de que los clips de retención de la rejilla están en su posición después de sustituir el filtro.

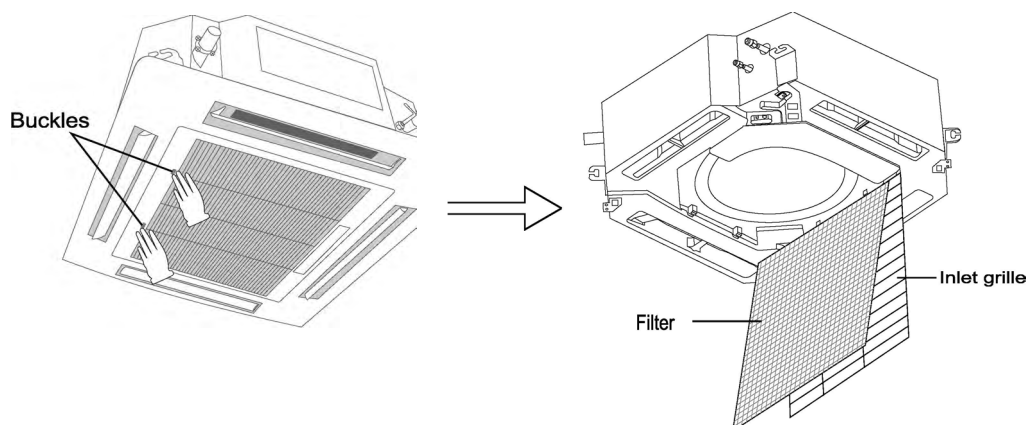

Instalación de la unidad interior de aires tipo SUELO-TECHO

Antes de empezar la instalación, compruebe la siguiente tabla.

Lista de tareas a comprobar	Comprobación
¿Ha llevado a cabo el reconocimiento de la zona? (si es necesario)	
¿Están fijados la tapa de la caja de control, el filtro de aire y la rejilla de aspiración?	
¿Sale de la unidad la descarga de aire frío durante la refrigeración y la descarga de aire caliente durante la calefacción?	
¿Ha explicado al cliente el funcionamiento del aire acondicionado mostrándole el manual de instrucciones?	
¿Ha explicado al cliente la función de refrigeración, calefacción, deshumidificador y automático (refrigeración/calefacción) que figura en el manual de instrucciones?	
Si ha ajustado la velocidad del ventilador con el termostato apagado, ¿ha explicado al cliente la velocidad configurada del ventilador?	
¿Ha entregado al cliente el manual de funcionamiento y el manual de instalación?	

Además del uso general, dado que los puntos del manual de instrucciones con las marcas de ADVERTENCIA y PRECAUCIÓN pueden causar lesiones corporales y daños materiales, es necesario no sólo explicar estos puntos al cliente sino también hacer que el cliente los lea. También es necesario explicar los puntos de “NO MAL FUNCIONAMIENTO DEL AIRE ACONDICIONADO “al cliente y hacer que el cliente los lea cuidadosamente.

Seleccione el lugar de instalación

Al desembalar y trasladar la unidad interior una vez desembalada, no aplique fuerza sobre las tuberías (refrigerante y desagüe) .

1. Seleccione el lugar de instalación que cumpla las siguientes condiciones y obtenga la aprobación del cliente.

- Donde el aire frío y caliente se distribuya uniformemente en la habitación.
- Donde no haya obstáculos en el paso del aire.
- Donde pueda garantizarse el drenaje.
- Donde la superficie inferior del techo no esté inclinada.
- Donde haya suficiente resistencia para soportar la masa de la unidad interior
- Cuando pueda garantizarse un espacio suficiente para la instalación y el mantenimiento.
- Cuando la longitud de las tuberías entre las unidades interior y exterior esté dentro de la longitud permitida. (Consulte el manual de instalación adjunto a la unidad exterior).
- Donde no haya riesgo de fuga de gas inflamable.

Espacio de instalación necesario (mm)

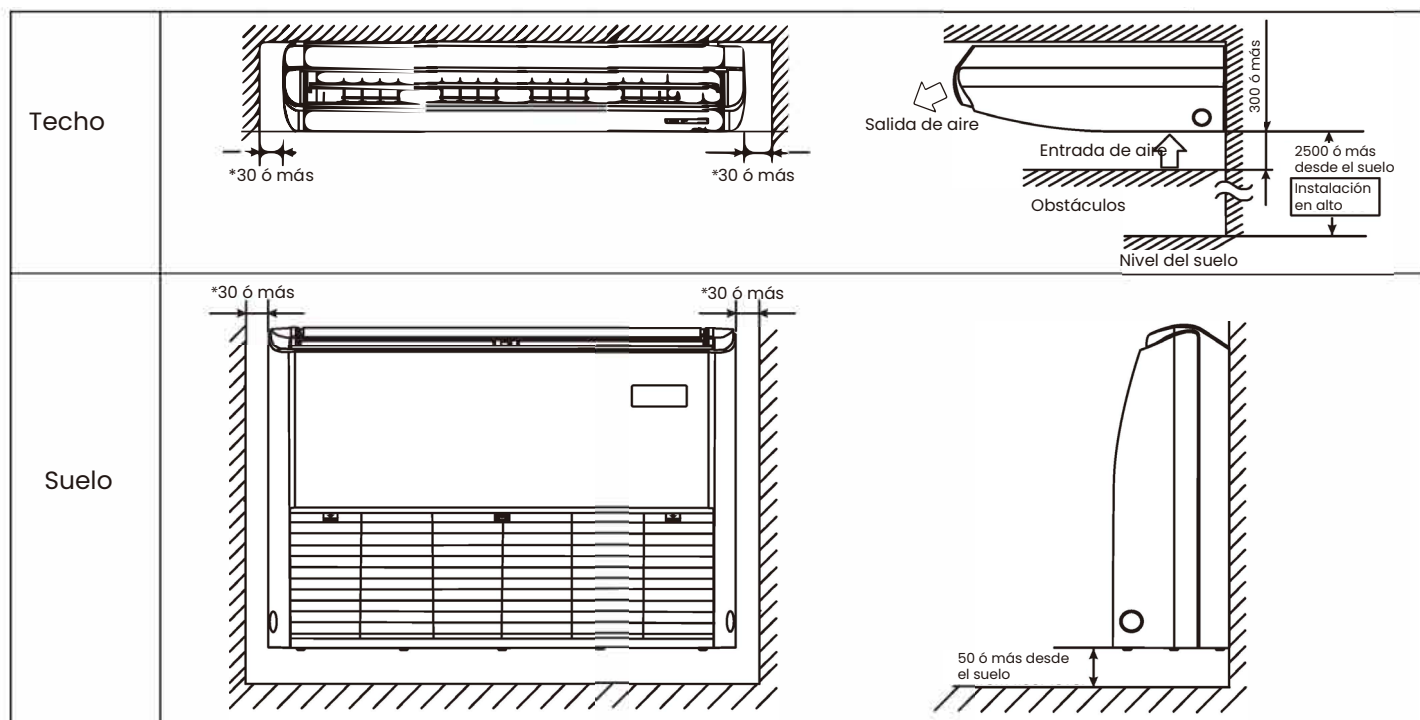

NOTA:

Instale las unidades interior y exterior a una distancia mínima de 1m de televisores o radios para evitar interferencias de imagen y ruido.

Si se garantizan 200 mm o más, está correctamente instalado. Instale las unidades interior y exterior, el cableado de alimentación, el cableado del mando a distancia y el cableado de señal a una distancia mínima de 1m de televisores o radios para evitar interferencias en la imagen o ruido. {Dependiendo de las ondas de radio, una distancia de 1m puede no ser suficiente para eliminar el ruido}.

2. Utilice tornillos de suspensión para la instalación

Investigue si el lugar de instalación puede soportar la masa de la unidad interior y, si es necesario, cuelgue la unidad interior con tornillos después de que esté reforzado por vigas, etc. (Consulte el papel de patrón de instalación para el paso de montaje).

3. Altura del techo

Esta unidad interior puede ser instalada hasta 4.3m para tamaños de embalaje (1675*770*320mm) y hasta 3.5m para otros.

Por favor, no saque el producto y la aleta horizontal de la salida y la entrada de aire.

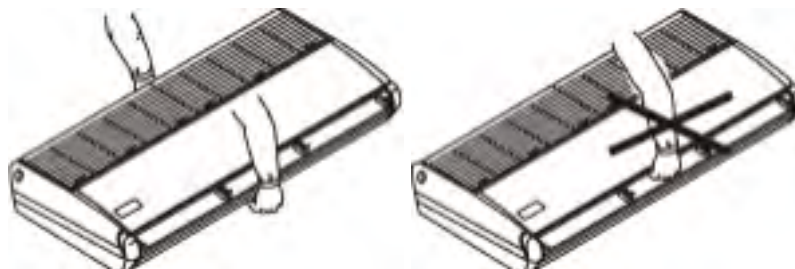

No levante el producto ni tire de él mediante su cubierta (derecha e izquierda). Cuando la cubierta se dobla, puede provocar ruidos.



4. Prepare antes de la instalación o las ubicaciones de los tornillos de suspensión de la unidad interior, los orificios de salida de las tuberías, el orificio de salida de las tuberías de desagüe y el orificio de entrada del cableado eléctrico.

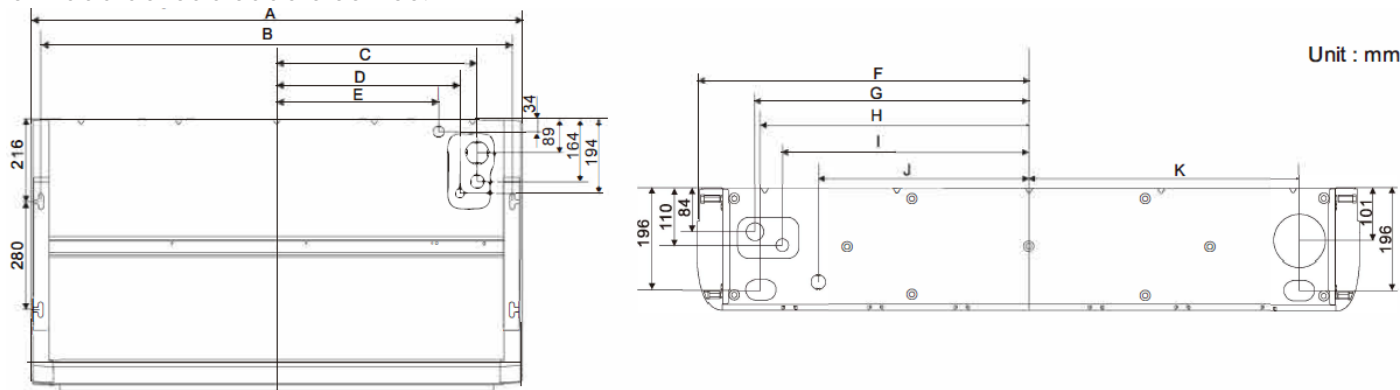

Packing Size (mm)	A	B	C	D	E	F	G	H	I	J	k
1080*770*325	1000	948	382	337	282	500	390	378	336	267	382
1360*770*325	1280	1228	522	477	422	640	530	518	476	407	522
1680*770*325	1600	1548	777	732	692	800	690	678	635	567	682

1. Retirar las partes de la unidad interior

- Deslice hacia atrás los tiradores de la rejilla de succión (como indica la flecha) para abrirla ampliamente.
- Manteniendo la rejilla de succión abierta, sujete el tirador de la parte posterior de la misma y, al mismo tiempo, tire de ella hacia delante para extraerla.
- Después de retirar la rejilla, atornille los tornillos de la cubierta inferior como se muestra. Retire la cubierta del extremo en la dirección de la flecha. (Las cubiertas de los extremos izquierdo y derecho son simétricas).

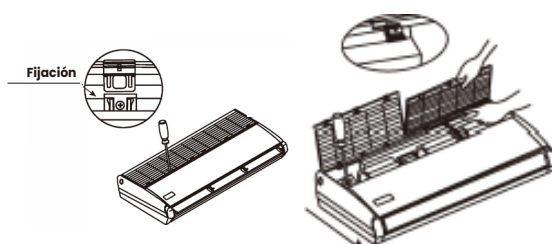

2. Retirar el soporte de suspensión

- Afloje 2 tornillos para instalar el soporte en ambos lados (M8) (4 posiciones a izquierda y derecha) con un margen de 10 mm.
- Retire el tornillo de fijación de la suspensión en la parte trasera (M5), tire de la suspensión hacia atrás (en la dirección de la flecha) para retirarla.

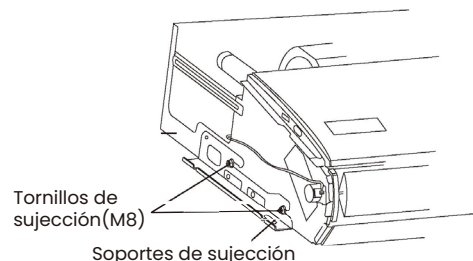

3. Instalación de la unidad interior

- Levante la unidad interior, deslícela desde la parte delantera y coloque el tornillo de instalación de la suspensión (M8) de forma segura para la suspensión temporal.
- Apriete los tornillos de fijación del soporte (M5) en 2 posiciones, los cuales fueron retirados, tal y como estaban antes. Es necesario evitar la desalineación de la unidad interior.
- Apriete bien los tornillos de instalación del soporte (M8) en 4 posiciones.

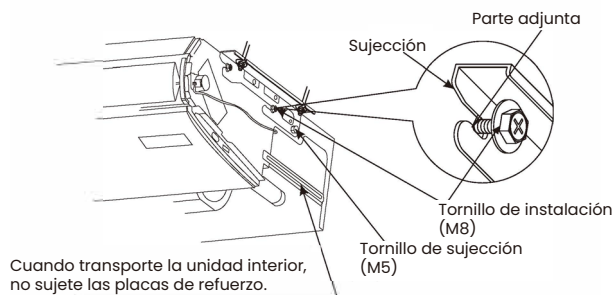

Instalación en el techo

1. Seleccionar la base para la suspensión

La base de la suspensión puede ser una estructura de madera o de hormigón armado. Debe ser firme y fiable para soportar el peso de más de 200 kg y capaz de soportar vibraciones durante largos periodos.

2. Fijación de la base de la suspensión

Fije los tornillos de la base de la suspensión como se muestra a la derecha o mediante un soporte de acero o madera.

3. Suspensión de la unidad interior

La unidad interior debe ser suspendida como se muestra a continuación:

- Ajuste las posiciones relativas de los ganchos de suspensión.
- Apriete las tuercas y asegúrese de que los ganchos están bien conectados a las tuercas y a las arandelas.
- Una vez instalada la unidad, asegúrese de que está bien sujeta y de que no tiembla ni se balancea.

Nota:

1. Para garantizar que el agua del drenaje salga correctamente, la unidad debe inclinarse hacia la parte inferior de la misma una vez finalizada la instalación.
2. Por favor, asegúrese de que la parte frontal está más alta, de lo contrario puede causar que el drenaje salga por la salida de aire.

4. Instalación de la tubería de drenaje

La tubería de drenaje debe estar debidamente aislada para evitar la generación de condensación. Las tuberías deben instalarse con una pendiente descendente para permitir el drenaje del agua. La tubería no debe elevarse en ningún punto.

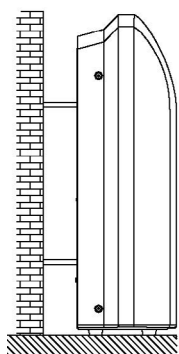

Instalación en el suelo

La unidad debe estar horizontal o inclinada hacia el tubo de drenaje cuando termine la instalación.

Instalación de la unidad exterior

Instale la unidad siguiendo los códigos y regulaciones locales, puede haber pequeñas diferencias entre las diferentes regiones.

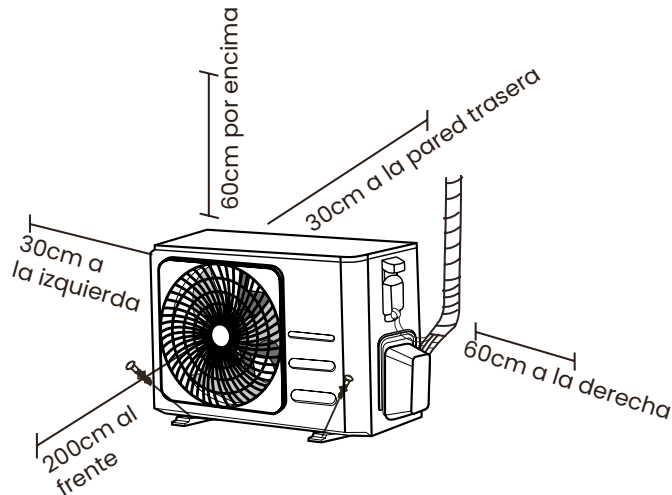

Paso 1: Seleccionar una buena ubicación para la instalación

Antes de instalar la unidad exterior, debe elegir una ubicación adecuada. A continuación le mostramos los requisitos que le ayudarán a elegir la ubicación apropiada para la unidad.

Una ubicación apropiada para instalación cuenta con las siguientes características:

- Cumple con todos los requisitos de espacio que se muestran en los requisitos de espacio de instalación anteriores.
- Buena circulación de aire y ventilación
- Firme y sólido - la ubicación puede soportar la unidad y no vibrará
- El ruido de la unidad no molestará a otras personas
- Asegúrese de que la unidad exterior está protegida contra periodos prolongados de luz solar directa o lluvia.
- Cuando se prevean nevadas, tome medidas apropiadas para evitar acumulación de hielo y daños a las bobinas.

NO instale la unidad en los siguientes lugares:

- Cerca de un obstáculo que bloquee las entradas y salidas de aire
- Cerca de una calle pública, áreas concurridas o donde el ruido de la unidad pueda molestar a otros.
- Cerca de animales o plantas que puedan resultar dañados por la descarga de aire caliente
- Cerca de cualquier fuente de gas combustible
- En un lugar expuesto a grandes cantidades de polvo
- En un lugar expuesto a cantidades excesivas de aire salino

Consideraciones especiales para condiciones climáticas extremas

Si la unidad está expuesta a fuertes vientos: Instale la unidad de manera que el ventilador de salida de aire esté en un ángulo de 90° con respecto a la dirección del viento. Si es necesario, construya una barrera delante de la unidad para protegerla de vientos extremadamente fuertes. Vea las siguientes ilustraciones. Si la unidad está expuesta frecuentemente a lluvias o nevadas fuertes:

Construya un refugio sobre la unidad para protegerla de la lluvia o la nieve. Tenga cuidado de no obstruir el flujo de aire alrededor de la unidad. Si la unidad está expuesta frecuentemente a aire salino (costa): Utilice una unidad exterior especialmente diseñada para resistir la corrosión.

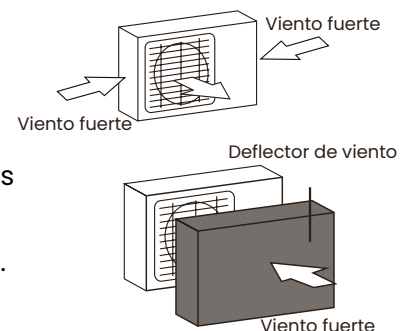

Paso 2: Instalar la junta de drenaje (sólo en la unidad con bomba de calor)

Antes de atornillar la unidad exterior en su sitio, debe instalar la junta de drenaje en la parte inferior de la unidad. Tenga en cuenta que hay dos tipos diferentes de juntas de drenaje dependiendo del tipo de unidad exterior.

Si la junta de drenaje viene con una junta de hule (vea la Fig. A), haga lo siguiente:

1. Coloque el sello de hule en el extremo de la junta de drenaje que se conectará a la unidad exterior.
2. Inserte la junta de drenaje en el orificio de la bandeja de la base de la unidad.
4. Gire la junta de drenaje 90° hasta que encaje en su sitio mirando hacia la parte delantera de la unidad.
5. Conecte una extensión de manguera de drenaje (no incluida) a la junta de drenaje para redirigir el agua de la unidad durante el modo de calentamiento.

Si la junta de drenaje no viene con una junta de hule (vea la Fig. B), haga lo siguiente:

1. Inserte la junta de drenaje en el orificio de la bandeja de la base de la unidad. La junta de drenaje encajará en su lugar.
2. Conecte una extensión de manguera de drenaje (no incluida) a la junta de drenaje para redirigir el agua de la unidad durante el modo de calentamiento.

Nota: En climas fríos, asegúrese de que la manguera de drenaje esté lo más vertical posible para asegurar un drenaje rápido del agua. Si el agua drena muy lentamente, puede congelarse en la manguera e inundar la unidad.

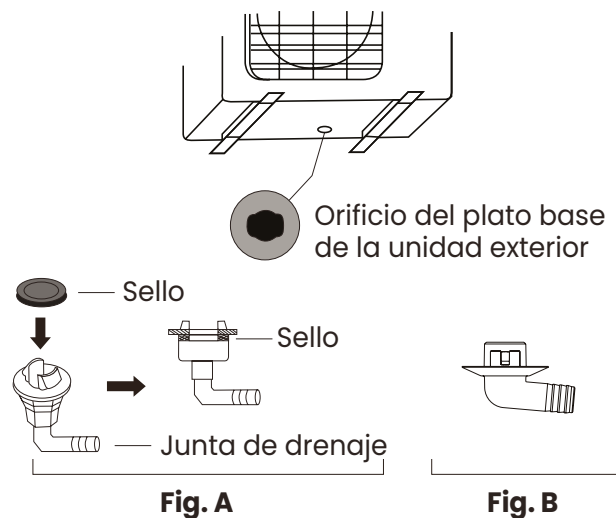

Paso 3: Anclar la unidad exterior

La unidad exterior se puede anclar al suelo o a un soporte de pared con un perno (M10). Prepare la base de instalación de la unidad de acuerdo con las dimensiones que se indican a continuación:

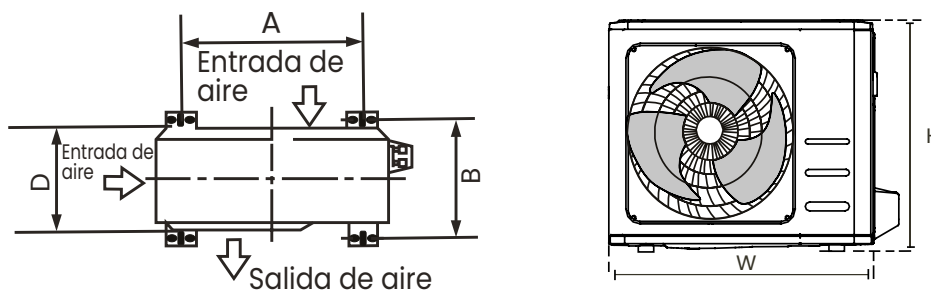

Dimensiones de la unidad exterior en mm. Alto x Ancho x Profundo	Dimensiones de montaje	
	Distancia A (mm)	Distancia B (mm)
709(761)x536x280	480	283
730(780)x545x285	540	280
785(845)x550x295	485	280
785(845)x555x300	546	316
800(860)x545x315	545	315
825(880)x655x310	540	335
900(950)x700x350	630	350
970(1045)x803x395	675	410
940(1010)x1325x370	625	364
940(1008)x1366x401	610	388

Si va a instalar la unidad en el suelo o en una plataforma en concreto, haga lo siguiente:

1. Marque las posiciones de los cuatro pernos de expansión según la tabla de dimensiones.
2. Pre taladre agujeros para los pernos de expansión.
3. Coloque una tuerca en el extremo de cada perno de expansión.
4. Martille los pernos de expansión en los orificios pre taladrados.
5. Retire las tuercas de los pernos de expansión y coloque la unidad exterior sobre los pernos.
6. Ponga una arandela en cada perno de expansión y luego vuelva a colocar las tuercas.
7. Usando una llave, apriete cada tuerca hasta que esté bien ajustada.

Nota: Si va a taladrar en hormigón, se recomienda en todo momento protección ocular.

Si va a instalar la unidad en un soporte de pared, haga lo siguiente:

1. Marque la posición de los orificios del soporte según la tabla de dimensiones.
2. Pre-taladre los agujeros para los pernos de expansión.
3. Coloque una arandela y una tuerca en el extremo de cada perno de expansión.
4. Enrosque los pernos de expansión a través de los orificios en los soportes de montaje, coloque los soportes de montaje en posición y clave con un martillo los pernos de expansión en la pared.
5. Compruebe que los soportes de montaje estén nivelados.
6. Levante la unidad con cuidado y coloque las patas de montaje en los soportes
7. Atornille la unidad firmemente a los soportes.
8. Si se permite, instale la unidad con juntas de hule para reducir las vibraciones y el ruido.

Paso 4: conectar los cables de señal y de alimentación

El bloque de terminales de la unidad exterior está protegido por una cubierta de cableado eléctrico en el lateral de la unidad.

En el interior de la tapa del cableado se encuentra su diagrama completo.

⚠ ¡ADVERTENCIA!

Antes de realizar cualquier trabajo eléctrico o de cableado, desconecte la alimentación principal del sistema.

1. Prepare el cable para la conexión.

Seleccione el cable adecuado con referencia a "Tipos de cable". Elija el calibre adecuado de cable: El tamaño del cable de alimentación, cable de señal, fusible e interruptor necesarios viene determinado por la corriente máxima de la unidad, que se indica en la placa de identificación ubicada en el panel lateral de la unidad

- a. Utilizando pelacables, pele la cubierta de hule de ambos extremos del cable para revelar aproximadamente 40 mm de los cables interiores.
- b. Pele el aislamiento de los extremos de los cables.
- c. Usando una crimpadora, inserte los tacos en U en los extremos de los cables

2. Desatornille la tapa del cableado eléctrico y retírela.

3. Desenrosque la abrazadera del cable debajo de la regleta y colóquelo lateralmente.

4. Conecte el cable de acuerdo con el diagrama de cableado y atornille firmemente el conector en U de cada cable a su terminal correspondiente.

5. Después de comprobar que todas las conexiones están seguras, enrolle los cables para evitar que el agua de lluvia fluya hacia el terminal.

6. Sujete el cable a la unidad con la abrazadera para cables. Atornille firmemente la abrazadera del cable.

7. Aísle los cables no utilizados con cinta eléctrica de PVC. Colóquelos de forma que no toquen ninguna pieza eléctrica o metálica.

8. Vuelva a colocar la cubierta del cable en el lateral de la unidad y atorníllela en su sitio.

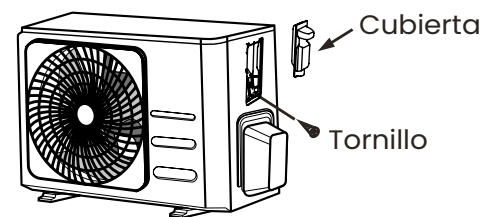

Nota: Si el sujetacables se parece a lo siguiente, seleccione el agujero pasante apropiado de acuerdo con el diámetro del cable.

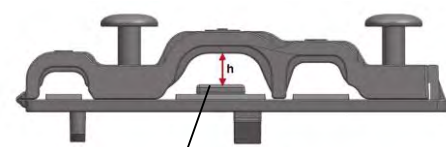

Cuando el cable no esté lo suficientemente apretado, utilice la hebilla para apoyarlo, de manera que se pueda sujetar con firmeza.

Lista de comprobaciones antes de encender tu aire acondicionado

Rellene la siguiente lista de verificaciones a realizar antes de encender su aire acondicionado por primera vez:

Lista de comprobaciones a realizar antes del primer uso	SI / No	
Verificaciones de seguridad eléctrica		
Comprobación de fugas de gas		
Confirmar que las aperturas de líquido y gas están abiertas		
Verifica que el mando a distancia funciona correctamente		
Limpia los filtros		
Sin fugas eléctricas		
La unidad está correctamente conectada a tierra		
Todas las terminales eléctricas están debidamente cubiertas		
Las unidades interiores y exteriores están sólidamente instaladas		
No hay fugas en todos los puntos de conexión de tuberías		
Todas las tuberías están debidamente aisladas		
La unidad realiza correctamente la función CALOR		
Las persianas de la unidad interior giran correctamente		
La unidad interior responde al control remoto		

A continuación le explicamos detalladamente todas las comprobaciones que hay que hacer antes de encender su aire acondicionado, para así, ayudarle a rellenar esta tabla de comprobaciones.

Comprobación de fugas eléctricas y de gas

Antes de la prueba de funcionamiento

Realice únicamente la prueba de funcionamiento después de haber completado los pasos siguientes:

- Verificaciones de seguridad eléctrica -Confirmar que el sistema eléctrico de la unidad es seguro y funciona correctamente.
- Comprobación de fugas de gas - Compruebe todas las conexiones de las tuercas de abocardado y confirme que el sistema no tiene fugas.
- Confirme que las válvulas de gas y líquido (alta y baja presión) estén completamente abiertas.

Comprobaciones de seguridad eléctrica

Después de la instalación, confirme que todo el cableado eléctrico se instaló de acuerdo con las normativas locales y nacionales, y de acuerdo con el manual de instalación.

Antes de la prueba de funcionamiento

Comprobar el trabajo de puesta a tierra

Mida la resistencia de conexión a tierra mediante detección visual y con el probador de resistencia de conexión a tierra. La resistencia de conexión a tierra debe ser inferior a 0.1 Ω

Nota: Esto puede no ser necesario para algunos lugares en Norteamérica.

Durante la prueba de funcionamiento

Verifique si hay fugas eléctricas

Durante la Prueba de funcionamiento, utilice una sonda eléctrica y un multímetro para realizar una prueba completa de fugas eléctricas.

Si se detectan fugas eléctricas, apague la unidad inmediatamente y llame a un electricista autorizado para encontrar y resolver la causa de la fuga.

⚠ ¡ADVERTENCIA! RIESGO DE DESCARGA ELÉCTRICA

Todo el cableado debe cumplir con los códigos eléctricos locales y nacionales, y debe ser instalado por un electricista autorizado.

Comprobaciones de fugas de gas

Hay dos métodos diferentes para comprobar si hay fugas de gas.

Método del agua y jabón

Con un cepillo suave, aplique agua jabonosa o detergente líquido en todos los puntos de conexión de las tuberías de la unidad interior y exterior. La presencia de burbujas indica una fuga.

Método del detector de fugas

Si utiliza un detector de fugas, consulte el manual de instrucciones del dispositivo para obtener instrucciones de uso correspondientes.

Después de realizar la comprobación de fugas de gas

Después de confirmar que todos los puntos de conexión de la tubería NO tienen fugas, vuelva a colocar la tapa de la válvula en la unidad exterior.

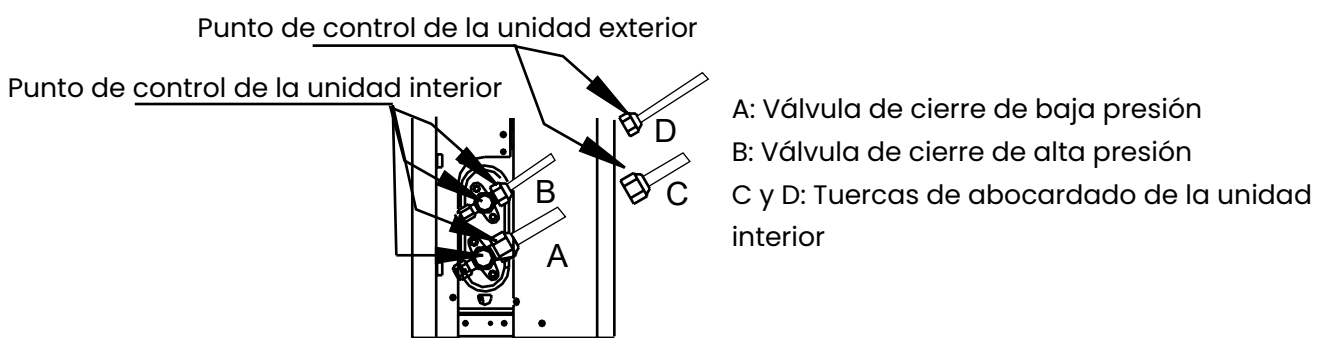

Instalación del cableado

1. Asegúrese de lo siguiente cuando haya que soldar tuberías largas.

a) Instale completamente la tubería y cualquier trabajo de soldadura antes de conectar las tuberías a la unidad.

b) Debe utilizarse nitrógeno sin oxígeno en el interior de los tubos para evitar la oxidación.

2. Si hay muchas uniones que requieran soldadura fuerte durante la instalación de tubos largos, utilice un filtro en línea. Todos los tubos deben ser de cobre deshidratado de buena calidad para refrigeración y no de cobre normal de fontanería y deben estar libres de humedad, polvo u otros contaminantes.

3. Por favor, purgar la tubería con nitrógeno o para eliminar cualquier polvo en el interior antes de la oxidación.

4. Por favor, instale la tubería de acuerdo con la dirección de la tubería, y no doble repetidamente y luego enderece un trozo de tubería más de 3 veces (esto dañará el cobre). Utilice un doblador de tubos para doblar la tubería. Después de preparar un tramo de tubería deslice el material aislante de tuberías sobre él.

5. Una vez finalizada la conexión de la tubería, conéctela a la unidad interior utilizando el conector de conexión suministrado. Desconecte la tuerca de fijación de la válvula de la unidad interior y colóquela sobre la tubería mirando hacia la unidad interior. Fije la tubería como se muestra en este manual, y después de recubrir tanto la tuerca fiare como el interior y el exterior de la fiare con una ligera capa de aceite refrigerante, apriete la tuerca utilizando una llave inglesa para ajustar la tuerca y una llave para sujetar la válvula en la unidad. Utilice siempre una llave inglesa con el par de apriete correcto y sujete siempre la válvula de la unidad interior con otra llave inglesa. No apriete demasiado ni por debajo del par de apriete. Este proceso se realiza tanto para los tubos pequeños como para los grandes.

6. Conecte a la unidad exterior de manera similar.

7. Una vez finalizada la conexión de las tuberías, realice una prueba de estanqueidad completa en las tuberías y asegúrese de que no hay fugas en las tuberías ni en las conexiones y de que todo está completamente aislado.

Aislamiento térmico y estanqueidad

El tubo de cobre y el tubo de drenaje deben aislarse por separado para evitar la condensación o las fugas de agua.

1. El tubo de cobre debe estar debidamente aislado utilizando materiales diseñados para aislar tuberías de aire acondicionado y resistentes al calor por encima de 120°C.

2. Cuestiones que requieren atención en zonas con un nivel de humedad muy elevado:

El acondicionador de aire ha sido probado en diversas condiciones de humedad. Sin embargo, si funciona durante largos periodos de tiempo en un entorno con un alto nivel de humedad, se producirán gotas de agua, por lo que deberá llevarse a cabo el siguiente aislamiento térmico.

a) La unidad interior debe aislarse externamente con fibra de vidrio de 10-20 mm de grosor.

b) El aislamiento normal de tuberías es de unos 8mm para tuberías.

3. Sellado de la pared:

Para evitar que el agua de lluvia u otros cuerpos extraños entren en la habitación y en el aire acondicionado después de instalar la tubería y el tubo de drenaje, el hueco entre el orificio de la pared y la tubería, el tubo de drenaje y el cable eléctrico debe sellarse con masilla, caucho sellador o masilla, o se producirá un rendimiento deficiente o fugas. Si la unidad exterior es más alta que la unidad interior, la tubería debe doblarse para garantizar que el punto más bajo de la tubería esté más bajo que el orificio de la pared para evitar que el agua de lluvia entre en la habitación o en el aire acondicionado a lo largo del sistema de tuberías.

4. Es necesario aislar la conexión de la salida de aire.

5. Las tuberías de salida de aire están conectadas bajo aislamiento.

Conexión del tubo del gas refrigerante

La longitud estándar de la tubería de refrigerante es de 5m. Si la distancia entre el interior y el exterior es mayor que ésta, será necesario prolongar la tubería.

Consulte en la tabla siguiente las limitaciones de cada unidad en cuanto a distancia y altura máximas. No exceda estos límites o puede producirse un fallo del compresor.

Mantenga la longitud de separación de la tubería y el número de codos al mínimo posible y siga siempre el camino más corto para la instalación de la tubería.

A medida que aumenta la longitud de la tubería y el número de codos, disminuye el rendimiento de la unidad y aumenta el consumo de energía.

Model	Diámetro de conexión del tubo (mm)		Longitud máxima de conexión			Diferencia máxima de nivel	Número máximo de codos
	Líquido	Gas	Líquido	Gas	Máx. Long.		
12000BTU	6.35	12.7	7.94	15.88	25	10	3
18000BTU	6.35	12.7	7.94	15.88	30	20	5
24000BTU	9.52	15.88	9.52	19.05	50	25	8
30000BTU	9.52	15.88	9.52	19.05	50	25	8
36000BTU	9.52	15.88	9.52	19.05	65	30	8
42000BTU	9.52	15.88/19.05	9.52/12.7	19.05/22.2	65	30	8
48000BTU	9.52	19.05	12.7	22.2	65	30	10
60000BTU	9.52	19.05	12.7	22.2	65	30	10

Como tubería de refrigerante sólo debe utilizarse tubo de cobre fosforado, desoxidado, sin soldadura, con la calidad adecuada para el R410a.

-Requisitos de la tubería de conexión entre la unidad interior y la unidad exterior:

- 1.La dimensión de mecanizado de la sección de tubería ensanchada es como se muestra en la siguiente tabla;
- 2.Cuando se conecte la tuerca de ensanchamiento, se debe aplicar aceite refrigerante sobre la sección de la tubería ensanchada (tanto en la pared interior como en la exterior), y atornillar la tuerca mediante un destornillador por 3-4 pasos de rosca antes de apretarla finalmente;
- 3.El par de apriete se muestra en la siguiente tabla;
- 4.Llevar a cabo la prueba de fugas después de la finalización de la instalación.

Diámetro de tubería	Par de apriete	Dimensión de mecanizado de la sección de tubo ensanchado (mm)	Forma de la boca ensanchada	Aplicar aceite refrigerante
6.35mm	15-99 N·m	8.3-8.7		
9.52mm	35-40 N·m	12.0-12.4		
12.7mm	50-60 N·m	15.4-15.8		
15.88mm	62-76 N·m	18.6-19.0		
19.05mm	98-120 N·m	22.9-23.3		

Precauciones:

- 1.Las tuberías horizontales deben inclinarse hacia la unidad exterior con una pendiente de 20:1.
 - 2.Si hay una diferencia de altura entre la unidad interior y exterior, se deben instalar trampas de aceite en la tubería de interconexión de gas (grande):
 Cuando la diferencia de altura de la tubería vertical es inferior a 5m, debe instalarse un colector de aceite en la parte inferior de la tubería de gas (grande). Cuando la diferencia de altura vertical de la tubería es superior a 5m, cada 5m debe instalarse un colector de aceite en la parte inferior de la tubería de gas (grande) y un anillo corto a la salida de la tubería de líquido (pequeña) de la unidad interior:
 Cuando la diferencia de altura vertical de la tubería de gas de conexión sea inferior a 5m, pero la distancia de subida constante sea demasiado larga, deberá instalarse un colector de aceite en la tubería de gas (grande) cada 10m.
 - 3.Cuando las unidades exterior e interior están a la misma elevación, no es necesario instalar el codo de depósito de aceite ni el anillo de líquido, si la longitud horizontal de la tubería de conexión es inferior a 10m. Cuando la longitud de la tubería de conexión horizontal sea superior a 10m, instale un colector de aceite en la tubería de gas (grande) cada 10m.
- Nota: Esta tabla tiene fines explicativos. Una instalación real puede diferir de ésta y debe tener en cuenta las condiciones del lugar. Al hacer un colector de aceite, el radio de la curva debe ser entre 1,5 y 2 veces el diámetro de la tubería.

Conexión del tubo y la unidad interior

Retire la tuerca de cobre de la unidad interior e insértela sobre el tubo sin ensanchar antes de hacer el empalme, alinee el lado ensanchado del tubo de conexión con el conector de la unidad interior, cubra ligeramente el empalme y la tuerca con aceite refrigerante, enrosque la tuerca de cobre en el conector de la unidad interior y apriétela (el par de apriete se muestra en la tabla anterior).

Conexión de la tubería y la unidad exterior

Siga las instrucciones para abocardar la unidad interior como en la Fig:

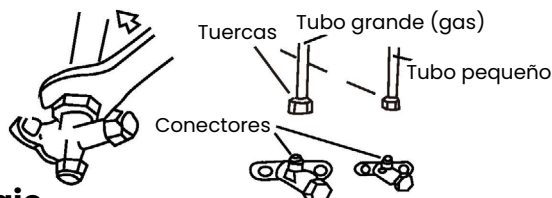

Instalación del tubo de drenaje

Para garantizar que el agua drenada salga correctamente, la unidad debe inclinarse hacia la parte inferior de la misma una vez finalizada la instalación.

1. La manguera de drenaje debe ser envuelta por aislantes térmicos para aislarla adecuadamente y evitar que se genere hielo.
2. La tubería debe instalarse con pendiente descendente ($>1/1.36$) para permitir la evacuación del agua.
3. La tubería no debe elevarse en ningún punto.

Evacuar o purgar las tuberías

Antes de liberar el refrigerante de la unidad exterior en las tuberías y la unidad interior, es necesario asegurarse de que no hay objetos extraños, agua o gas sin condensar en el sistema de refrigeración. Para ello, es necesario evacuar o purgar el sistema:

Se debe utilizar una bomba exclusiva de refrigerante R32 para hacer el vacío de refrigerante R32. Antes de trabajar en el aire acondicionado, retire la tapa de la válvula de cierre (válvulas de gas y líquido) y asegúrese de volver a apretarla después (para evitar posibles fugas de aire).

1. Para evitar fugas de aire y vertidos apriete todas las tuercas de conexión de todos los tubos.
2. Conecte la válvula de cierre, la manguera de carga, la válvula del colector y la bomba de vacío.
3. Abra completamente la válvula del colector y aplique vacío durante al menos 15 minutos y compruebe que el manómetro de vacío del equipo indica $-0,1 \text{ MPa} (-76 \text{ cmHg})$.
4. Después de aplicar el vacío, abra completamente la válvula de cierre con una llave hexagonal.
5. Compruebe que las conexiones interiores y exteriores están libres de fugas de aire.

Ajustar la cantidad de refrigerante

Cuando la longitud de la tubería supere los 5m, añada refrigerante según la tabla siguiente:

Tubo refrigerante	Tubería para el refrigerante		Carga adicional (kg/m)
	Gas (mm)	Líquido (mm)	
Tubería entre la unidad interior y la unidad exterior	9.52x0.75	6.35x0.75	0.033
	12.7x1	6.35x0.75	0.03
	15.88x1	9.52x0.75	0.05
	19.05x1	9.52x0.75	0.05

- Nota:**
1. Esta tabla es sólo a título orientativo.
 2. Las juntas no se reutilizarán, salvo después de abocardar de nuevo la tubería.
 3. Después de la instalación, compruebe que la tapa de la válvula de cierre esté bien fijada.
 4. El grosor de la tubería es de 0,6-1,0, la presión de soporte es de 4,2MPa.
 5. Si la tubería de conexión es demasiado larga, la capacidad de refrigeración y la estabilidad disminuirán. Cuanto mayor sea la cantidad de codos, mayor será la resistencia en el sistema de tuberías, lo que reducirá la capacidad de refrigeración y calefacción e incluso provocará la rotura del compresor. Si la diferencia de altura entre la unidad exterior y la interior es superior a 5m, deberá instalarse un colector de aceite en la tubería de gas cada 10m.
 6. Por favor, añada refrigerante de acuerdo con la tubería de líquido.

Instalación eléctrica

El cable de interconexión conecta las unidades interior y exterior. Primero debe elegir el tamaño correcto del cable antes de prepararlo para la conexión.

Después elija la sección transversal mínima del cable de alimentación y del cable de interconexión.

Corriente nominal del producto (A)	Sección nominal (mm ²)
>3 / ≤ 6	0.75
>6 / ≤10	1
>10 / ≤16	1.5
>16 / ≤25	2.5
>25 / ≤32	4
>32 / ≤40	6

El tamaño del cable de interconexión, el cable de alimentación, el fusible y el interruptor necesarios viene determinado por la corriente máxima de la unidad. La corriente máxima se indica en la placa de características situada en el panel lateral de la unidad.

Consulte esta placa de características para elegir el cable, fusible o interruptor adecuados.

Nota: El número de núcleo del cable se refiere al diagrama de cableado detallado adherido a la unidad que ha adquirido.

Cableado de la unidad interior y la unidad exterior

1. Algunas de las unidades interiores y exteriores tienen terminales de conexión a tierra L, que pueden ser alimentadas por separado por las mismas.
2. El diagrama esquemático en el manual de instrucciones es sólo a título informativo, es específica con respecto a las unidades.

Sistema de bomba de calor de velocidad constante

12.000 / 18.000BTU (monofásica)

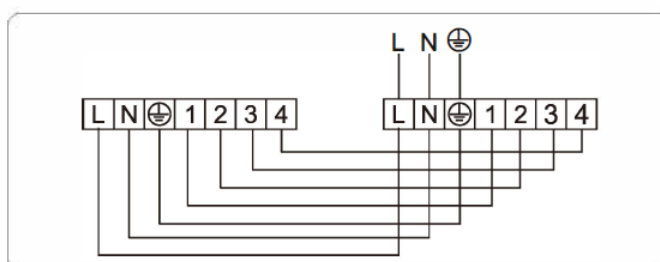
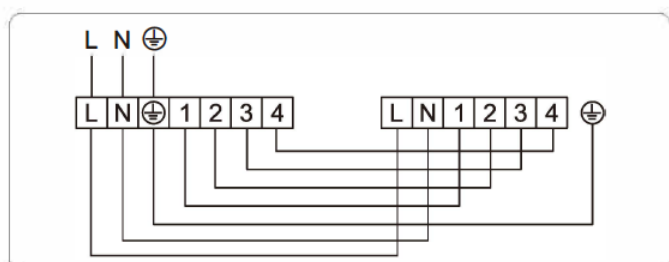
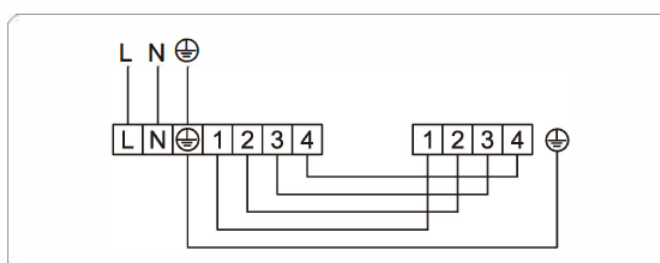
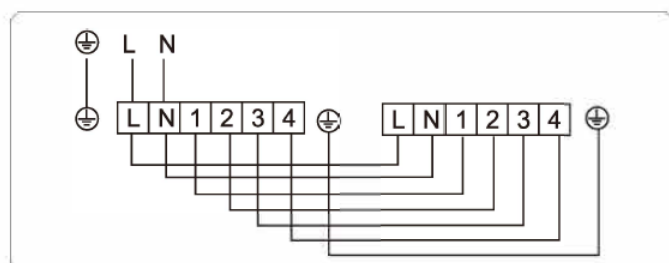
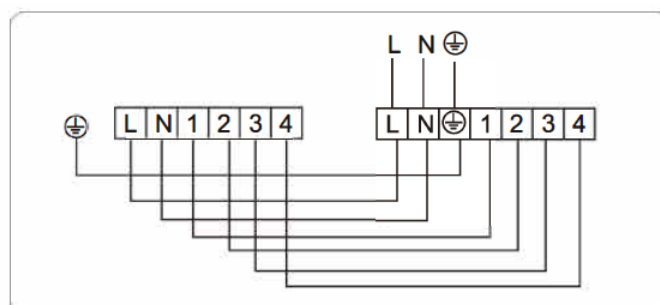
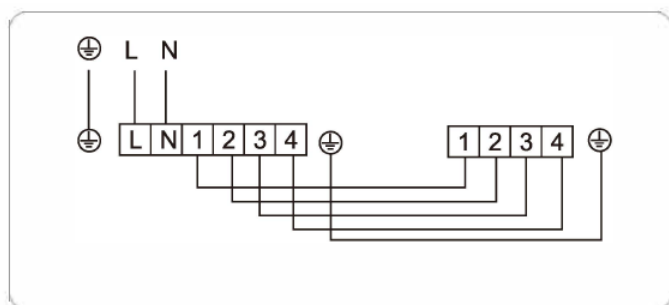

24.000 / 30.000BTU (monofásica)

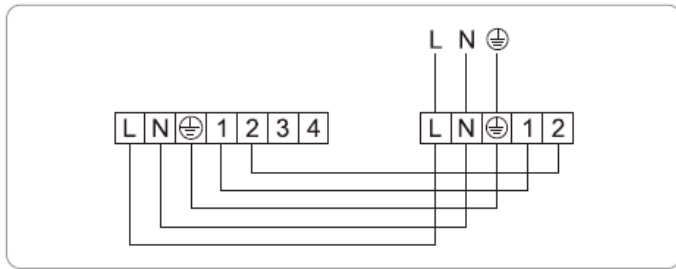
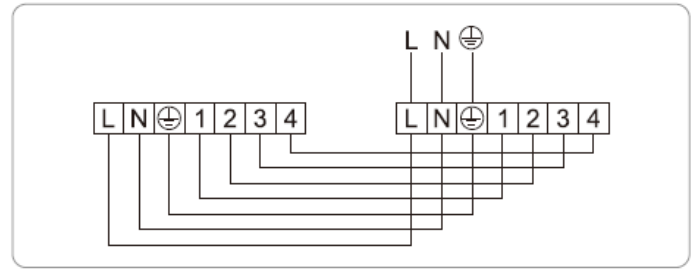
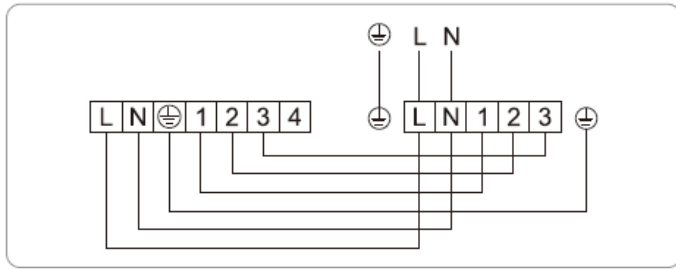
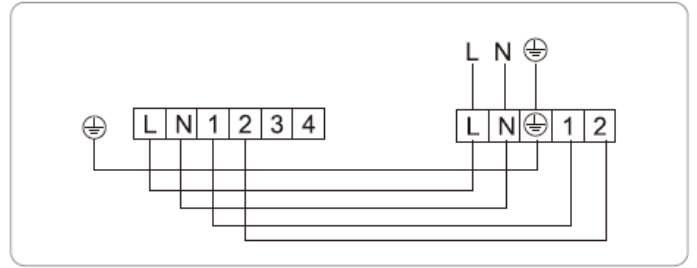
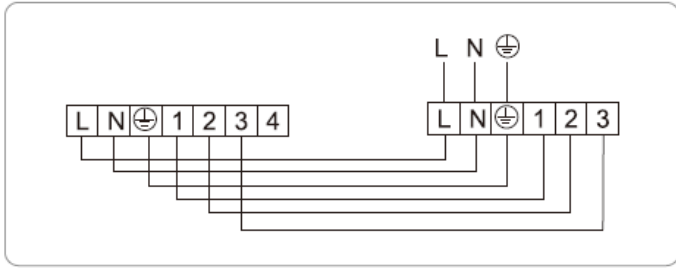
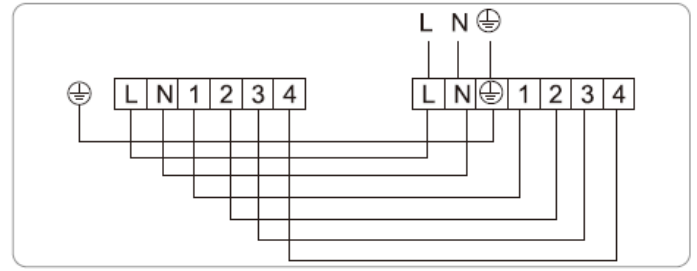
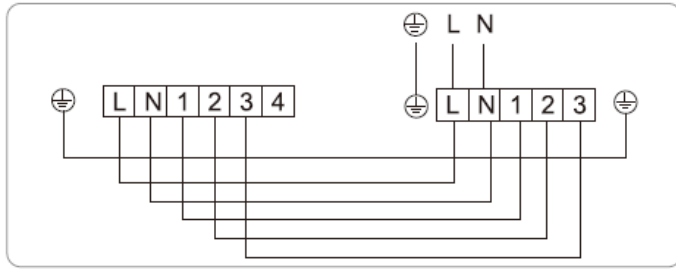

36.000BTU (monofásica)

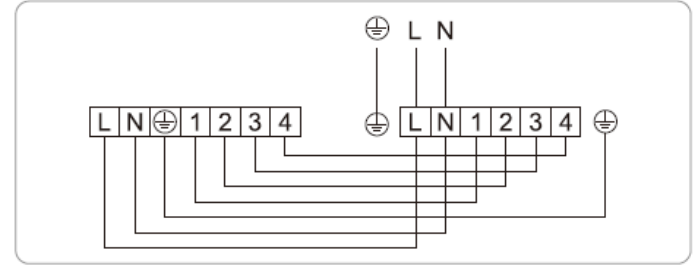
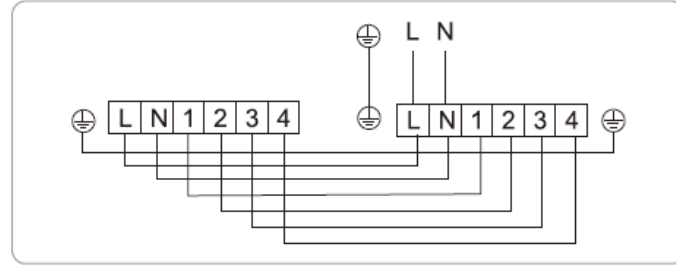
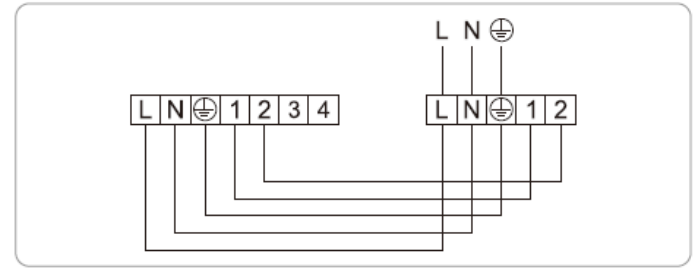
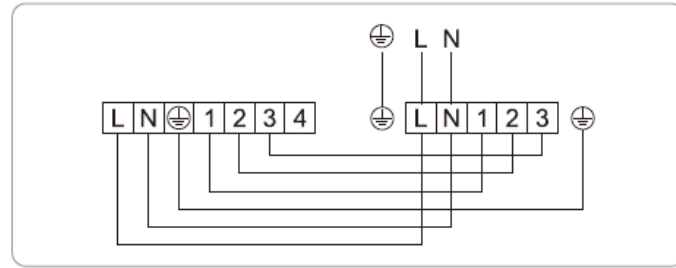
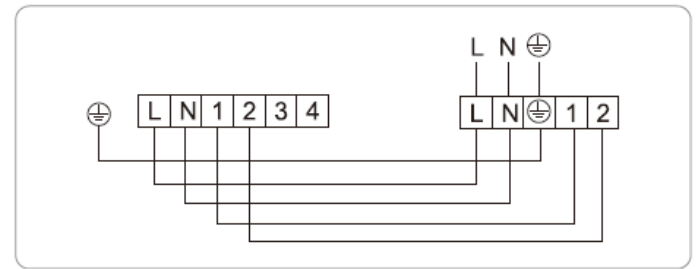
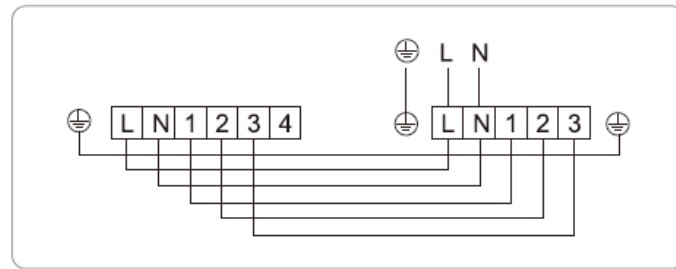

48.000 / 60.000BTU (monofásica)

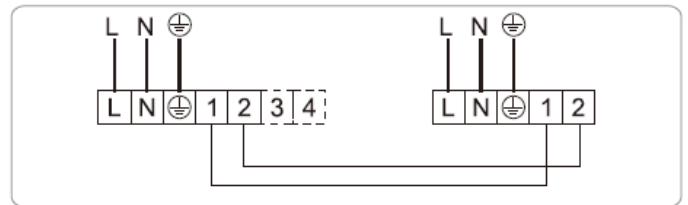
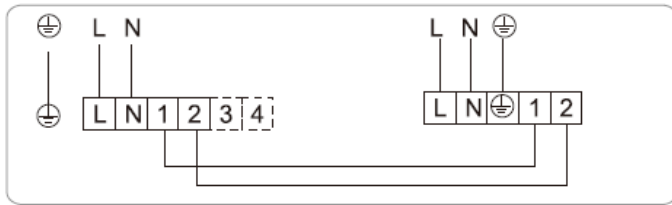

36.000 / 48.000 / 60.000BTU (trifásica)

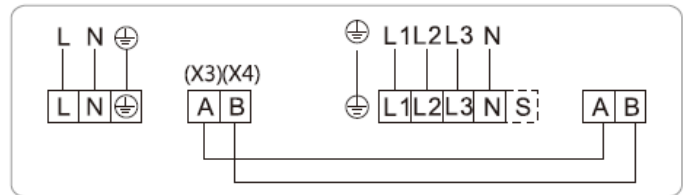
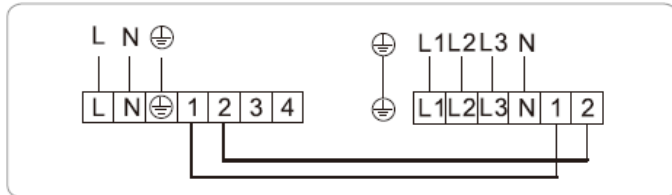
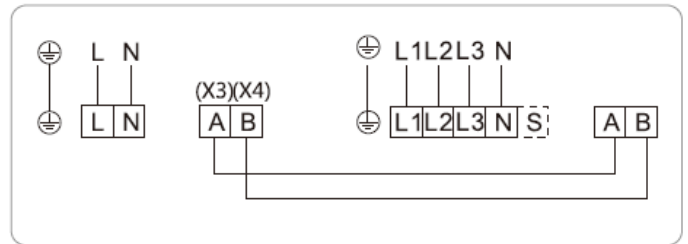
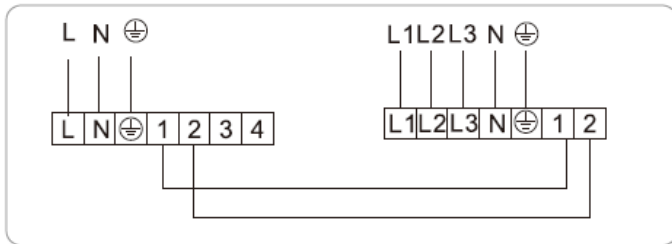
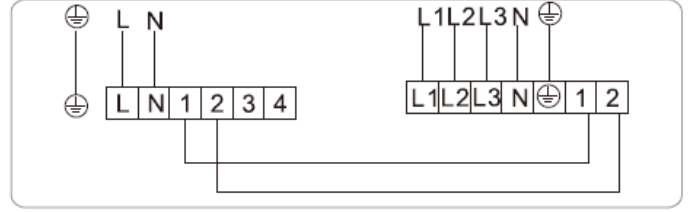
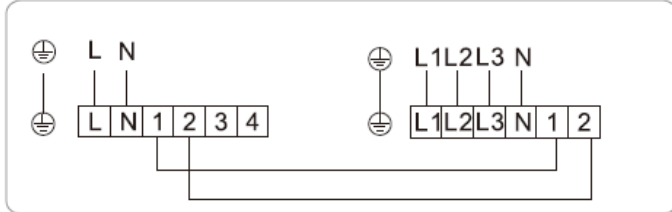

Sistema de velocidad constante de solo frío

3.600 / 4.200 / 4.800 / 6.000BTU (trifásica)

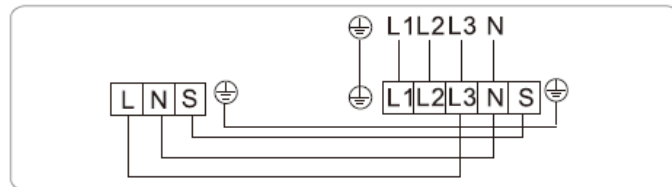

12.000 / 18.000BTU (monofásica)

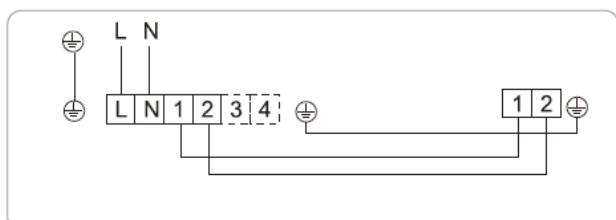
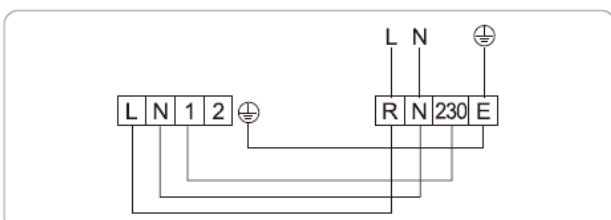
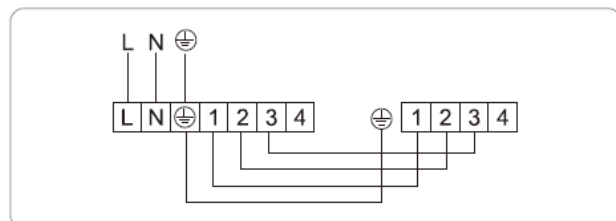
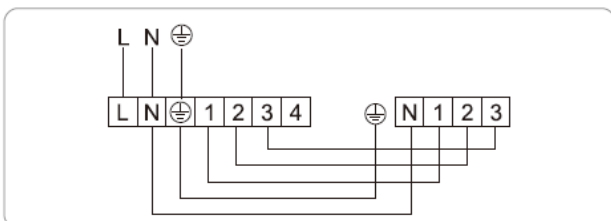
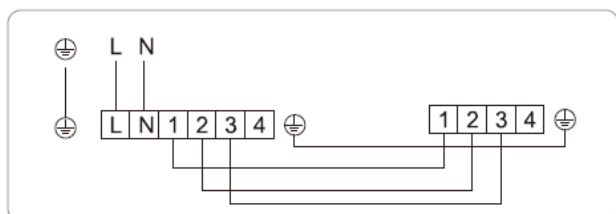
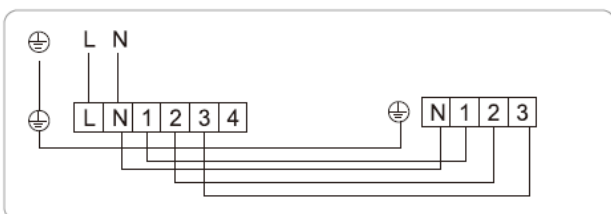

24.000 / 30.000BTU (monofásica)

36.000BTU (monofásica)

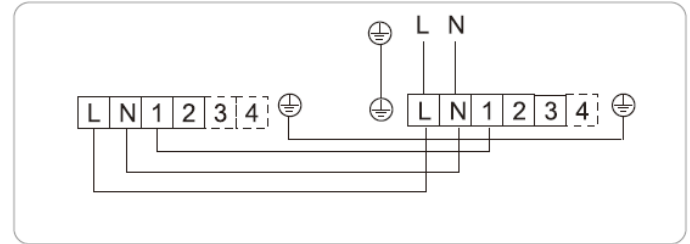
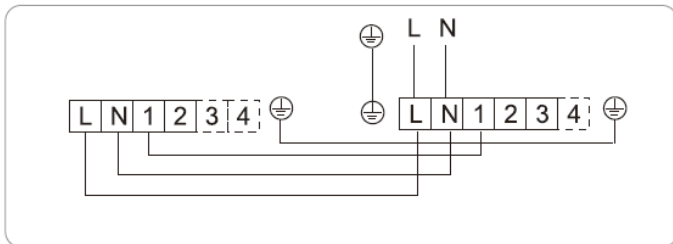
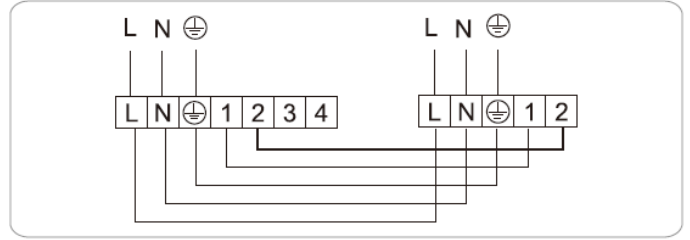
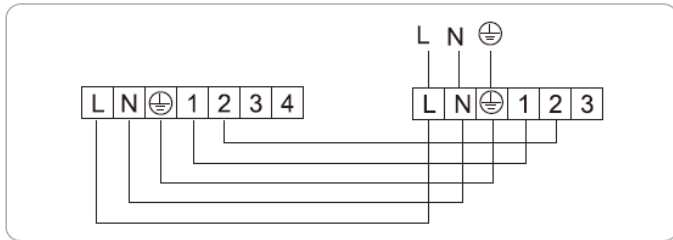
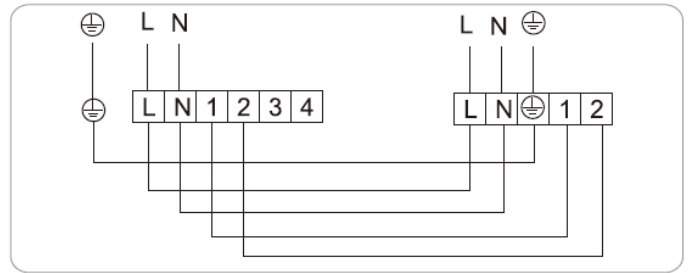
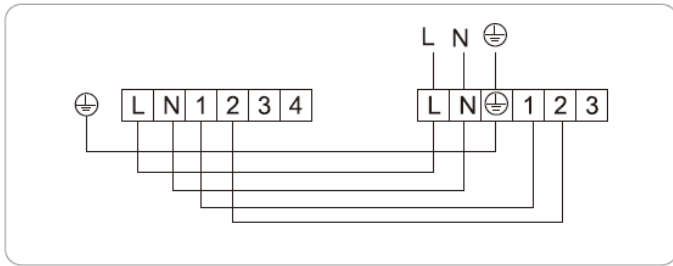

Sistemas de velocidad variable

12.000 / 60.000BTU (monofásica)

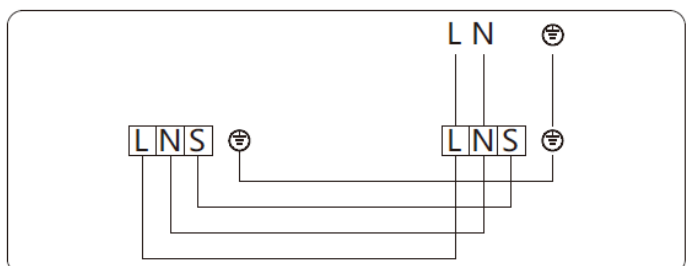
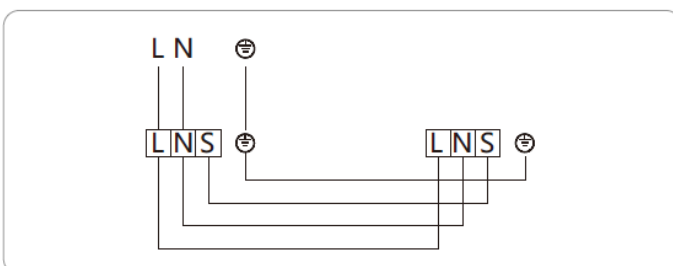
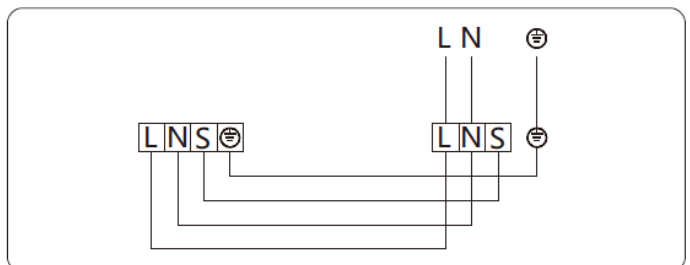
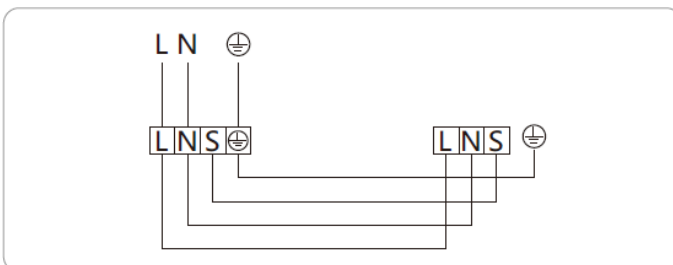
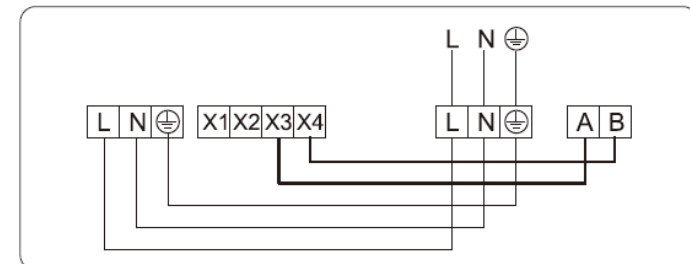
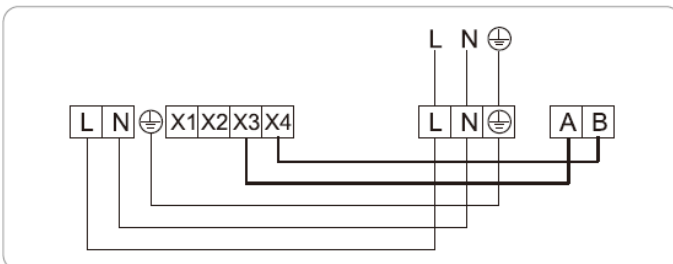
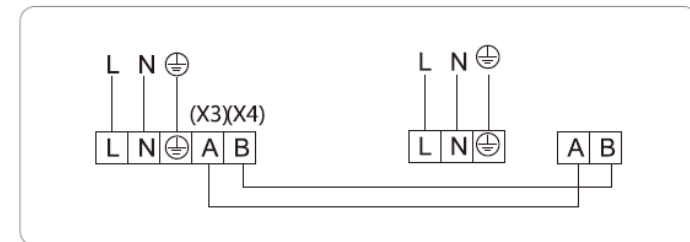
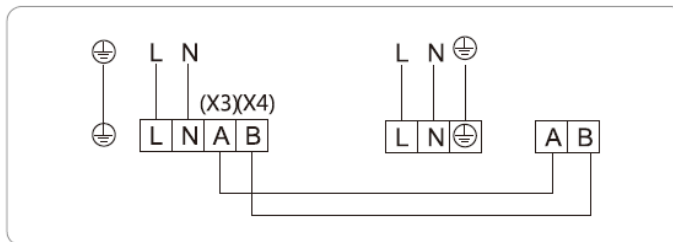

18.000 / 60.000BTU (trifásica)

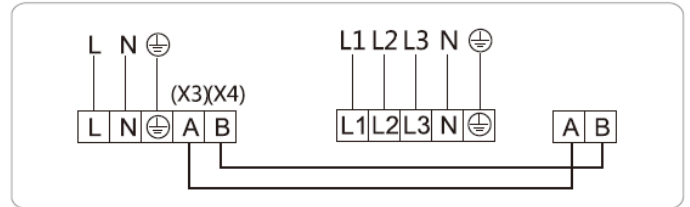
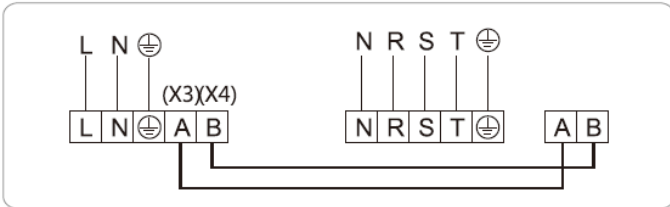
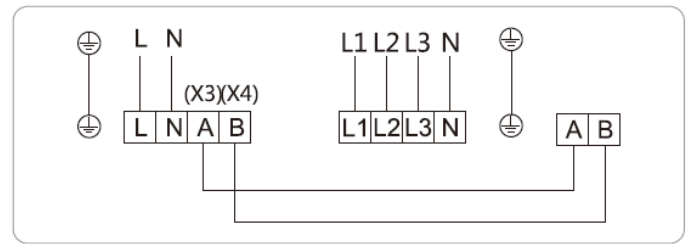
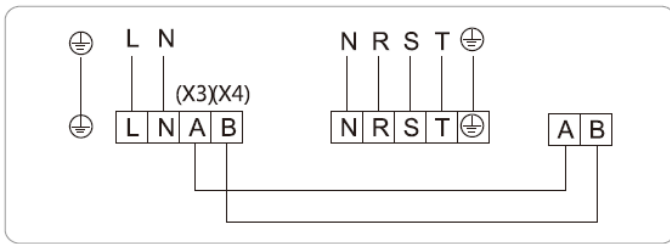

Método de conexión

Para conectar la unidad interior

Abra la tapa de la caja de terminales. Conecte los cables de acuerdo con el diagrama de conexión eléctrica. Y compruebe que todos los cables están conectados de forma segura, firme y correcta.

Para conectar la exterior

Abra el panel de acceso eléctrico de la unidad exterior y conecte los cables de acuerdo con el diagrama del circuito en la parte posterior del panel de acceso. Compruebe que todos los cables están conectados de forma segura y correcta. El cable de tierra debe estar conectado en el lugar correcto.

Nota: La tarjeta PC de la unidad exterior cuya fuente de alimentación tiene protección de secuencia de fases. Por favor, preste atención a ella mientras conecta el cable de alimentación.

Una vez que se hayan realizado y comprobado todas las conexiones, se haya comprobado la estanqueidad y la carga de las tuberías y se haya comprobado la estanqueidad de las tuberías de desagüe, las tuberías y los cables deberán unirse de la siguiente manera.

1. Localice la tubería de desagüe en la parte inferior junto con el cable de control.
2. Coloque las tuberías de refrigerante aisladas en la parte superior.
3. Coloque el cable de red encima de éstos.
4. Atar cuidadosamente con cinta adhesiva.
5. Asegúrese de que el tubo de drenaje no esté dañado.

Atención: No aplaste el tubo de drenaje durante la operación de unión.

Puesta en marcha

Estos elementos deben comprobarse antes de la puesta en servicio.

Lista de verificaciones a realizar	SI / NO	
1. ¿Coincide la línea con el esquema del circuito?		
2. Cuando instale varias máquinas al mismo tiempo, confirme que las líneas de conexión de las unidades interior y exterior no estén conectadas por error.		
3. ¿Está la unidad correctamente conectada a tierra?		
4. ¿Está el tornillo suelto en la conexión de los cables?		
5. ¿El valor del aislamiento es superior a 1Ω?		
6. ¿Es correcto el tamaño de la tubería?		
7. ¿Están las tuberías de gas y de líquido aisladas térmicamente?		
8. ¿Están completamente abiertas las válvulas de corte del lado del líquido y del lado del aire?		
9. ¿Se ha registrado la carga de aditivo refrigerante y la longitud de la tubería de refrigerante?		

Pasos a seguir para iniciar la puesta en marcha

1. Encienda la fuente de alimentación y seleccione el modo de refrigeración como se muestra en la sección del controlador remoto de este manual.
2. Después de los 3 minutos de protección del compresor, compruebe que la rejilla de la unidad interior funciona correctamente y que tanto la unidad interior como la exterior funcionan correctamente sin anomalías. Compruebe que se produce aire frío después de un corto periodo de tiempo.
3. Seleccione el modo calefacción en el control remoto y espere 5 minutos. Compruebe que el ventilador interior se pone en marcha correctamente y que se produce aire caliente al cabo de poco tiempo.
4. Seleccione el modo Ventilador en el control remoto. Compruebe que el ventilador funciona correctamente en todas las velocidades.
5. Pruebe las demás funciones de su control remoto como se indica en la sección de este manual.
6. Seleccione el modo de refrigeración y compruebe que la bomba de vacío funciona correctamente.
7. Después de confirmar que la unidad funciona correctamente, apáguela y desconecte la fuente de alimentación.

Prueba de funcionamiento

Esta prueba puede durar aproximadamente unos 30 minutos.

1. Conecte la alimentación a la unidad.
2. Pulse el botón ON/OFF del control remoto para encenderlo.
3. Pulse el botón MODE para desplazarse por las siguientes funciones, una a la vez:
 - COOL - Seleccione la temperatura más baja posible.
 - HEAT - Seleccione la temperatura más alta posible.
4. Deje que cada función se ejecute durante 5 minutos y realice las siguientes verificaciones:

Lista de verificaciones a realizar	Aprobado / No aprobado	
Sin fugas eléctricas		
La unidad está correctamente conectada a tierra		
Todas las terminales eléctricas están debidamente cubiertas		
Las unidades interiores y exteriores están sólidamente instaladas		
No hay fugas en todos los puntos de conexión de tuberías	Exterior (2):	Interior (2):
El agua se drena correctamente por la manguera de drenaje		
Todas las tuberías están debidamente aisladas		
La unidad ejecuta la función FRÍO apropiadamente.		
La unidad realiza correctamente la función CALOR		
Las persianas de la unidad interior giran correctamente		
La unidad interior responde al control remoto		

Doble comprobación de las conexiones de las tuberías

Durante el funcionamiento, la presión del circuito de refrigeración aumentará. Esto puede revelar fugas que no estaban presentes durante la revisión inicial de fugas. Durante la prueba de funcionamiento, tómese el tiempo necesario para comprobar que todos los puntos de conexión de la tubería de refrigerante no tengan fugas.

Consulte la sección Comprobación de fugas de gas para obtener instrucciones.

5. Una vez que la prueba de funcionamiento se haya completado con éxito y confirme que todos los puntos de la Lista de verificaciones a realizar han sido APROBADOS, haga lo siguiente:
 - a. Usando el control remoto, regrese la unidad a la temperatura normal de funcionamiento.
 - b. Usando cinta aislante, envuelva las conexiones interiores de la tubería de refrigerante que dejó descubiertas durante el proceso de instalación de la unidad interior.

Para optimizar aún más el rendimiento de su unidad, haga lo siguiente:

Mantenga puertas y ventanas cerradas.

Limite el consumo de energía utilizando las funciones TEMPORIZADOR ENCENDIDO y TEMPORIZADOR APAGADO.

No bloquee las entradas o salidas de aire.

Inspeccione y limpie regularmente los filtros de aire.

Temperatura de funcionamiento

Cuando el aire acondicionado se utiliza en un rango de temperatura distinto de los que se indican a continuación, es posible que se activen ciertas funciones de protección de seguridad y que la unidad se desactive.

Split tipo Inverter

	MODO COOL (Frío)	MODO HEAT (Bomba de calor)	MODO DRY (Deshumidificador)
Temperatura de la habitación	17°C - 32°C	0°C - 30°C	10°C - 32°C
Temperatura exterior	0°C - 50°C	-15°C - 30°C	0°C - 50°C
	-15°C - 50°C (Para modelos con sistemas de refrigeración de baja temperatura).		
	0°C - 52°C Para modelos especiales de tipo tropical)		0°C - 52°C Para modelos especiales de tipo tropical)

Para unidades exteriores con calefactor eléctrico auxiliar:

Cuando la temperatura exterior sea inferior a 0 °C, recomendamos encarecidamente mantener la unidad enchufada en todo momento para garantizar un funcionamiento continuo sin problemas.

Split de tipo de velocidad fija

	MODO COOL (Frío)	MODO HEAT (Bomba de calor)	MODO DRY (Deshumidificador)
Temperatura de la habitación	17°C - 32°C	0°C - 30°C	10°C - 32°C
Temperatura exterior	18°C - 43°C	-7°C - 24°C	11°C - 43°C
	-7°C - 43°C (Para modelos con sistemas de refrigeración de baja temperatura).		18°C - 43°C
	18°C - 52°C Para modelos especiales de tipo tropical)		18°C - 52°C Para modelos especiales de tipo tropical)

La humedad relativa de la habitación es inferior al 80%. Si el aire acondicionado funciona por encima de esta cifra, la superficie del aire acondicionado puede generar condensación. Ajuste la rejilla de flujo de aire vertical a su ángulo máximo (verticalmente al suelo) y ajuste el modo de ventilador en ALTO.

Control remoto

Botones externos

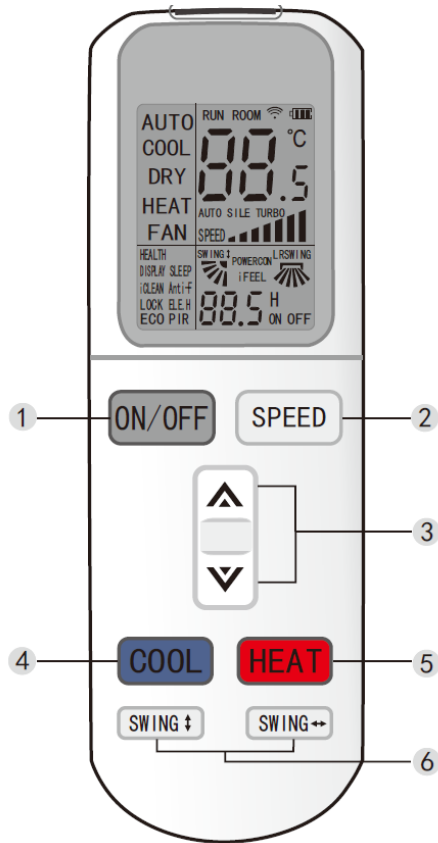

Botones internos

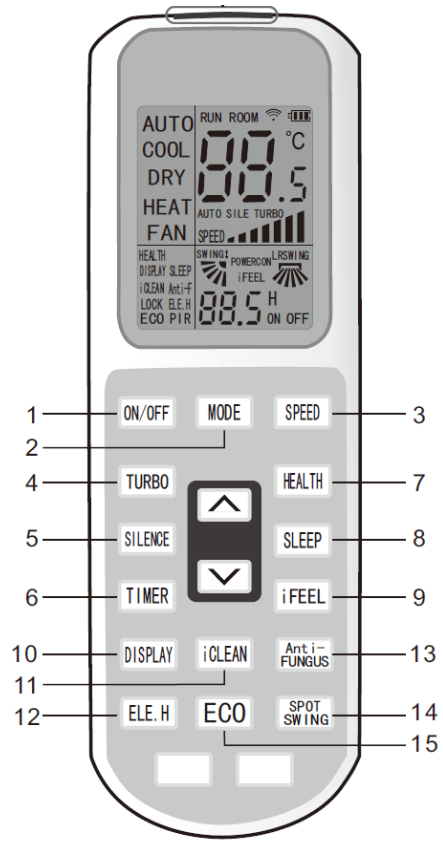

1	Encender / Apagar
2	Velocidad del ventilador
3	Aumentar / Disminuir
4	Modo frío
5	Modo calefacción
6	Oscilación lateral / vertical

1	Encender / Apagar
2	Botón de Modo
3	Velocidad del ventilador
4	Modo Turbo
5	Silenciar
6	Temporizador
7	Modo Health
8	Modo Sleep
9	Modo iFeel
10	Iluminar display del control remoto
11	Modo iClean
12	Modo antialérgico
13	Modo calefacción
14	Oscilación direccional
15	Modo ECO

Nota: Los botones externos solo funcionarán si la tapa está bien cerrada.

Reemplazar las baterías

1. Deslice la tapa en la dirección indicada por la flecha.
2. Coloque dos pilas nuevas en los polos eléctricos correctos (+ y -).
3. Vuelva a colocar la tapa.

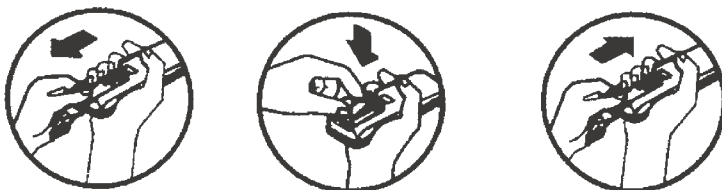

Nota: Este manual presenta las funciones de todos los mandos a distancia. Si pulsa un botón sin reacción alguna, es posible que el aire acondicionado que ha comprado no tenga esta función.

BOTONES EXTERNOS**Modo ventilador**

1. Pulse el botón ON/OFF, el aire acondicionado empieza a funcionar.
2. Pulse el botón MODE, seleccione el modo de funcionamiento Refrigeración o Calefacción.
3. Pulse el botón SPEED para seleccionar la velocidad del ventilador.
Puede seleccionar la velocidad del ventilador entre BAJA, MEDIA y ALTA.
4. Pulse el botón de nuevo, el aire acondicionado se detendrá.

Nota: En el modo de funcionamiento de ventilación, no es posible ajustar la temperatura.

Modo deshumidificador

1. Pulse el botón ON/OFF, el aire acondicionado empieza a funcionar.
2. Pulse el botón MODE, seleccione el modo de funcionamiento en seco.
3. Pulse el botón ARRIBA o ABAJO para ajustar la temperatura, la temperatura puede ajustarse con una diferencia de 1°C en un rango de 16-32°C.
4. Pulse el botón SPEED para seleccionar la velocidad del ventilador. Puede seleccionar la velocidad del ventilador entre BAJA, MEDIA, ALTA y AUTO.
5. Pulse el botón de nuevo, el aire acondicionado se para.

Nota: Este manual introduce la función para todos los mandos a distancia, puede que si pulsa un botón no tenga ninguna reacción, entonces el aire acondicionado que ha comprado no tiene esta función.

1. "Botón "ON/OFF"

* Presione este botón, y la unidad se iniciará o se detendrá, pudiendo borrar el temporizador o la función Sleep de la última vez.

2. "Botón "SPEED"

* Pulse este botón para cambiar la velocidad:

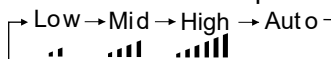
**3. Botón "UP / DOWN"**

* Al pulsar el botón, la temperatura de ajuste aumentará en 0,5°C. Al pulsar el botón, la temperatura de ajuste se reducirá en 0,5°C.

* La temperatura cambiará rápidamente pulsando el botón continuamente y el rango de temperatura de ajuste es de 16°C a 32°C.

4. Botón "COOL"

* Presione el botón "COOL", el modo de operación se cambia a modo de refrigeración.

5. Botón "HEAT"

* Pulse el botón HEAT para cambiar el modo de funcionamiento al modo de calefacción.

6. Botones "SWING"

* Pulse este botón para abrir la función de oscilación arriba/abajo e izquierda/derecha, púlselo de nuevo para fijar la posición de la aleta.

* El ajuste arriba/abajo e izquierda/derecha sólo es válido en este modo, por lo que no afectará a la posición de la aleta en otros modos.

* La oscilación arriba/abajo e izquierda/derecha tiene función de memoria. Puede mantener el ajuste primario cuando se apaga y después se enciende o cambia de otros modos al modo primario.

BOTONES INTERNOS**1. "Botón "ON/OFF"**

* Presione este botón, y la unidad se iniciará o se detendrá, pudiendo borrar el temporizador o la función Sleep de la última vez.

2. Botón "MODE"

Presione este botón para cambiar entre los diferentes modos siguientes:

AUTO → COOL → DRY → HEAT → FAN

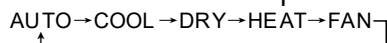
3. "Botón "SPEED"

* Pulse este botón para cambiar la velocidad:

Low → Mid → High → Auto

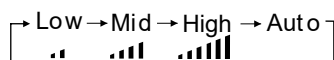
4. Botón "TURBO"

* Active o desactive el turbo (los caracteres de turbo aparecerán o desaparecerán) pulsando esta tecla en modo refrigeración o calefacción.

* Una vez activada, la unidad se apagará por defecto.

* Esta función no puede configurarse en modo automático, seco o ventilador, y los caracteres de turbo no aparecerán.

5. Botón "SILENCE"

* Active o desactive el silencio (los caracteres de silencio aparecerán o desaparecerán) pulsando esta tecla.

* Una vez activada, la unidad se silenciará por defecto.

6. Botón "TIMER"

* Si la unidad está encendida, pulse este botón para desactivar el temporizador. Si la unidad está apagada, pulse este botón para activar el temporizador.

* Pulse este botón una vez, las palabras H ON/OFF aparecerán y parpadearán. En ese caso, pulse los botones ARRIBA/ABAJO para ajustar el tiempo

(pulse el botón ARRIBA/ABAJO para cambiar rápidamente el valor de temporización), el intervalo de tiempo de ajuste es de 0,5 a 24 h; pulse esta tecla una vez más para fijar la hora, entonces el mando a distancia enviará la señal inmediatamente y H ON/OFF parpadeará.

enviará la señal inmediatamente y H ON/OFF dejará de parpadear.

* Si el tiempo en el que no se pulsa el botón del temporizador en estado de parpadeo es superior a 10 segundos, se abandonará el ajuste del temporizador.

* Si se ha ajustado el temporizador, pulse este botón una vez más para salir de él.

7. Botón "HEALTH"

* Pulse este botón para activar o desactivar la función de salud.

8. Botón "SLEEP"

* Pulse el botón SLEEP, la luz indicadora de dormir de la unidad interior se encenderá de forma intermitente.

El aire acondicionado funcionará en modo sleep durante 10 horas y saldrá del modo "SLEEP" para volver al modo anterior.

La unidad se apagará automáticamente si se agota el tiempo programado.

Nota: pulse el botón MODE u ON/OFF, para activar o desactivar el modo SLEEP.

9. Botón "iFEEL"

* Pulse este botón para ajustar la función iFEEL.

La pantalla LCD mostrará la temperatura ambiente real cuando la función esté activada y mostrará la temperatura ajustada cuando la función se cancele.

* Esta función no será válida cuando el producto esté en modo ventilador.

10. Botón "DISPLAY"

* Pulse el botón una vez en el display para apagar la pantalla, vuelva a pulsarlo y la pantalla LCD mostrará la temperatura ambiente y la temperatura de ajuste después de parpadear 5 segundos.

Es conveniente para los usuarios que no están acostumbrados a la oscuridad y también es conveniente para comprobar la temperatura ambiente en cualquier momento.

11. Botón "iCLEAN"

* Cuando el mando a distancia está apagado, pulse el botón "iCLEAN" para que la unidad ejecute la función "iCLEAN".

* El objetivo de esta función es limpiar el polvo del evaporador y secar el agua del interior del evaporador para evitar que el evaporador se pudra debido a la acumulación de agua y desprenda olores extraños.

* Después de configurar la función "iCLEAN", pulse el botón "iCLEAN" o el botón "ON/OFF" para desactivarla.

* La función de limpieza dejará de funcionar al cabo de una hora de funcionamiento sin ninguna operación.

12. Botón "ELE.H" (sólo para bombas de calor)

* En el modo de calefacción, pulse este botón para cambiar el modo de funcionamiento a calefacción suplementaria.

13. Botón "Anti-FUNGUS"

* El propósito de esta función es secar el interior del evaporador y evitar que éste se enmohezca debido a la acumulación de agua, dispersando así olores extraños.

* Esta función se controla mediante el mando a distancia en los modos refrigeración, deshumidificador y automático, las varillas horizontales de orientación del aire se colocan en la posición inicial para la refrigeración. El aire acondicionado funciona en modo calefacción (el modo refrigeración sólo funciona en modo ventilador). El ventilador interno funciona durante 3 minutos con viento débil antes de detenerse.

* Esta función no viene ajustada de fábrica. Puede ajustar y cancelar esta función libremente. El método de configuración es el siguiente: con el aire acondicionado y el mando a distancia apagados, apunte con el mando a distancia hacia el aire acondicionado y pulse de forma continua el botón "Anti-FUNGUS".

"Después de cinco pitidos, la alarma sonará de nuevo cinco veces, lo que indica que la función está activada. En caso de que se haya configurado esta función, a menos que se apague todo el aire acondicionado o se cancele manualmente la función, el aire acondicionado tendrá esta función por defecto.

* Para cancelar la función:

1. Con el aire acondicionado y el mando a distancia apagados, apunte con el mando a distancia hacia el aire acondicionado y pulse el botón "Anti-FUNGUS" una vez, Después de cinco pitidos, la alarma sonará tres veces, indicando que la función ha sido cancelada;

2. Apague todo el aire acondicionado.

14. Botón "SPOT SWING"

* Pulse este botón para que las aletas horizontales de dirección del viento oscilen automáticamente cuando se obtenga la dirección vertical del viento deseada.

* Si lo pulsa de nuevo, las aletas horizontales se detendrán en la situación deseada.

15. Botón "ECO"

* En el modo de refrigeración, pulse este botón para que la unidad funcione en el modo de funcionamiento económico "ECO", que consume menos energía.

* Después de 8 horas de funcionamiento, la unidad se apagará automáticamente, de lo contrario, pulse este botón una vez más para apagarla.

Nota: El aparato se apagará automáticamente si se agota el tiempo de funcionamiento.

Modo Automático

1. Pulse el botón ON/OFF, el aire acondicionado comenzará a funcionar.

2. Pulse el botón MODE, para seleccionar el modo automático de funcionamiento.

3. Pulse el botón SPEED para seleccionar la velocidad del ventilador.

Puede seleccionar la velocidad del ventilador entre BAJA, MEDIA, ALTA y AUTO.

4. Pulse el botón de nuevo, y el aire acondicionado se detendrá.

Modo de funcionamiento refrigeración/calefacción

1. Pulse el botón ON/OFF, el aire acondicionado comenzará a funcionar.

2. Pulse el botón MODE, seleccione el modo de funcionamiento Refrigeración o Calefacción.

3. Presione el botón "ARRIBA" o "ABAJO", ajuste la temperatura, la temperatura puede ser ajustada en 1°C y con un rango de diferencia de 16-32°C.

4. Presione el botón SPEED para seleccionar la velocidad del ventilador.

Puede seleccionar la velocidad del ventilador entre BAJA, MEDIA, ALTA y AUTO.

5. Pulse el botón de nuevo, y el aire acondicionado se detendrá.

Modo de funcionamiento del ventilador

1. Pulse el botón ON/OFF, y el aire acondicionado comenzará a funcionar.

2. Pulse el botón MODE, seleccione el modo de funcionamiento Refrigeración o Calefacción.

3. Pulse el botón SPEED para seleccionar la velocidad del ventilador.

Puede seleccionar la velocidad del ventilador entre BAJA, MEDIA y ALTA.

4. Pulse el botón de nuevo, y el aire acondicionado se detendrá.

Nota: En este modo no es posible ajustar la temperatura.

Modo deshumidificador

1. Pulse el botón ON/OFF, y el aire acondicionado entrará en funcionamiento.

2. Pulse el botón MODE, para seleccionar el modo de funcionamiento deshumidificador.

3. Presione el botón "ARRIBA" o "ABAJO", ajuste la temperatura, la temperatura puede ser ajustada en 1°C de diferencia en un rango de 16-32°C.

4. Presione el botón "SPEED", para seleccionar la velocidad del ventilador.

Puede seleccionar la velocidad del ventilador entre BAJA, MEDIA, ALTA y AUTO.

5. Pulse el botón de nuevo, y el aire acondicionado se detendrá.

Nota: Este manual presenta las funciones de todos los mandos a distancia. Si pulsa un botón sin reacción alguna, es posible que el aire acondicionado que ha comprado no tenga esta función.

Control remoto de pared

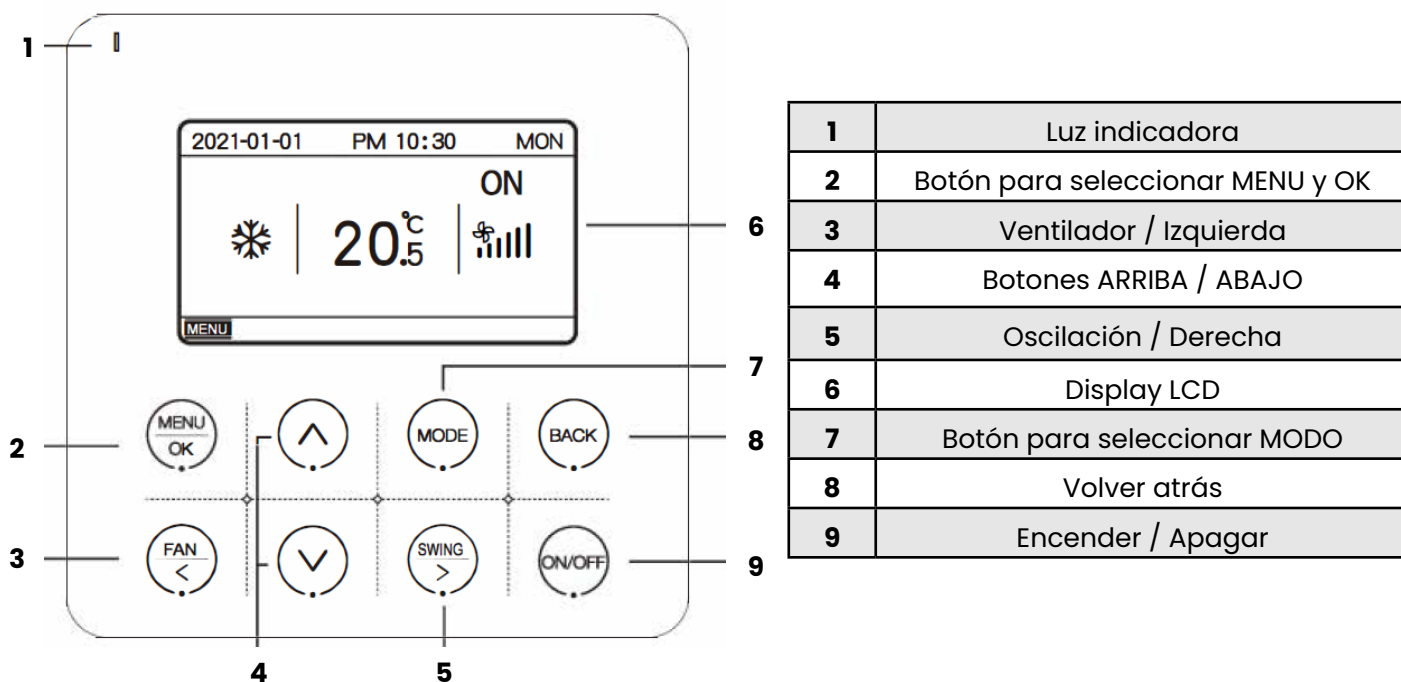

Nota: El producto dispone de botones táctiles. Para garantizar la validez de la operación, toque el centro de cada uno de ellos.

Instalación

1. Corte la alimentación de la unidad interior.
2. Como se muestra en la Fig.1, utilice un destornillador plano para hacer palanca en la ranura inferior del termostato haciendo palanca ligeramente (demasiada fuerza dañaría la placa del circuito), haga palanca rotativamente para abrir la cubierta trasera.
3. Como se muestra en la Fig.2, fije los tornillos de 4 * 20mm suministrados junto con la tapa trasera en la caja, luego pase los cables conductores a través de la tapa trasera.
4. Conecte el cableado de alimentación de la caja dentro de la pared al terminal de conexión (compruebe que no haya cortocircuitos).
5. Después de conectar el cable de conexión al controlador principal, como se muestra en la Fig. 4, instale la parte principal del controlador de acuerdo a los siguientes pasos:
 - 1) Empuje la parte superior del cuerpo principal dentro del clip.
 - 2) Utilice la fuerza de la parte superior inclinada para instalar la parte inferior del cuerpo principal (la instalación horizontal está prohibida, ya que es muy probable que se dañe la ranura de la estructura).

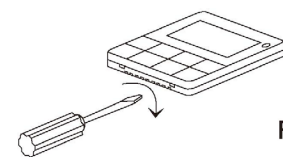

Fig.1

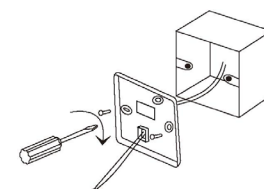

Fig.2

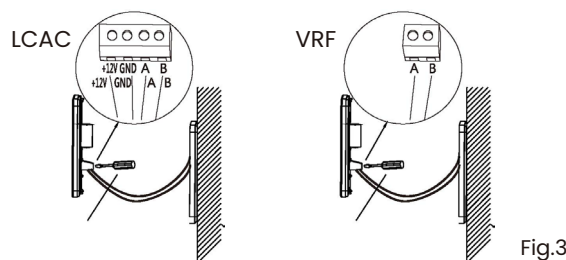

Fig.3

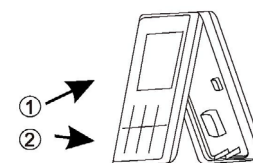

Fig.4

Nota: Este manual presenta las funciones de todos los mandos a distancia. Si pulsa un botón sin reacción alguna, es posible que el aire acondicionado que ha comprado no tenga esta función.

Especificaciones técnicas

- Rango de tensión de alimentación: DC 12V;
- Distancia entre orificios de montaje: 58-62mm;
- Botón: Botón táctil;
- Humedad: RH20%-RH90%;
- Longitud máxima de la línea de comunicación: 1000m;
- Dimensiones (An*Al*F): 120*120*20mm;
- Ajuste de temperatura: 16°C-32°C

	Modo frío		Velocidad del ventilador		Filtro
	Modo calefacción		Oscilación		Límitador de potencia
	Deshumidificador		Modo Sleep		Temporizador
	Ventilador		Antialérgenos		WiFi
	Calentamiento de agua		iClean		Bloqueo infantil
	Modo Auto		Modo ECO		Error

1. Encender [On/Off]

Pulse la tecla [ON/OFF] para encender y apagar la unidad.

2. Ajuste del Modo

Cuando la unidad esté en funcionamiento, pulse [Tecla MODE/OK] , y el modo de funcionamiento cambiará de acuerdo con el siguiente orden:



La temperatura de ajuste inicial para cada modo es de 24 °C, y no hay ajuste de temperatura y ventilador automático en el modo VENTILADOR.

Esto es sólo un ejemplo, por favor refiérase a las interfaces realmente mostradas como finales.

3. Ajuste de la temperatura

Cuando la unidad esté en funcionamiento, pulse " ARRIBA " o " ABAJO " para aumentar o disminuir la temperatura de ajuste en 0.5°C Ó 1°C.

4. Ajuste del ventilador

Cuando la unidad esté funcionando, pulse la tecla [FAN/LEFT] para cambiar la velocidad del ventilador en el siguiente orden:

4.Velocidad del ventilador

Auto-->Low-->Medium-->High-->Super-high-->Auto

6 velocidades del ventilador:

Auto-->LOW-->Med-Low-->Medium-->Med-High-->High-->Super-high-->Auto

Sólo Low está disponible en modo DRY, y no hay ajuste Auto en modo FAN.

5. Ajuste de oscilación

Cuando la unidad está en funcionamiento, pulse la tecla [SWING/RIGHT] para entrar o cancelar la oscilación hacia arriba y hacia abajo.

En el momento de iniciar la oscilación hacia arriba y hacia abajo, el icono de oscilación se iluminará. Cuando se detenga, el icono desaparecerá.

6. Ajuste de funciones

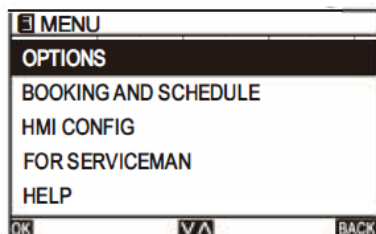

En la pantalla de inicio, pulse [MENU/OK] para entrar en la página de menú.

Cambie a los diferentes submenús pulsando "ARRIBA" o "ABAJO".

6.1 OPCIONES

6.1.1 MODO SLEEP

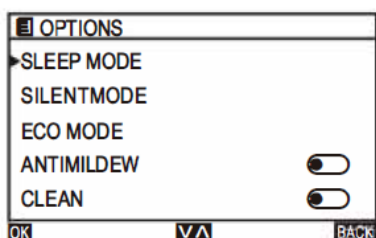

En la página MENÚ, seleccione OPCIONES y pulse la [Tecla MENU/OK] para entrar en la página OPCIONES. Cambie a los diferentes submenús pulsando "ARRIBA" o "ABAJO".

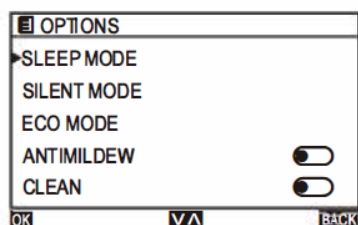

En la página OPCIONES, seleccione SLEEP y pulse la Tecla [MENU/OK] para entrar a la página SLEEP.

Cambie a los diferentes submenús pulsando "ARRIBA" o "ABAJO".

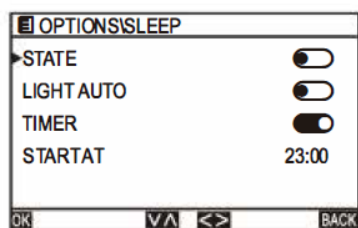

Seleccione STATE y pulse la tecla " < "o" > " para activar/desactivar.

Seleccione LIGHT AUTO y pulse " < "o" > " para activar/desactivar.

Seleccione TIMER y pulse los botones " < "o" > " para activar/desactivar.

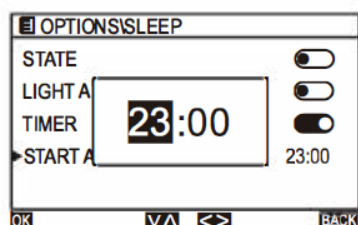

Seleccione START AT y pulse la Tecla [MENU/OK] para iniciar el ajuste de la hora.

Pulse la tecla " < "o" > " para seleccionar hora/minuto y pulse la tecla "ARRIBA" o "ABAJO" para ajustar el reloj.

6.1.2 Modo SILENCIOSO

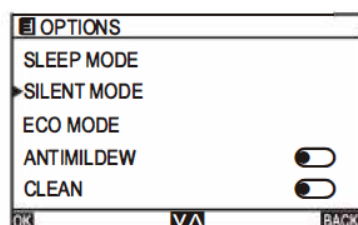

En la página OPCIONES, seleccione SILENT y pulse la Tecla [MENU/OK] para entrar en la página SILENT.

Cambie a los diferentes submenús pulsando "ARRIBA" o "ABAJO".

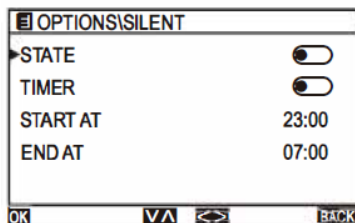

En la página SILENT, seleccione ESTATE y pulse los botones " < "o " > " para activar/desactivar.

En la página SILENT, seleccione TIMER y pulse la tecla " < "o " > " para activar/desactivar.

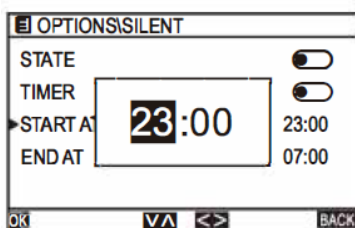

En la página SILENT, seleccione START AT y pulse la [Tecla MENU/OK] para ajustar la hora de inicio. En la página SILENT, seleccione END AT y pulse la [Tecla MENU/OK] para ajustar la hora de fin. Pulse las teclas " < "o " > " para seleccionar hora/minuto y pulse la tecla "ARRIBA" o "ABAJO" para ajustar el reloj.

6.1.3 Modo ECO

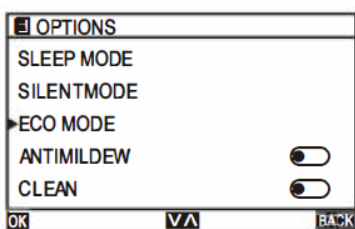

En la página OPCIONES, seleccione ECO y pulse la [Tecla MENU/OK] para entrar en la página ECO. Cambie a los diferentes submenús pulsando "ARRIBA" o "ABAJO".

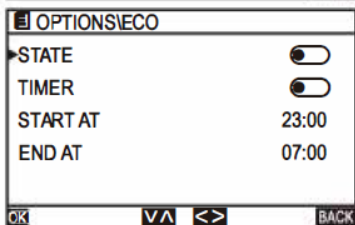

En la página ECO, seleccione ESTATE y pulse " < "o " > " para activar/desactivar.

En la página ECO, seleccione TIMER y pulse " < "o " > " para activar/desactivar.

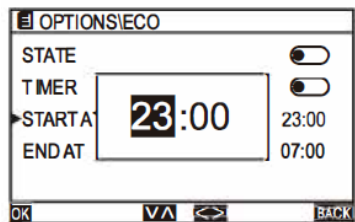

En la página ECO, seleccione START AT y pulse la tecla [MENU/OK] para ajustar la hora de inicio.

En la página ECO, seleccione END AT y pulse la [Tecla MENU/OK] para ajustar la hora de fin. Pulse el botón " < "o " > " para seleccionar hora/minuto y pulse el botón "ARRIBA" o "ABAJO" para ajustar el reloj.

6.1.3 Modo ANTIALÉRGENOS

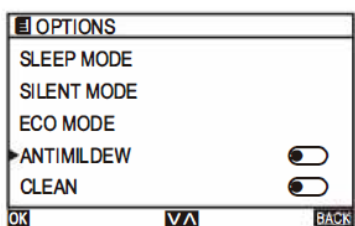

En la página OPCIONES, seleccione ANTI-MILDEW (antialérgenos) y pulse " < "o " > " para activar/desactivar.

6.1.3 Modo LIMPIEZA

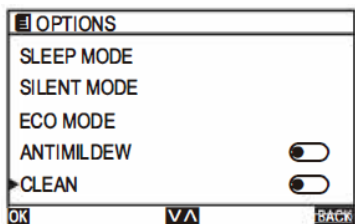

En la página OPCIONES, seleccione CLEAN y pulse " < "o " > " para activar/desactivar.

6.1.6 Recarga automática

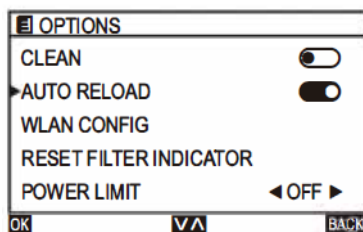

En la página OPCIONES, seleccione AUTO RELOAD y pulse “<”o “>” para activar/desactivar.

En la página OPCIONES, seleccione CONFIG WLAN y pulse la tecla [MENU/OK].

Pulse “<”o “>” para seleccionar SÍ/NO.

6.1.7 Configurar WLAN

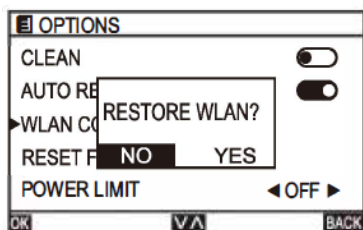

Si la unidad interior no está conectada al módulo WLAN, aparecerá un mensaje como el que se muestra en la figura.

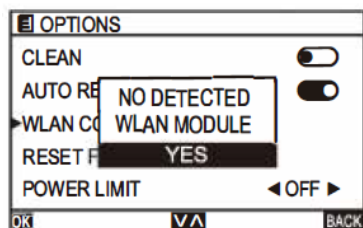

Si el Módulo WLAN está conectado correctamente, aparecerá el “icono WiFi” en la página de inicio.

6.1.8 Resetear los indicadores de filtros

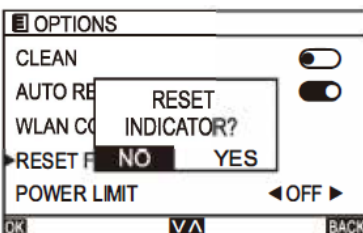

Cuando aparezca el “Icono del filtro”, seleccione REAJUSTAR INDICADOR DEL FILTRO en la página OPCIONES y pulse la [Tecla MENU/OK] para reajustar el indicador.

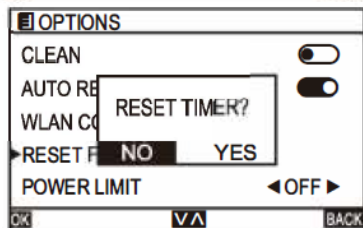

Cuando desaparezca el “Icono del filtro”, seleccione REAJUSTAR INDICADOR DEL FILTRO en la página OPCIONES y pulse la [Tecla MENU/OK] para reajustar el temporizador.

6.1.9 Limitador de potencia

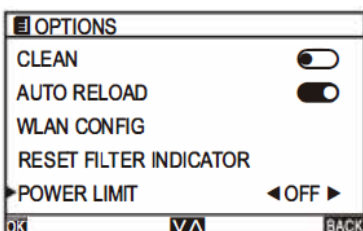

En la página OPCIONES, seleccione LÍMITE DE POTENCIA y pulse la tecla “<”o “>” para seleccionar el diferente nivel de acuerdo con el siguiente orden:
 OFF-->30%-->40%-->50%-->60%-->70%-->80%-->90%-->100%-->OFF

6.2 CALENDARIO Y HORARIOS

6.2.1 Programar temperatura

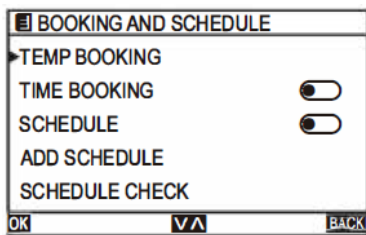

En la página de MENÚ, seleccione BOOKING AND SCHEDULE y pulse la tecla [MENU/OK] para entrar en la página de BOOKING AND SCHEDULE. Cambie a otro submenú pulsando "ARRIBA" o "ABAJO".

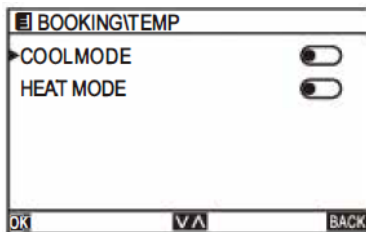

En la página BOOKING AND SCHEDULE, seleccione TEMP BOOKING y pulse la tecla [MENU/OK] para entrar en la página TEMP BOOKING. Cambie a otro submenú pulsando "ARRIBA" o "ABAJO".

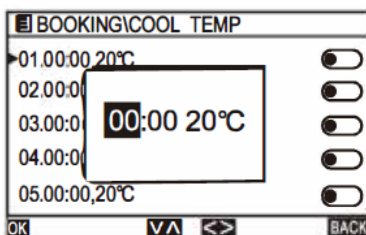

En la página de TEMP BOOKING, seleccione MODO FRÍO y pulse la tecla [MENU/OK] para entrar en la página MODO FRÍO/MODO CALOR página. Pulse las teclas " < " o " > " para ajustar la temperatura y el tiempo de temporización.

6.2.2 Programar tiempo

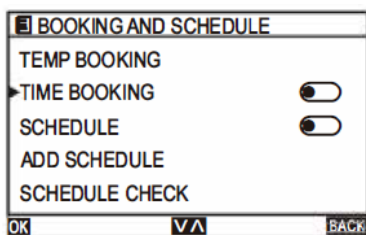

En la página BOOKING AND SCHEDULE, seleccione TIME BOOKING y pulse la tecla [MENU/OK] para entrar en la página TIME BOOKING. Cambie a otro submenú pulsando "ARRIBA" o "ABAJO".

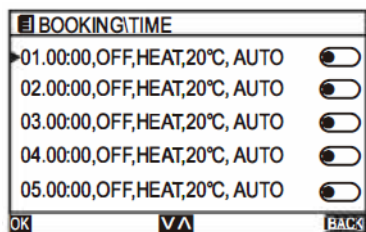

En la página TIME BOOKING, seleccione cualquiera y pulse la tecla [MENU/OK] para entrar en la página CONFIGURAR. Cambie a otro submenú pulsando "ARRIBA" o "ABAJO".

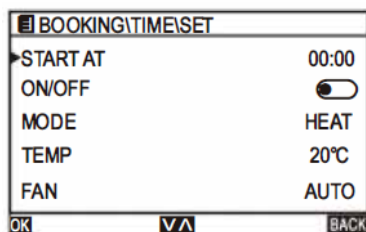

En la página CONFIGURAR, seleccione COMENZAR A y presione la tecla [MENU/OK] para iniciar la configuración de la hora. Presione "<" o ">" para seleccionar hora/minuto, y presione "UP" o "DOWN" para ajustar el reloj.

Seleccione ON/OFF y pulse los botones " < " o " > " para activar/desactivar la unidad interior.

Seleccione MODE y pulse los botones " < " o " > " para seleccionar el modo de funcionamiento de la unidad interior.

Seleccione TEMP y pulse los botones " < " o " > " para ajustar la temperatura de la unidad interior.

Seleccione FAN y pulse los botones " < " o " > " para ajustar la velocidad del ventilador de la unidad interior.

Seleccione SWING y pulse el botón " < " o " > " para ajustar la oscilación de la unidad interior.

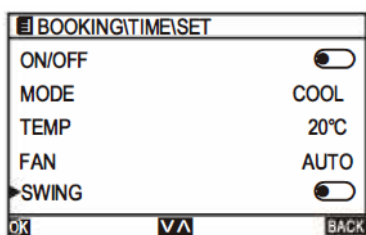

6.2.3 Calendario

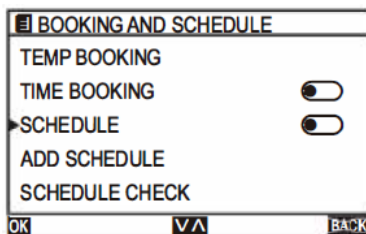

En la página BOOKING AND SCHEDULE, seleccione SCHEDULE y pulse la [Tecla MENU/OK] para entrar en la página SCHEDULE.

Cambie a los diferentes submenús pulsando "ARRIBA" o "ABAJO".

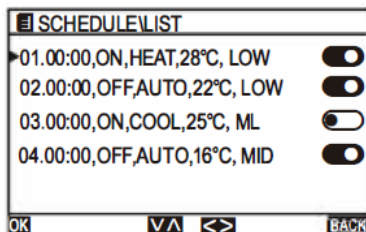

En la página SCHEDULE, seleccione cualquiera y pulse la tecla [MENU/OK] para entrar en la página LIST.

Cambie a otro submenú pulsando "ARRIBA" o "ABAJO".

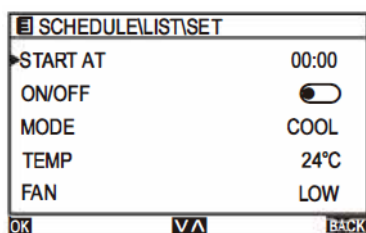

En la página LIST, seleccione cualquiera y pulse la [Tecla MENU/OK] para entrar en la página AJUSTAR. Pulse las teclas " < "o " > " para seleccionar hora/minuto y pulse la tecla "ARRIBA " o " ABAJO " para ajustar el reloj.

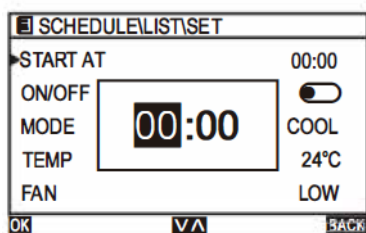

En la página AJUSTAR, seleccione COMENZAR EN y pulse la [Tecla MENU/OK] para iniciar el ajuste de la hora. Pulse las teclas " < "o " > " para seleccionar la hora/minuto y pulse las teclas "ARRIBA" o "ABAJO" para ajustar el reloj.

Seleccione ON/OFF y pulse los botones" < "o " > " para encender/apagar la unidad interior.

Seleccione MODO y pulse los botones" < "o " > " para seleccionar el modo de funcionamiento de la unidad interior para seleccionar el modo de funcionamiento de la unidad interior.

Seleccione TEMP y pulse los botones" < "o " > " para ajustar la temperatura de la unidad interior.

Seleccione VENTILADOR y pulse los botones" < "o " > " para ajustar la velocidad del ventilador de la unidad interior.

Seleccione GIRO y pulse los botones" < "o " > " para ajustar la oscilación de la unidad interior.

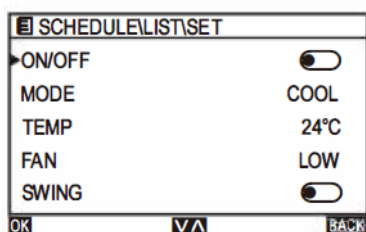

Seleccione SEMANA y pulse la [Tecla MENU/OK] para seleccionar. "icono de verificación" significa válido.

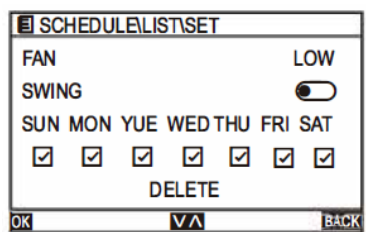

Seleccione BORRAR y pulse la [Tecla MENU/OK] aparecerán las siguientes indicaciones.

Pulse las teclas" < "o " > " para seleccionar SÍ/NO.

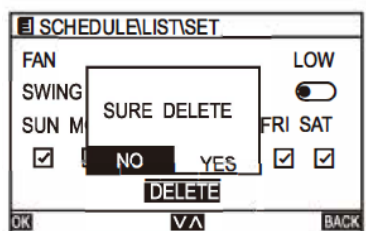

6.2.4 Programar fecha

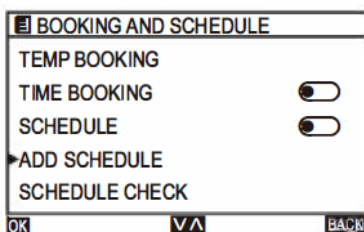

En la página BOOKING AND SCHEDULE, seleccione ADD SCHEDULE y pulse la [Tecla MENU/OK] para entrar en la página ADD SCHEDULE. Cambie a los diferentes submenús presionando "ARRIBA" o "ABAJO".

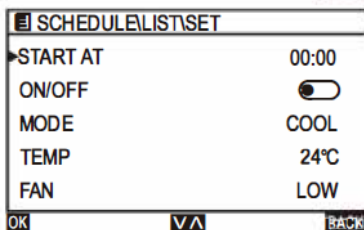

El método de configuración es el mismo que el de configuración de SCHEDULE.

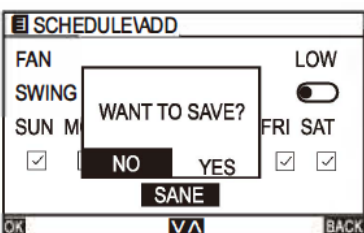

Una vez finalizados los ajustes, seleccione SAVE pulsando las teclas "ARRIBA" o "ABAJO" y pulse la [Tecla MENU/ OK] , aparecerán las siguientes indicaciones. Si selecciona SÍ, la configuración será válida; de lo contrario, no tendrá efecto.

6.2.5 Comprobar la fecha programada

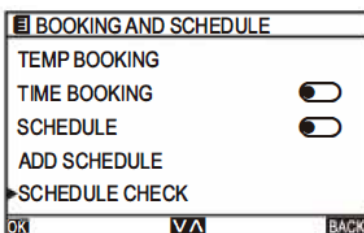

En la página BOOKING AND SCHEDULE, seleccione SCHEDULE CHECK y pulse la tecla [MENU/OK] para entrar en la página de SCHEDULE CHECK. Cambie a otro submenú pulsando "ARRIBA" o "ABAJO".

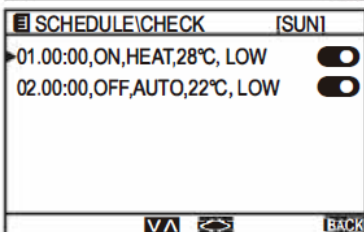

En la página SCHEDULE CHECK, cambie el programa semanal pulsando " < "o" > ".

El programa semanal se muestra en la barra de título, y la página se muestra de acuerdo con el contenido de la configuración del programa.

6.2.6 Fecha programada extra

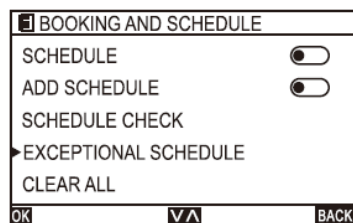

En la página BOOKING AND SCHEDULE, seleccione EXCEPTIONAL y pulse la [Tecla MENU/OK] para entrar en la página EXCEPTIONAL. Cambie a otro submenú pulsando "ARRIBA" o "ABAJO".

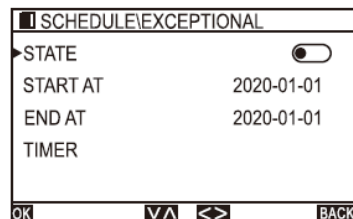

En la página EXCEPTIONAL, seleccione ESTATE y pulse " < "o" > " para activar/ desactivar.

En la página EXCEPTIONAL, seleccione COMENZAR A y pulse la [Tecla MENU/ OK] para ajustar la hora de inicio.

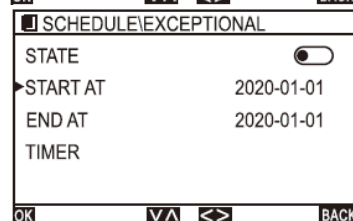

En la página EXCEPTIONAL, seleccione FIN A y pulse la [Tecla MENU/OK] para ajustar la hora de fin.

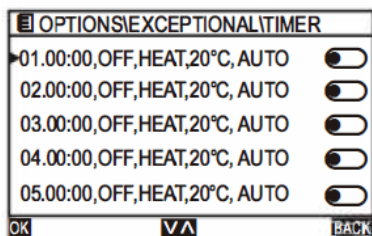

Pulse "o" >" para seleccionar el año/mes/día y pulse "ARRIBA" o "ABAJO" para ajustar la fecha.

El método de ajuste es el mismo que para el ajuste de PROGRAMA.

6.2.7 Borrar todo

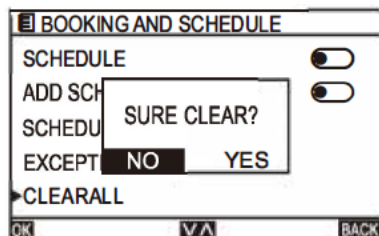

En la página BOOKING AND SCHEDULE, seleccione BORRAR TODO (CLEAR ALL) y pulse la [Tecla MENU/OK], aparecerán las siguientes indicaciones.

Pulse las teclas " <" o " >" para seleccionar SÍ/NO.

6.3 Configurar HMI

6.3.1 Hora

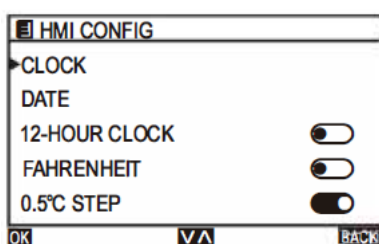

En la página MENÚ, seleccione CONFIG HMI y pulse la [Tecla MENU/OK] para entrar en la página CONFIG HMI.

Cambie a los diferentes submenús pulsando "ARRIBA" o "ABAJO".



En la página CONFIG HMI, seleccione CLOCK y pulse la [Tecla MENU/OK] para ajustar la hora. Pulse las teclas " <" o " >" para seleccionar hora/minuto/segundo, y pulse las teclas "ARRIBA" o "ABAJO" para ajustar el reloj.

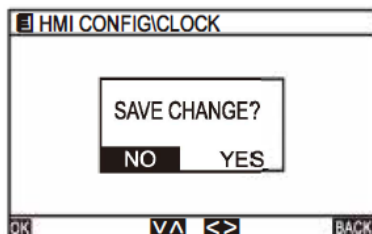

Después de cambiar el reloj, pulse la [Tecla MENU/OK], aparecerán las siguientes indicaciones.

Pulse las teclas " <" o " >" para seleccionar SÍ/NO.

6.3.2 Fecha

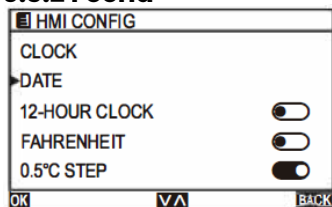

En la página CONFIG HMI, seleccione FECHA y pulse la [Tecla MENU/OK] para entrar en la página FECHA.

Cambie a otro submenú pulsando "ARRIBA" o "ABAJO".

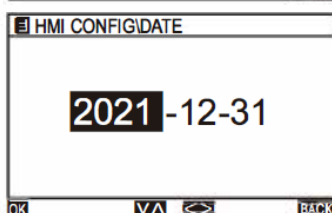

En la página DATE, pulse las teclas " <" o " >" para seleccionar el año/mes/día y pulse las teclas "ARRIBA" o "ABAJO" para ajustar la fecha.

Una vez modificada la fecha, pulse la [Tecla MENU/OK], aparecerán las siguientes indicaciones.

Pulse la tecla " <" o " >" para seleccionar SÍ/NO.

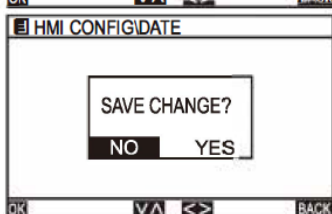

6.3.3 Reloj de 12 horas

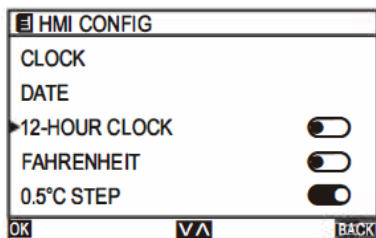

En la página HMI CONFIG, seleccione 12-HOUR CLOCK y pulse " < "o " > " para activar/desactivar.

6.3.4 Farenheit

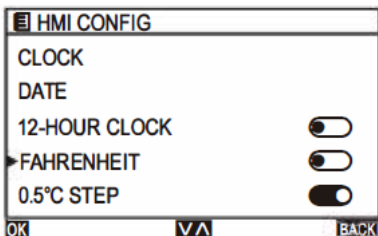

En la página HMI CONFIG, seleccione FAHRENHEIT y pulse " < "o " > " para activar/desactivar.

6.3.5 Paso de 0.5°C

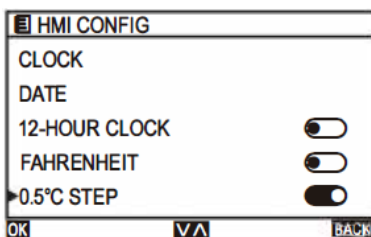

En la página HMI CONFIG, seleccione 0.5°C STEP y pulse " < "o " > " para activar/desactivar.

6.3.6 Mantener la luz encendida

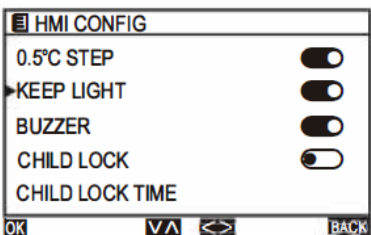

En la página HMI CONFIG, seleccione KEEP LIGHT y pulse " < "o " > " para activar/desactivar.

6.3.7 Pitido

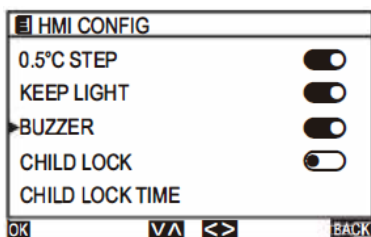

En la página HMI CONFIG, seleccione BUZZER y pulse " < "o " > " para activar/desactivar.

6.3.8 Bloqueo infantil

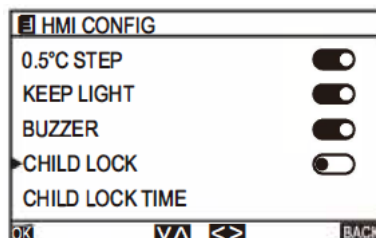

En la página HMI CONFIG, seleccione CHILD LOCK y pulse " < "o " > " para activar/desactivar.

6.3.9 Tiempo de bloqueo infantil

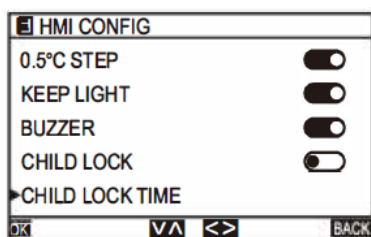

En la página HMI CONFIG, seleccione CHILD LOCK TIME y pulse " < "o " > " para ajustar el tiempo. El rango de tiempo es de 10-120s (por defecto 60s).

6.4 Uso exclusivo para el servicio técnico

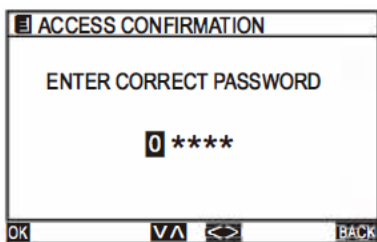

Al entrar en este modo, le pedirá una contraseña, la cual es exclusiva para el servicio técnico.

6.5 Ayuda

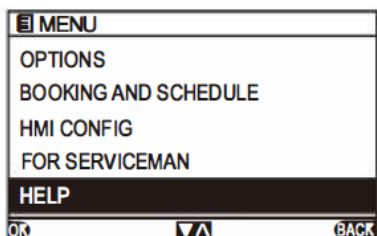

En la página MENÚ, seleccione HELP y pulse la [Tecla MENU/OK] para entrar en la página de AYUDA.

Siempre que haya un problema con el electrodoméstico, compruebe si puede resolverlo siguiendo las tablas siguientes. Si el problema persiste, póngase en contacto con el servicio de atención al cliente.

Nota: Cualquier reparación eléctrica de este producto debe cumplir con las leyes locales, estatales y federales. Por favor, póngase en contacto con el Centro de Asistencia Técnica si tiene alguna duda antes de llevar a cabo cualquiera de los pasos anteriores. Desconecte siempre la unidad de la fuente de alimentación cuando vaya a realizar la apertura de la unidad.

DESCRIPCIÓN	POSIBLE CAUSA	SOLUCIÓN
Enfriamiento deficiente	<ul style="list-style-type: none"> • La temperatura establecida puede ser superior a la temperatura ambiente. • El termocambiador de la unidad interior o exterior está sucio • El filtro está sucio. • La entrada o salida de aire de cualquiera de las dos unidades está bloqueada. • Están abiertas puertas y ventanas • Luz solar directa en cualquiera de las unidades • Demasiadas fuentes de calor en la habitación (personas, ordenadores, aparatos electrónicos, etc.). • Bajo nivel de refrigerante debido a una fuga o uso prolongado. • La función SILENCIO está activada (función opcional) 	<ul style="list-style-type: none"> • Reduzca la temperatura establecida • Limpie el termocambiador afectado • Retire el filtro y límpielo según las instrucciones. • Apague la unidad, retire la obstrucción y vuelva a encenderla. • Asegúrese de que todas las puertas y ventanas estén cerradas mientras funciona la unidad. • Cierre las ventanas y las cortinas durante los períodos de calor intenso o de sol intenso. • Reduzca la cantidad de fuentes de calor • Revise que no haya fugas, vuelva a sellar de ser necesario y vuelva a llenar de refrigerante. • La función SILENCIO puede reducir el rendimiento del producto al reducir la frecuencia de funcionamiento. Desactive la función SILENCIO.
La unidad no funciona	<ul style="list-style-type: none"> • Fallo de alimentación • La alimentación está desconectada • El fusible está quemado. • Las baterías del control remoto están agotadas • Se ha activado la protección de 3 minutos de la unidad. • Temporizador activado 	<ul style="list-style-type: none"> • Espere a que se restablezca la energía eléctrica. • Encienda el equipo • Reemplace el fusible • Reemplace las baterías • Espere tres minutos después de reiniciar la unidad. • Apague el temporizador

DESCRIPCIÓN	POSIBLE CAUSA	SOLUCIÓN
<p>La unidad se enciende y se apaga con frecuencia.</p>	<ul style="list-style-type: none"> • Hay demasiado o muy poco refrigerante en el sistema. • Gas o humedad incompresible ha entrado en el sistema. • El compresor está roto. • El voltaje es demasiado alto o demasiado bajo 	<ul style="list-style-type: none"> • Compruebe si hay fugas y recargue el sistema con refrigerante. • Evacúe y recargue el sistema con refrigerante. • Reemplace el compresor • Instalar un manóstato para regular la tensión
<p>Calefacción deficiente.</p>	<ul style="list-style-type: none"> • La temperatura exterior es extremadamente baja. • Entra aire frío por puertas y ventanas • Bajo nivel de refrigerante debido a una fuga o uso prolongado. 	<ul style="list-style-type: none"> • Utilice un dispositivo de calentamiento auxiliar. • Asegúrese de que todas las puertas y ventanas estén cerradas durante el uso. • Revise que no haya fugas, vuelva a sellar de ser necesario y vuelva a llenar de refrigerante.
<p>Las luces indicadoras están parpadeando.</p>	<p>La unidad puede detener su funcionamiento o continuar funcionando con seguridad. Si las luces indicadoras siguen parpadeando o aparecen códigos de error, espere unos 10 minutos. El problema puede resolverse solo. Si no es así, desconecte la alimentación y vuelva a conectarla. Encienda la unidad.</p> <p>Si el problema persiste, desconecte la energía póngase en contacto con el centro de servicio al cliente más cercano.</p>	
<p>El código de error aparece y comienza con las siguientes letras en la pantalla de la unidad interior:</p> <ul style="list-style-type: none"> •E(x), P(x), F(x) •EH(xx), EL(xx), EC(xx) •PH(xx), PL(xx), PC(xx) 		

Códigos de error en modelos de velocidad variable

Una vez que las unidades interior y exterior se hayan apagado debido a un fallo, el código de error se mostrará en el control remoto. En caso de que el sistema de protección sea normal, no se mostrará ningún código de fallo en la unidad interior. Entre otras cosas, el mando a distancia no envía advertencias automáticamente, por lo que es necesario pulsar el botón CHECK para visualizar los códigos de error correspondientes. El control remoto muestra directamente los códigos de error. Una vez eliminados los fallos, la indicación en la pantalla desaparecerá automáticamente.

CÓDIGO DE ERROR	DESCRIPCIÓN	POSIBLE CAUSA
A1	Fallo en el sensor de temperatura ambiente de la unidad interior	<ul style="list-style-type: none"> • Daños en el sensor de temperatura ambiente de la unidad interior. • Mal contacto del sensor de temperatura ambiente en la unidad interior. • Daños en el cableado del sensor de temperatura ambiente de la unidad interior. • Daños en la placa base de la unidad interior.
A2	Fallo del sensor de temperatura en el centro del evaporador interior	<ul style="list-style-type: none"> • Daños en el sensor de temperatura de la unidad interior. • Mal contacto del sensor de temperatura en la unidad interior. • Daños en el cableado del sensor de temperatura de la unidad interior. • Daños en la placa base de la unidad interior
A3	Fallo en el sensor de temperatura de la tubería de líquido de la unidad interior	<ul style="list-style-type: none"> • Daños en el sensor de temperatura de la tubería de líquido de la unidad interior. • Mal contacto del sensor de temperatura de la tubería de líquido en la unidad interior. • Daño del cableado del sensor de temperatura de la tubería de líquido en la unidad interior. • Daño en la placa base principal de la unidad interior.
A4	Fallo en el sensor de temperatura de la tubería de gas de la unidad interior	<ul style="list-style-type: none"> • Daños en el sensor de temperatura de la tubería de gas de la unidad interior. • Mal contacto del sensor de temperatura de la tubería de gas en la unidad interior. • Daños en el cableado del sensor de temperatura de la tubería de gas de la unidad interior. • Daños en la placa base de la unidad interior.
A5	Fallo durante el drenaje.	<ul style="list-style-type: none"> • El interruptor está desconectado o el cableado está dañado. • Ajuste erróneo de los parámetros del modelo • Tapón de vaciado • Daño de la bomba
A6	Fallo en el motor del ventilador de la unidad interior	<ul style="list-style-type: none"> • Baja tensión • Cableado deficiente • Daños en la placa base de la unidad interior • Daños en el motor
A8	Fallo del módulo EEPROM de la unidad interior	<ul style="list-style-type: none"> • La placa base de la unidad interior está rota. • El módulo EEPROM está roto.

CÓDIGO DE ERROR	DESCRIPCIÓN	POSIBLE CAUSA
A9	Error de comunicación entre la unidad exterior y la unidad interior	<ul style="list-style-type: none"> • Daños en la placa base de la unidad interior • Daños en la placa base de la unidad exterior • Cableado deficiente
AA	Error de comunicación entre el mando a distancia y la placa principal de la unidad interior.	<ul style="list-style-type: none"> • Cableado deficiente. • Daño del mando a distancia • Daño de la placa base de la unidad interior
H1	Fallo en el manómetro	<ul style="list-style-type: none"> • Obstrucción de la tubería del sistema • Avería del manómetro
H4	Fallo en el manómetro de baja presión.	<ul style="list-style-type: none"> • Falta de refrigerante • Válvula de cierre sin abrir
C1	Fallo en el sensor de temperatura ambiente de la unidad exterior	<ul style="list-style-type: none"> • Daños en el sensor de temperatura ambiente de la unidad exterior. • Mal contacto del sensor de temperatura ambiente de la unidad exterior. • Daños en el cableado del sensor de temperatura ambiente de la unidad exterior. • Daño en la placa base de la unidad exterior.
C2	Fallo en el sensor de temperatura de descongelación de la unidad exterior Fallo en el sensor de temperatura de descongelación de la unidad exterior	<ul style="list-style-type: none"> • Daño del sensor de temperatura de descongelación en la unidad exterior • Mal contacto del sensor de temperatura de descongelación de la unidad exterior. • Daño del cableado del sensor de temperatura de descongelación de la unidad exterior. • Daño en la placa base de la unidad exterior.
C3	Fallo en el sensor de temperatura de salida.	<ul style="list-style-type: none"> • Daños en el sensor de temperatura de descarga de la unidad exterior. • Mal contacto del sensor de temperatura de salida de la unidad exterior. • Daño del cableado del sensor de temperatura de salida de la unidad exterior. • Daños en la placa base de la unidad exterior.
C6	Fallo en el sensor de temperatura de entrada.	<ul style="list-style-type: none"> • Daños en el sensor de temperatura de entrada de la unidad exterior. • Mal contacto del sensor de temperatura de entrada en la unidad exterior. • Daños en el cableado del sensor de temperatura de aspiración de la unidad exterior. • Daños en la placa base de la unidad exterior.
C8	Fallo del sensor de temperatura en el centro del condensador exterior	<ul style="list-style-type: none"> • Daños en el sensor de temperatura de la unidad exterior. • Mal contacto del sensor de temperatura en la unidad exterior. • Daños en el cableado del sensor de temperatura de la unidad exterior. • Daños en la placa base de la unidad exterior.

CÓDIGO DE ERROR	DESCRIPCIÓN	POSIBLE CAUSA
J2	Error de comunicación entre la unidad exterior y la unidad interior	<ul style="list-style-type: none"> • Daños en la placa base de la unidad interior • Daños en la placa base de la unidad exterior • Cableado deficiente
J3	Error de comunicación entre la PCB del controlador y la PCB principal de la unidad exterior.	<ul style="list-style-type: none"> • Daños en la PCB del controlador de la unidad exterior. • Daños en la PCB principal de la unidad exterior • Cableado defectuoso
J7	Fallo en la EPROM de la unidad exterior	<ul style="list-style-type: none"> • Daño en el chip
E1	Fallo de la válvula de cuatro vías	<ul style="list-style-type: none"> • Daños en la válvula de cuatro vías • Daños en la bobina de la válvula de cuatro vías
E3	Protección de alta temperatura de descarga	<ul style="list-style-type: none"> • Falta de refrigerante • Válvula de cierre sin abrir • Daños en la PCB principal de la unidad exterior
E8	Fallo en la protección contra alta temperatura de la unidad interior en el modelo de refrigeración	<ul style="list-style-type: none"> • Condensador exterior eléctrico • Evaporador exterior eléctrico
FH	Protección baja temperatura de salida	<ul style="list-style-type: none"> • Desprendimiento del sensor de temperatura • Daños en la PCB principal de la unidad exterior
31	Fallo en la protección del módulo INVERTER	<ul style="list-style-type: none"> • Fallo en la protección del módulo INVERTER
32	Protección de hardware de accionamiento del compresor	<ul style="list-style-type: none"> • Daño del chip EE de la placa del controlador
33	Protección del software del módulo	<ul style="list-style-type: none"> • El voltaje de suministro por debajo del nivel deja que la corriente sea excesiva • El voltaje de suministro excede el límite • El ventilador exterior se detiene a baja velocidad
34	Fallo en el compresor exterior	<ul style="list-style-type: none"> • Puede que el compresor no esté encendido
35	Fallo en la protección contra sobrecorriente eléctrica	<ul style="list-style-type: none"> • Corriente de funcionamiento excesiva de la unidad. • El voltaje cae abruptamente en funcionamiento
36	Fallo en la protección de sobretensión o baja tensión.	<ul style="list-style-type: none"> • Voltaje de entrada excesivo • Voltaje de entrada más bajo
37	Fallo en el sensor de temperatura modular en la unidad exterior	<ul style="list-style-type: none"> • Sensor damage of compressor IPM module
38	Fallo en la Alimentación del Compresor	<ul style="list-style-type: none"> • El compresor no tiene alimentación
39	Daños en el sensor del módulo compresor IPM	<ul style="list-style-type: none"> • Mal contacto entre el módulo IPM del compresor y el radiador
3H	Fallo en el motor del ventilador de la unidad exterior	<ul style="list-style-type: none"> • Daño en el motor
3C	Corte de energía en el motor de la unidad exterior	<ul style="list-style-type: none"> • El motor alcanza una velocidad alta
3J	Sobre voltaje en el motor de la unidad exterior.	<ul style="list-style-type: none"> • Bajo voltaje de salida
3E	Protección del software PFC del accionamiento del compresor	<ul style="list-style-type: none"> • Corriente de funcionamiento excesiva de la unidad. • El voltaje cae abruptamente en funcionamiento

CÓDIGO DE ERROR	DESCRIPCIÓN	POSIBLE CAUSA
3F	Protección de hardware PFC del accionamiento del compresor	<ul style="list-style-type: none"> • Daño de los componentes del circuito PFC • Daños en reactores
4I	Placa de conducción lejana de protección de IPM del ventilador de CC exterior	<ul style="list-style-type: none"> • Daño de los componentes IPM del ventilador DC
99	Error de comunicación entre la PCB del controlador y la PCB principal de la unidad interior	<ul style="list-style-type: none"> • Fuente de alimentación anormal de la placa de conducción del ventilador • Mal contacto de la línea de comunicación de la placa de accionamiento del ventilador • Daños en la placa de conducción del ventilador
9A	Protección de temperatura del módulo de ventilador de CC interior	<ul style="list-style-type: none"> • Daño en la placa del ventilador
9H	Fallo en la alimentación en el encendido de la unidad interior	<ul style="list-style-type: none"> • Daños en el motor del ventilador • Alta velocidad del motor DC
9C	Protección contra sobrecorriente del motor de la unidad interior	<ul style="list-style-type: none"> • Corriente de funcionamiento excesiva del motor del ventilador
9J	Protección contra sobrevoltaje y bajo voltaje del motor de la unidad interior	<ul style="list-style-type: none"> • Voltaje de entrada excesivo • Voltaje de entrada más bajo
9E	Placa de conducción lejana de protección de IPM del ventilador de la unidad interior	<ul style="list-style-type: none"> • Daños en el sensor del módulo IPM del motor de la unidad interior
9F	Placa de conducción lejana de protección EE del ventilador de CC interior	<ul style="list-style-type: none"> • Daño en la placa base

Códigos de error en modelos de velocidad constante

Cuando el aire acondicionado falla, el receptor de temporización de la placa controladora, la luz de avería de la placa PCB de la unidad exterior y el panel LCD del control remoto mostrarán el código de avería correspondiente de acuerdo con las diferentes indicaciones de avería.

La respuesta específica es la siguiente:

CÓDIGO DE ERROR	Tipo de display	DESCRIPCIÓN	POSIBLE CAUSA
E0	Parpadeo 11 veces, parada 2 segundos	Fuga de refrigerante	<ul style="list-style-type: none"> Protección interna del compresor Sistema menos refrigerante Fallo inverso de la válvula de 4 vías
E1	Parpadeo 1 vez, parada 2 segundos	TA (sensor de temperatura de la unidad interior) es anormal	<ul style="list-style-type: none"> Daños en el sensor Mal contacto del sensor
E2	Parpadeo 2 vez, parada 2 segundos	TWD (sensor del sensor de descongelamiento) es anormal	<ul style="list-style-type: none"> Daños en el sensor Mal contacto del sensor
E3	Parpadeo 3 veces, parada 2 segundos	TE (sensor de la bobina de la unidad interior) es anormal	<ul style="list-style-type: none"> Daños en el sensor Mal contacto del sensor
E4	Parpadeo 4 veces, parada 2 segundos	Fallo en el sistema de drenaje	<ul style="list-style-type: none"> Avería de la bomba de agua Deterioro del interruptor diferencial Interruptor de flotador bloqueado
E5	Parpadeo 5 veces, parada 2 segundos	Fallo de comunicación	<ul style="list-style-type: none"> Error secuencial de la línea de comunicación Mal contacto de la línea de comunicación
E6	Parpadeo 6 veces, parada 2 segundos	Protección exterior (secuencia de fases)	<ul style="list-style-type: none"> La línea eléctrica está desfasada Error de secuencia de fase de la línea eléctrica
E7	Parpadeo 7 veces, parada 2 segundos	TL (Sensor de temperatura de condensación exterior) es anormal	<ul style="list-style-type: none"> Daños en el sensor Mal contacto del sensor
E8	Parpadeo 8 veces, parada 2 segundos	TP (Sensor de temperatura de descarga) es anormal	<ul style="list-style-type: none"> Daños en el sensor Mal contacto del sensor
E9	Parpadeo 9 veces, parada 2 segundos	Protección de baja presión.	<ul style="list-style-type: none"> Sistema con menos refrigerante
EA	Parpadeo 10 veces, parada 2 segundos	Protección exterior (La temperatura de descarga es demasiado alta.)	<ul style="list-style-type: none"> Acción del dispositivo de protección externo
F1	Parpadeo 5 veces, parada 2 segundos	Fallo de comunicación entre la unidad interior y la unidad exterior.	<ul style="list-style-type: none"> Error de secuencia de la línea de comunicación Mal contacto de la línea de comunicación
F2	Parpadeo 2 veces, parada 2 segundos	Protección de sobretemperatura de escape.	<ul style="list-style-type: none"> Fallo de conexión del ventilador exterior
F3	Parpadeo 3 veces, parada 2 segundos	Ventilador exterior 1 # es anormal	<ul style="list-style-type: none"> Mala conexión de la conexión del ventilador Daño del motor
F4	Parpadeo 4 veces, parada 2 segundos	Ventilador interior es anormal	<ul style="list-style-type: none"> Mala conexión de la conexión del ventilador Daño del motor
F5	Parpadeo 5 veces, parada 2 segundos	Sensor de temperatura exterior	<ul style="list-style-type: none"> Daños en el sensor Mal contacto del sensor
F6	Parpadeo 6 veces, parada 2 segundos	Protección de sobreintensidad del compresor	<ul style="list-style-type: none"> Taponamiento del compresor Baja tensión

CÓDIGO DE ERROR	Tipo de display	DESCRIPCIÓN	POSIBLE CAUSA
F7	Parpadeo 7 veces, parada 2 segundos	Interruptor de marcación anormal	<ul style="list-style-type: none"> • Interruptor de dial equivocado
F8	Parpadeo 8 veces, parada 2 segundos	Protección de potencia de la puerta	<ul style="list-style-type: none"> • Error de cableado
F9	Parpadeo 9 veces, parada 2 segundos	Protección de alta presión	<ul style="list-style-type: none"> • Obstrucción del condensador • Funcionamiento anormal del ventilador exterior • Taponamiento del sistema

Nota: Cuando el mando a distancia no recibe las señales correctas durante dos minutos consecutivos, la unidad se apaga y muestra el código de error correspondiente. Una vez que se restablezca la comunicación, la unidad se reanuda automáticamente.

⚠ ¡ATENCIÓN! Antes de realizar el mantenimiento o la limpieza, el aire acondicionado debe desconectarse de la red eléctrica.

Nota: Las superficies exteriores son susceptibles de sufrir arañazos y abrasiones, por lo que le rogamos que siga las instrucciones de limpieza para conseguir el mejor resultado posible sin que se produzcan daños.

Limpieza general

Limpie con un paño suave y húmedo la superficie del aparato. No use reactivos químicos como alcohol, benceno y gasolina, ya que podrían dañar la superficie del aire acondicionado portátil.

Limpieza de los filtros

El filtro debe limpiarse una vez cada dos semanas. Si la calidad del aire interior es deficiente, debe lavarse con más frecuencia o el rendimiento del aparato se reducirá debido a que los filtros pueden estar obstruidos. Siga las instrucciones a continuación para la limpieza:

1. Levante el panel frontal de la unidad interior.
2. Primero presione la lengüeta en el extremo del filtro para aflojar la abrazadera, levántela y luego tire.
3. Ahora saque el filtro.
4. Si su filtro tiene un pequeño filtro ambientador, desengánchelo del filtro más grande. Limpie este filtro ambientador con una aspiradora manual.
5. Limpie el filtro grande con agua tibia y jabón. Asegúrese de usar un detergente suave.
6. Enjuague el filtro con agua fresca, luego escurra el exceso de agua.
7. Séquelo en un lugar fresco y seco, y evite exponerlo a la luz directa del sol.
8. Cuando esté seco, vuelva a colocar el filtro ambientalador en el filtro más grande y luego insértelo de nuevo en la unidad interior.
9. Cierre el panel frontal de la unidad interior.

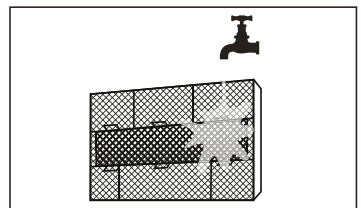
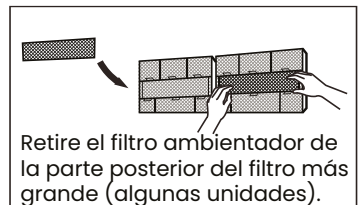
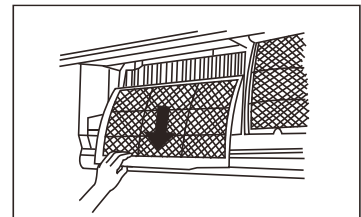
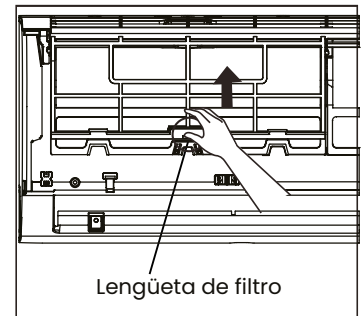

Nota: No lave el filtro a más de 40°C ni con productos abrasivos e inflamables como alcohol, gasolina y benceno. Los filtros deben mantenerse alejados de toda fuente de calor, ya que pueden llegar a deformarse.

Nunca encienda el aparato sin los filtros instalados correctamente. No toque el filtro ambientador (Plasma) durante al menos 10 minutos después de apagar la unidad.

- Antes de cambiar el filtro o limpiar, apague la unidad y desconéctela de la red eléctrica.
- Al retirar el filtro, no toque las piezas metálicas de la unidad. Los bordes afilados del metal pueden lastimarlo.
- No utilice agua para limpiar la parte interna de la unidad interior. Esto puede dañar el aislamiento y causar descargas eléctricas.
- No esponga el filtro a la luz directa del sol cuando lo esté secando. Esto podría encoger el filtro.

Recordatorio de limpieza del filtro de aire Después de 240 horas de uso, la pantalla de la unidad interior parpadeará "CL". Este es un recordatorio para limpiar el filtro. Después de 15 segundos, la unidad volverá a su visualización anterior.

Para reiniciar el recordatorio, pulse el botón LED de su control remoto 4 veces, o pulse el botón MANUAL CONTROL 3 veces. Si no reinicia el recordatorio, el indicador "CL" parpadeará de nuevo cuando reinicie la unidad.

Recordatorio de reemplazo del filtro de aire Después de 2,880 horas de uso, la pantalla de la unidad interior parpadeará "nF". Este es un recordatorio para reemplazar el filtro. Después de 15 segundos, la unidad volverá a su visualización anterior.

Para reiniciar el recordatorio, pulse el botón LED de su control remoto 4 veces, o pulse el botón MANUAL CONTROL 3 veces. Si no reinicia el recordatorio, el indicador "nF" parpadeará de nuevo cuando reinicie la unidad.

Nota: Cualquier mantenimiento y limpieza de la unidad exterior debe ser realizado por un distribuidor autorizado o un proveedor de servicios autorizado. Cualquier reparación de una unidad debe ser realizado por un distribuidor autorizado un proveedor de servicios autorizado.

Mantenimiento

Si planea no usar su aire acondicionado por un período prolongado de tiempo, haga lo siguiente:

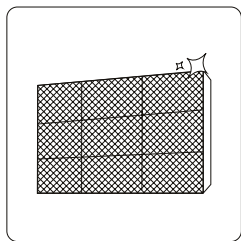

Limpie todos los filtrosE

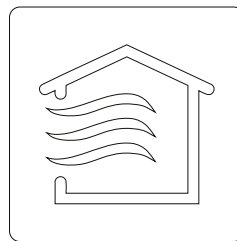

encienda la función VENTILADOR hasta que la unidad se seque completamente.

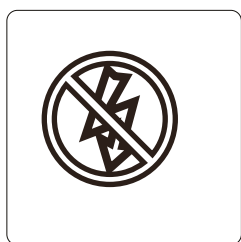

Apague la unidad y desconecte la corriente.

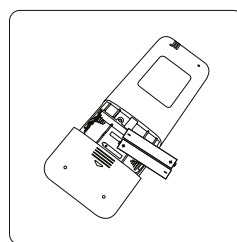

Retire las baterías del control remoto

Después de largos períodos de no uso, o antes de períodos de uso frecuente, haga lo siguiente:

- Compruebe si hay cables dañados
- Limpie todos los filtros.
- Compruebe si hay fugas
- Reemplace las baterías del mando a distancia.
- Asegúrese de que nada bloquea las entradas y salidas de aire

INFINITON

Air conditioner CASSETTE **Section CASSETTE** **Serie BRUTALE**



Before using your new Infiniton product, please read this user manual carefully to learn how to safely and efficiently use the features offered by this device.

Your air conditioning, installed only by professionals

Equipment containing fluorinated gases, such as air conditioners, can only be installed by a professional who is certified to handle this type of gas and who works in an authorised installation company, according to the regulations in force since 2017. In addition, as a buyer, you also have your obligations and possible fines if you fail to comply with them.

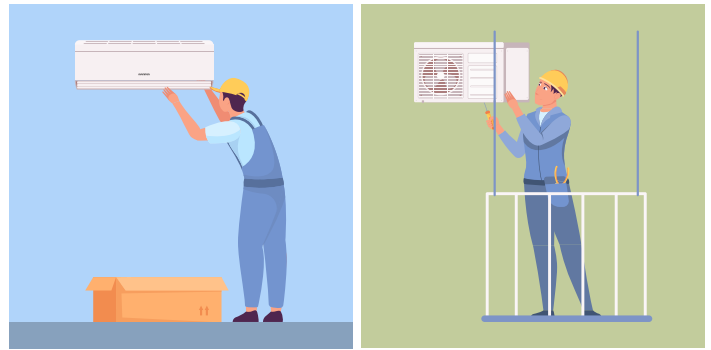

Installation requirements

The sale and handling of equipment containing fluorinated gases that is not hermetically sealed (as is the case of current air conditioning, refrigeration and heat pump systems) is regulated by a 2017 decree (RD 115/2017), which establishes installation requirements and some obligations for the purchaser.

Dual certification for highly polluting appliances

According to the law, this equipment can only be installed by a professional who holds a certificate for handling fluorinated gases and who works in an installation company authorised to install equipment with this type of gas. In other words, a double certification is required:

- As a certified professional for the handling of fluorinated gases.
- As a company authorised for fluorinated gases.
- The need to have professionals duly trained and certified in the handling of these systems is mainly due to the fact that they are highly polluting elements.

Infiniton guarantees the professionalism of each and every one of our installers.

The need to have professionals duly trained and certified in the handling of these systems is mainly due to the fact that they are highly polluting elements.

On the website of the Ministry of Industry you can consult the companies that already have F-Gas certification.

The buyer must send the seller, within a maximum period of one year, Annex VI, part B of the 2017 decree (RD 115/2017) signed by him and the installer who has carried out the installation, including the details of the equipment and the certificates of the installer and the authorised company.



Safety warnings	78
Instructions before use	81
Installation	88
Operation	116
Troubleshooting	132
Cleaning and maintenance	140

An air conditioner is a basic in every home, its features are countless, only that, in addition to those you already know, now also protect your home from viruses, bacteria, smoke and allergens.

What do Infiniton air conditioning filters do to protect you?

Improving the air quality in your home is an obsession for Infiniton's R&D department. Your well-being and that of those around you is important to us. We've created filters that capture smoke, pollen, viruses and bacteria and other allergens and remove them. It's as simple as that, but let us explain the process a little, it's not magic, it's technology!

How it works means that our air conditioning systems are able to neutralise harmful particles to improve the quality of the air you breathe. A process that is carried out by the air conditioner while you watch TV, have dinner or chat with your family. At Infiniton we have declared war against



Get a good night's sleep with sleep mode

During the summer there are nights when it is difficult to fall asleep. Heat, open windows and noise from outside make it more difficult to get a good night's sleep. Infiniton offers you the chance to sleep soundly. The sleep mode is a great invention, through this mode, the air continues to work, but without making any sound during operation. You will no longer have any problems when studying, reading, watching your favourite series or simply enjoying absolute silence. You will also be able to sleep soundly as it offers you the possibility of programming the timer to turn it off when you want. It's that easy!



Dehumidifying action

Excess humidity in the environment can be annoying and harmful to our health, especially for people with asthma or respiratory problems, with the dehumidifier function you won't have to worry about any of this. Create a more comfortable and healthy environment with the Infiniton air conditioner by eliminating dust mites, mould and mildew.

Thorough cleaning with the iClean function

Typically filters are replaced every 18 months to remain effective or at 4000 hours in high pollution sites - that's history! At Infiniton we work with removable air conditioning filters, designed and manufactured to be washable and reusable for life. It's that simple.

MODE HEALTH Health mode

A smart button that will help you activate the ion function that gives your home a much cleaner and healthier air. It's like having nature in your home. Press the health button and it will fill your home with refreshing ions like those found in parks, forests or waterfalls without leaving your own home. Not all air conditioners are the same, the future is here with Infiniton. We guarantee that the technology we employ will make your home a safe place for your whole family.

WiFi Ready WIFI connection

To program your air conditioning to be at the temperature you want before you even get home. You will have the ability to adjust it from a simple app. Your home to your liking.

Your air conditioner according to the size of your room

Depending on the type of house you have and the layout of the house there are several options for air selection. If you do not have a previous installation for the air conditioning ducts in your home, the most recommended solution is to install fixed air conditioners.

When deciding on one model or another, we must know the surface area of the rooms to determine the power of the device and its consumption.

The power of the equipment is determined by the square metres of the room. For example, for a room of 30m² we will need an appliance of 3000 and 4000 frigorías, or 3.48 W/h and 4.65 W/h respectively.

ROOM TO BE COVERED (m²)	FRIGORIES	CALORIES
Up to 40m²	5.000 Frigorías / h	6.000 kcal/h
Up to 60m²	7.000 Frigorías / h	8.000 kcal/h
Up to 70m²	18.000 Frigorías / h	20.000 kcal/h
Up to 90m²	24.000 Frigorías / h	26.000 kcal/h
Up to 140m²	36.000 Frigorías / h	40.000 kcal/h

Which type of air conditioner is most efficient and powerful for your home?

To find out the consumption of the appliance, we will be guided by the energy efficiency label.
energy efficiency label:

1. Product
2. Model
3. Energy classification
4. Annual energy consumption by geographical area
5. Cooling capacity
6. SEER:

Seasonal energy efficiency in cooling. This figure compares the energy efficiency of air conditioning systems. The more kilowatts generated per kilowatt consumed, the more efficient an air conditioner is. When the SEER is greater than 8.5, the air is class A+++ (the most efficient). Conversely, if the SEER is between 3.1 and 3.6, the air is E-class.

7. Heating capacity

8. SCOP:

Seasonal heat energy efficiency. This data compares the energy efficiency between heating systems. When the SCOP is higher than 5.1, the air is class A+++ (the most efficient). On the other hand, if the SCOP is

On the other hand, if the SCOP is between 2.2 and 2.5, the air is class E.

9. Noise level of the indoor and outdoor unit

How do I calculate consumption and power?

We should choose an air conditioner that is efficient because we will consume less energy, save on our electricity bill and take care of the environment.

Consumption can be calculated by dividing the power of the appliance by the SEER code or by the SCOP.

An example for an appliance with a power of 3,500W (3,000 frigories) and a SEER of 5.1:

If we switch on the equipment 4 hours a day during a summer month the cost will be €12.35*, i.e. about €0.10* per hour (*taking the cost per kW/h at €0.15).

$3,500 \text{ watts} / 5.1 \text{ (SEER)} = 686 \text{ watts/hour}$.

$(0,686 \text{ kW/h} \times 0,15 \text{ €}) / 1 \text{ kW} = 0,1029 \text{ €} ; 0,1029 \text{ €} \times 4 \text{ h} \times 30 \text{ days} = 12,348 \text{ €}$.

To know the power, calculate approximately between 100 and 140 frigories per m², depending on whether your house is more or less protected from cold and heat.

It also depends on the orientation, North or South, and the number of electronic devices in the room. For example, in a 20 m² living room facing south, which is located in an area with temperatures that tend to exceed 30°C, you would have to calculate 140 frigories per square metre. The result would be 3250W or 2800 frigories.

Installation

Ensure that the installation of piping is kept to a minimum. The piping should be protected against damage. Refrigerant piping must comply with national gas regulations. Mechanical connections shall be accessible for maintenance. Where mechanical ventilation is required, ventilation openings shall be kept free of obstructions.

obstructions. Where the product is used for disposal, it shall be based on national regulations, processed appropriately. be processed appropriately.

Maintenance

Any person working in or handling a refrigerant circuit shall hold a valid certificate from an industry-accredited assessment authority, authorising his or her competence to handle refrigerants safely in accordance with an industry recognised assessment specification. recognised assessment specification.

Maintenance and repairs requiring the assistance of other qualified personnel shall be carried out under the supervision of a qualified person. be carried out under the supervision of the person competent in the use of flammable refrigerants.

Do not use any means to accelerate the defrosting process or to clean other than those recommended by the manufacturer. recommended by the manufacturer.

The appliance must be stored in a room with no continuously operating sources of ignition (e.g. open flames, open flames, open flames, open flames, open flames). (e.g. open flames, an operating gas appliance or an operating electric heater). electric heater in operation).

Be very careful that no foreign matter (oil, water, etc.) enters the piping.

In addition, when storing the pipe, securely seal the opening by pinching, taping, etc.

Do not pierce or burn.

Note that refrigerants may be odourless.

All work procedures that affect the safety equipment must only be carried out by competent persons.

The appliance must be stored in a well-ventilated area where the room size corresponds to the specified room area. corresponds to the room area specified for operation. The appliance shall be The appliance shall be stored in such a way that no mechanical damage occurs. The seals shall be tested with a detection equipment with a capacity of 5 g/year refrigerant or higher, with the equipment stopped and running or under at least

operation or under a pressure of at least these shutdown or operating conditions after installation. after installation. Removable gaskets shall NOT be used on the inner side of the unit (a welded gasket could be used).

 <p>WARNING! Flammable refrigerant gas RISK OF FIRE HAZARD</p>	<p>PLEASE READ THE MANUAL CAREFULLY BEFORE USING THE PRODUCT.</p> <p>When a FLAMMABLE REFRIGERANT is used, the appliance installation space requirements and/or ventilation requirements are determined by the amount of mass load(M) used in the appliance, the installation site and the type of site or appliance ventilation..</p>
	<p>For models with R32 refrigerant: The appliance shall be installed, operated and stored in a room With a floor area greater than 4m².</p> <p>For models with R290 refrigerant, the appliance shall be installed, operated and stored in a room with a floor area greater than 4m²:</p> <p>Units <=9000Btu/h : 13m². Units >9000Btu/h and <=12000Btu/h: 17m². Units >12000Btu/h and <=18000Btu/h: 26m² Units >12000Btu/h and <=18000Btu/h: 26m² Units >18000Btu/h and <=18000Btu/h: 26m</p>

Service

Any electrical work required to service the appliance must be carried out by a qualified electrician or competent person.

This product must be serviced by an authorised Service Centre, and only original spare parts must be used.



This symbol on the product or on its packaging indicates that this product must not be treated as household waste. Instead, it must be taken to the appropriate collection point for the recycling of electrical and electronic equipment.

By ensuring this product is disposed of correctly, you will help prevent potential negative consequences for the environment and human health, which could otherwise be caused by inappropriate waste handling of this product.

For more detailed information about recycling of this product, please contact your local authorities, your household waste disposal service or the shop where you purchased the product.

Packaging materials

Materials with the symbol  are recyclable. Please dispose of the packaging in a suitable collection container for recycling.





Disposal of the device

Disconnect the plug from the socket.

Cut the power cord and discard it.

Do not disassemble the product other than as described in the user manual. The product must not be disassembled by the user. At the end of its service life, the product must not be disposed of with household waste. Consult your local authorities or your supplier for advice on recycling.

Explanation of the symbols displayed on the indoor unit or outdoor unit

	<p>WARNING</p>	<p>This symbol indicates that this product uses a flammable refrigerant. If the refrigerant leaks and is exposed to an external ignition source, there is a risk of fire.</p>
	<p>ATTENTION</p>	<p>This symbol indicates that the operating instructions must be read carefully.</p>
	<p>ATTENTION</p>	<p>This symbol indicates that this equipment must be handled by the service technician in accordance with the installation manual.</p>
	<p>ATTENTION</p>	<p>This symbol indicates that the service technician must handle this equipment in accordance with the installation manual.</p>
	<p>ATTENTION</p>	<p>This symbol indicates that information such as the instruction manual or installation manual is available.</p>

Important safety instructions for GAS containing devices

Workplace checks.

Before starting work on installations containing flammable refrigerants, safety checks must be carried out to ensure that the risk of fire is minimised. In the case of refrigeration system repair, the following precautions should be taken before carrying out any work on the installation.

Work procedure

Work should be carried out under a controlled procedure to minimise the risk of flammable gases or vapours being present while the work is being carried out.

Work area.

All maintenance personnel and others working in the area must be informed of the nature of the work being carried out. Avoid working in enclosed spaces.

Check for the presence of refrigerant

Before and during work, the area should be checked with a suitable refrigerant detector to ensure that the technician is aware of the existence of potentially toxic or flammable atmospheres. Ensure that the leak detection equipment being used is suitable for use with all applicable refrigerants, i.e. non-sparking, properly sealed or intrinsically safe.

Presence of a fire extinguisher.

If any work is to be carried out on the refrigeration equipment or any part thereof, suitable fire extinguishing equipment must be available. Have a dry powder or CO₂ fire extinguisher next to the loading area.

There are no sources of ignition.

No person performing work in connection with a refrigeration system involving exposure of any piping shall use sources of ignition in such a manner as to cause a fire or explosion. All possible sources of ignition, including cigarette smoking, shall be kept sufficiently far away from the installation, repair, removal and disposal site, during which time refrigerant may be released into the surrounding space. Before work is carried out, the area around the equipment must be inspected to ensure that there are no ignition hazards or ignition risks. No smoking" signs shall be posted.

Ventilated area.

Ensure that the area is in the open air or adequately ventilated before accessing the system or performing any hot work. A certain degree of ventilation must be maintained during the work period. Ventilation should safely disperse any refrigerant that is released and preferably expel it outside into the atmosphere.

Checking refrigeration equipment.

When electrical components are replaced, they should be fit for purpose and to the correct specification. The manufacturer's maintenance and service guidelines shall be followed at all times. If in doubt, consult the manufacturer's technical department for assistance. The following controls shall apply to installations using flammable refrigerants.

Checks of electrical devices.

Repair and maintenance of electrical components should include initial safety checks and component inspection procedures. If there is a fault that could compromise safety, no electrical supply should be connected to the circuit until it is satisfactorily resolved. If the fault cannot be corrected immediately, but continued operation is necessary, a suitable temporary solution must be used. This shall be communicated to the owner of the equipment so that all parties are informed.

Initial safety checks shall include:

- that capacitors are discharged: this must be done in a safe manner to avoid the possibility of sparking;
- that no electrical components or wiring are exposed while charging, recovering or purging the system;
- That there is continuity of grounding.

Repair of sealed components.

During repairs to sealed components, all electrical supplies should be disconnected from the equipment being worked on before removing sealed covers, etc. If it is absolutely necessary to have power supply to the equipment during repairs, permanent leak detection must be carried out. This should be done at the most critical point to warn of a potentially dangerous situation.

Particular attention must be paid to the following to ensure that, when working with electrical components, the enclosure is not altered in such a way as to affect the level of protection. For example, damage to cables, excessive number of connections, terminals not made to the original specification, damage to seals, incorrect mounting of bushings, etc.

Ensure that the product is properly assembled.

Ensure that gaskets or sealing materials have not degraded to the point where they are no longer suitable for preventing the ingress of flammable atmospheres. Spare parts must conform to the manufacturer's specifications.

Repair of intrinsically safe components.

Do not apply any permanent inductive or capacitive load to the circuit without ensuring that it will not exceed the permissible voltage and current for the equipment in use.

Intrinsically safe components are the only ones that can be worked on in the presence of a flammable atmosphere. Test apparatus must be in the correct classification.

Replace components only with parts specified by the manufacturer. Other parts may cause ignition of the refrigerant in the atmosphere due to leakage.

Wiring

Check wiring for wear, corrosion, excessive pressure, vibration, sharp edges or any other adverse environmental effects. The check should also take into account the effects of ageing or continuous vibration from sources such as compressors or fans.

Detection of flammable refrigerants.

Under no circumstances should potential ignition sources be used when searching for or detecting refrigerant leaks. A halide torch (or any other detector using an open flame) must not be used.

Extraction and evacuation

When entering the refrigerant circuit for repairs, or for any other purpose, conventional procedures should be used. However, in the case of flammable refrigerants it is important that the procedure is the most appropriate, as combustion is a factor to be taken into account. The following procedure should be followed:

remove the refrigerant

purge the circuit with inert gas

evacuate

purge with inert gas

Open the circuit by cutting or welding

The refrigerant charge shall be recovered in suitable recovery cylinders. For products containing flammable refrigerants, the system must be purged with oxygen-free nitrogen to make the product safe for flammable refrigerants. This process may need to be repeated several times. Compressed air and oxygen should not be used to purge refrigerant systems.

For products containing flammable refrigerants, refrigerant flushing should be performed by breaking the vacuum in the system with oxygen-free nitrogen and continuing to fill until working pressure is reached, then venting to atmosphere and finally lowering to vacuum. This process must be repeated until there is no refrigerant in the system. When the final charge of oxygen-free nitrogen is used, the system must be vented to atmospheric pressure in order to perform the work. This operation is absolutely vital for brazing operations performed on piping.

Make sure that the vacuum pump outlet is not close to any possible source of ignition and that ventilation is available.

Charging procedures

In addition to conventional charging procedures, the following requirements must be followed:

Ensure that you do not contaminate yourself with different refrigerants when using the charging equipment. Hoses or lines should be kept as short as possible to minimise the amount of refrigerant they contain.

Cylinders should be kept in the proper position according to the instructions.

Ensure that the refrigeration system is grounded before charging with refrigerant.

Label the equipment when charging is complete (if not already done).

Great care must be taken not to overcharge the refrigeration system.

Note: Before refilling the system, the system shall be pressure tested with the appropriate purge gas. The system shall be leak tested at the end of charging but before commissioning. A follow-up leak test shall be carried out before leaving the site.

Disassembly

Before carrying out this procedure, it is essential that the technician has a thorough knowledge of the equipment and all its details. It is recommended as good practice that all refrigerants are safely recovered. Before carrying out the task, a sample of oil and refrigerant should be taken in case an analysis is required before reusing the recovered refrigerant. It is essential that electrical power is available before starting the task.

Familiarise yourself with the equipment and its operation.

Electrically isolate the system.

Before attempting the procedure, ensure that technical equipment is available for handling refrigerant cylinders, if necessary;

Pump out the refrigerant system, if possible.

If vacuum is not possible, make a manifold so that refrigerant can be removed from various parts of the system.

Make sure that the cylinder is placed on the scale before recovery.

Start the recovery machine and operate it according to the instructions.

Do not overfill the cylinders (no more than 80% of the liquid charge volume).

Do not exceed the maximum working pressure of the cylinder, even temporarily.

When the cylinders have been correctly filled and the process has been completed, ensure that the cylinders and equipment are removed from the site promptly and that all isolation valves on the equipment are closed.

Recovered refrigerant should not be charged to another refrigeration system unless it has been cleaned and checked.

Labelling

Equipment shall be labelled indicating that it has been decomposed and drained of refrigerant. The label shall be dated and signed. In the case of equipment containing flammable refrigerants, it shall be ensured that there are labels on the equipment indicating that the equipment contains flammable refrigerant.

Recovery

When refrigerant is removed from a system, either for service or for shutdown, it is recommended as good practice that all refrigerants are disposed of safely.

When transferring refrigerant to cylinders, ensure that only suitable refrigerant recovery cylinders are used. Ensure that the correct number of cylinders are available to maintain the total system charge. All cylinders used are designated for the refrigerant recovered and labelled for that refrigerant (i.e. special refrigerant recovery cylinders). Cylinders must be complete with pressure relief valve and associated shut-off valves in good working order. Empty recovery cylinders are evacuated and, if possible, cooled prior to recovery.

Recovery equipment must be in good working order, with a set of equipment instructions at hand, and must be suitable for the recovery of all appropriate refrigerants, including, where appropriate, flammable refrigerants. In addition, a set of calibrated scales in good working order shall be available. Hoses shall be complete with disconnect couplings free of leaks and in good condition. Before using the recovery machine, check that it is in good working order, that it has been properly maintained and that all associated electrical components are sealed to prevent ignition in the event of refrigerant discharge. Consult the manufacturer if in doubt. Recovered refrigerant shall be returned to the refrigerant supplier at the correct recovery site.

⚠ BEFORE CARRYING OUT ANY ELECTRICAL WORK, READ THESE REGULATIONS

1. All wiring must comply with local and national electrical codes and regulations and must be installed by a licensed electrician.
2. All electrical connections must be made in accordance with the wiring diagram found on the indoor and outdoor unit panels.
3. If there is a serious safety problem with the power supply, stop work immediately. Explain your reasoning to the customer and refuse to install the unit until the safety problem is properly resolved.
4. The power supply voltage must be within 90-110% of the rated voltage. Insufficient power supply may cause malfunction, electric shock or fire.
5. If connecting the power supply to fixed wiring, a surge protector and main power switch must be installed.
6. If power is connected to fixed wiring, a switch or circuit breaker that disconnects all poles and has a contact separation of at least 1/8 inch (3 mm) must be incorporated in the fixed wiring. The qualified technician must use an approved circuit breaker or switch.
7. Connect the unit only to an individual branch circuit outlet. Do not connect another appliance to that outlet.
8. Be sure to ground the air conditioner properly.
9. All wiring must be securely connected. Loose wiring may cause the terminal to overheat, resulting in product malfunction and possible fire.
10. Do not allow the wires to touch or rest against the refrigerant pipe, compressor or any moving parts inside the unit.
11. If the unit has an auxiliary electric heater, it must be installed at least 1 metre away from any combustible material.
12. To avoid receiving an electric shock, never touch electrical components shortly after the power supply has been cut off. After disconnecting the power, always wait 10 minutes or more before touching electrical components.

⚠ WARNING!

Before carrying out any electrical or wiring work, disconnect the main power supply to the system.

Step 6: Connecting the signal and power cables

The signal cable enables communication between the indoor and outdoor unit. You must first choose the appropriate wire gauge before preparing it for connection.

Cable types:

- Indoor power cable (if applicable): H05VVV-F
- Indoor power cable (if applicable): H05VVV-F or H05V2V2-F
- Outdoor power cable:
H07RN-F
- Signal cable: H07RN-F

Choose the appropriate wire gauge.

The required gauge of power wire, signal wire, fuse, and switch is determined by the maximum current rating of the unit. The maximum current is indicated on the nameplate located on the side panel of the unit. Refer to this nameplate to select the appropriate wire, fuse, or circuit breaker.

Indoor and external units

Note: Installation must be in accordance with the requirements of local and national standards. Installation may be slightly different in different areas.

Indoor units

Cassette



Conducts

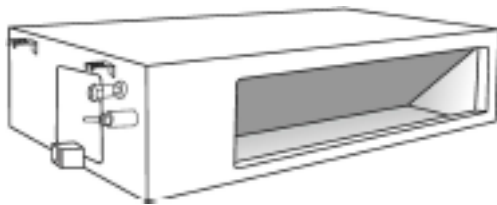

Ceiling - floor



External units

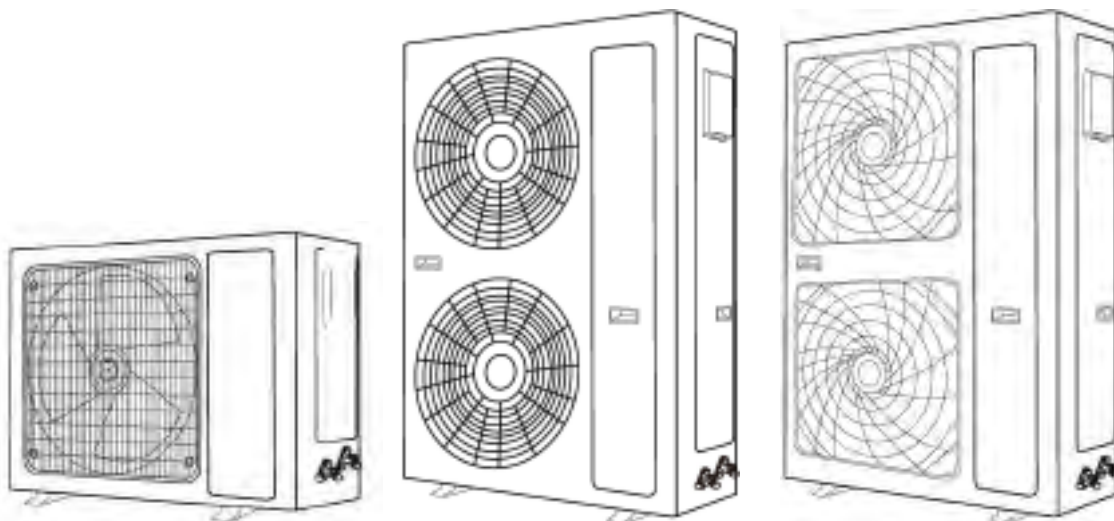

The illustrations in this manual are for explanatory purposes. The actual shape of your indoor unit may be slightly different. Be guided by the actual shape.

Right installation

Important notes:

- When unpacking, open the carton, remove the packing foam first, and then take out the air conditioner.
- Do not touch the heat exchanger panel at the back of the indoor unit with your hands or any other objects.
- Handle the unit with the handle and side angle, please handle it with care. Do not drop the unit or allow it to fall during transportation.
- When lifting the outdoor unit, please use two straps longer than 8m and insert cushioning material between the straps and the outdoor unit to avoid damaging the casing.

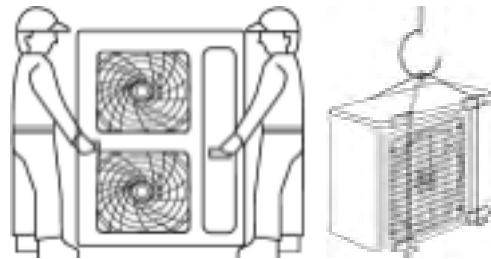

Preparing accessories for installation	Installation tools
<p>Prior to installation, the following items are not included with the unit, but will be required for installation and should be obtained locally.</p> <ul style="list-style-type: none"> - Four M12 suspension screws - PVC drain pipe - Connection pipe - Thermal insulation materials (PE, thickness greater than 8 mm) used for the connecting pipe. - Five large and five small connecting tapes - Outdoor power cable and indoor and outdoor connecting cable 	<p>In addition to the common tools, the following tools will be required during pipe connection:</p> <ul style="list-style-type: none"> - Socket spanner (42 N-m, 65 N-m, 100 N-m). - Pipe cutter (for cutting copper pipes) - Coolant cylinder (when extending the pipe, the coolant has to be added) - Nitrogen cylinder (to prevent oxidation and clean the pipe when soldering) - Pressure gauge - Pipe clamp - Welding torch

Installation drawings

The following installation diagrams are for reference only.

Power supply: single-phase 220-240V,50Hz/60Hz; three-phase 380-415V,3N-,50Hz/60Hz.

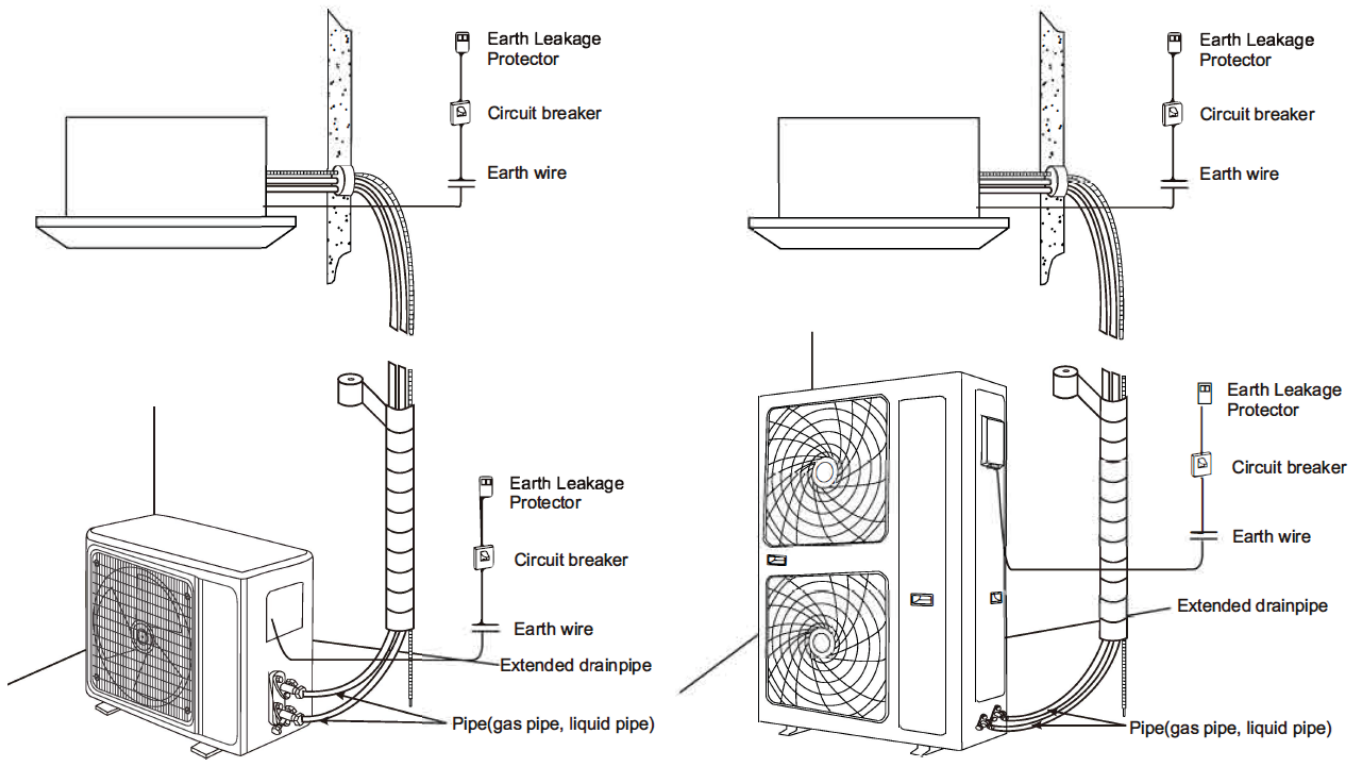

Installation

To facilitate maintenance, reserve a place for servicing.

Ensure that the following conditions are met and confirm the position with the customer.

1. The position must be such that the air is not obstructed.
2. The distance to the wall and obstacles is shown in the drawing below.
3. The installation location must be suitable for water drainage (see drain pipe installation for details).
4. For the indoor unit with duct, the hanging place should be able to support 4 times the weight of the indoor unit.

There should be no increase in noise and vibration. If it needs to be reinforced, the installation should be carried out after reinforcement (if the reinforcement is poor, the indoor unit will fall down and cause damage).

5. The indoor unit should be away from sources of heat or steam and away from inlets.
6. The position of the indoor unit should be close to the power supply (special line).
7. The position of the indoor unit should allow for easy connection to the outdoor unit.
8. The position of the indoor unit should be kept away from direct sunlight and humidity.
9. The height inside the roof must reach the drainage requirements to ensure the installation of the indoor unit.
10. The unit cannot be installed in the laundry room (it will cause electric shock).
11. Protective barriers should be installed at the inlet and outlet of the indoor unit to prevent any fingers from entering or coming into contact with the high speed fan and the metal fin.

Issues Requiring Attention

The following places should be thoroughly inspected before installation

1. In restaurants, kitchens and other eating places, dust, flour, grease, steam and other kitchen products easily adhere to the fan.
kitchen products easily adhere to the indoor fan, heat exchanger and drain pump. This will reduce performance and cause the unit to spray water, leak and may cause the drain pump or other components to fail. Consider the following improvement measures.

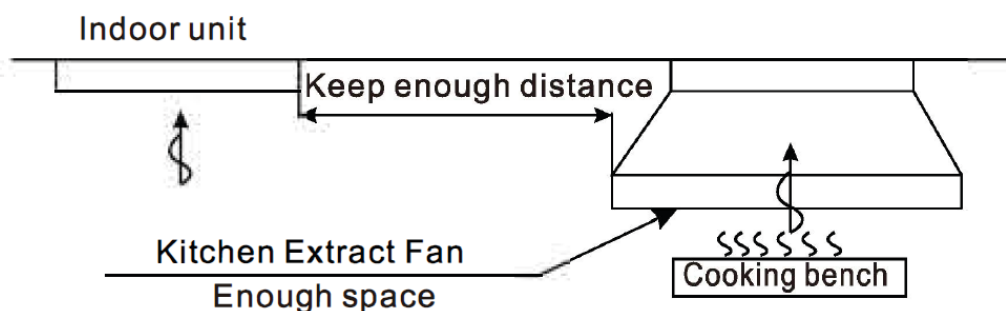

The extraction capacity of the kitchen fan and cooker hood must be large enough to ensure that the oil sufficiently large to ensure that oil, steam, flour and other cooking products are expelled through them and not drawn into the conditioned air. The indoor unit must be far enough away from cooking and food preparation equipment to ensure that cooking products are not drawn into the air conditioning.

The indoor unit must be far enough away from cooking and food preparation equipment to ensure that cooking products are not drawn into the unit.

2. When installing the unit in a factory, make sure that it is located in a place where it will not be contaminated by oil, dust, iron debris or sawdust.
3. Do not install near potential sources of combustible gas.
4. Do not install in locations where corrosive gases and acids are present.

Installation of the CONDUIT type indoor air unit

Location of the lifting screw

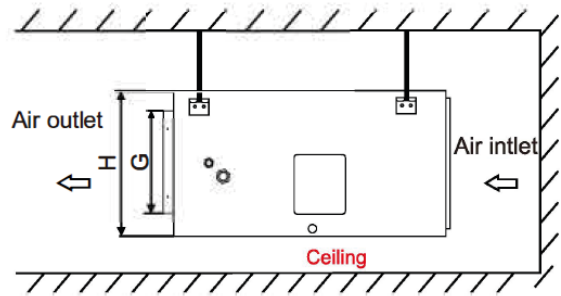
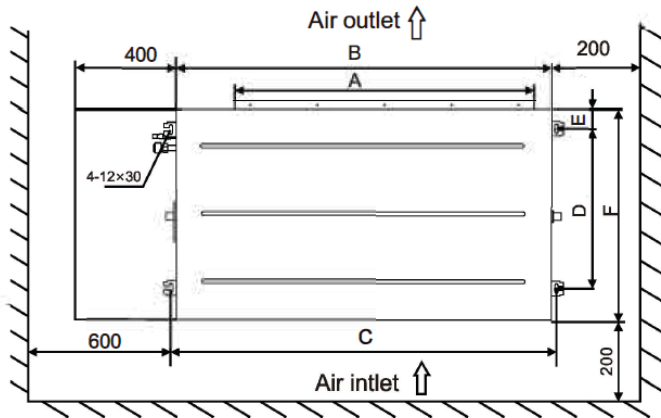

Packing Size (cm)	A mm	B mm	e mm	D mm	E mm	F mm	G mm	H mm
107*80*36	652	890	927	510	75	700	202	290
143*80*36	967	1250	1287	510	75	700	185	290
143*80*39	967	1250	1287	510	75	700	214	320
158*88*45	1117	1400	1437	585	75	775	273	380
93*83*30	512	700	739	600	52	700	177	245
123*83*30	812	1000	1039	600	52	700	177	245
163*83*30	1212	1400	1439	600	52	700	177	245
100.5*58*27.5	532	700	750	412	23	460	110	200
130.5*58*27.5	832	1000	1050	412	23	460	110	200

Suspension diagram of the indoor unit

- The screws and nuts must be tightened firmly. If they loosen, the air conditioner may fall off, etc.
- As shown, the indoor unit should be tilted toward the drain hole to facilitate drainage.

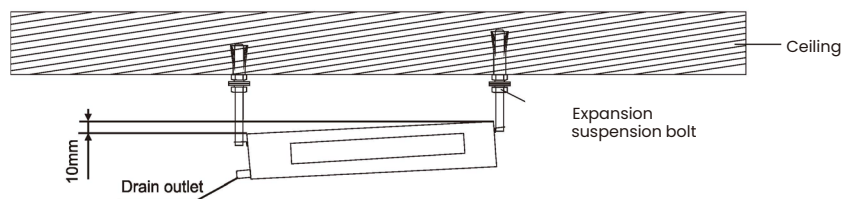

Installation of the assembly

There are two different methods of installing the duct. They are shown below.

Use tarpaulins to connect the indoor unit and the duct to reduce unnecessary vibrations

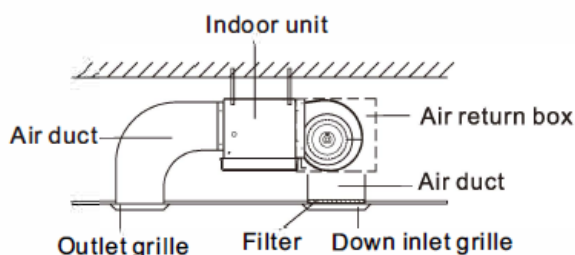

A

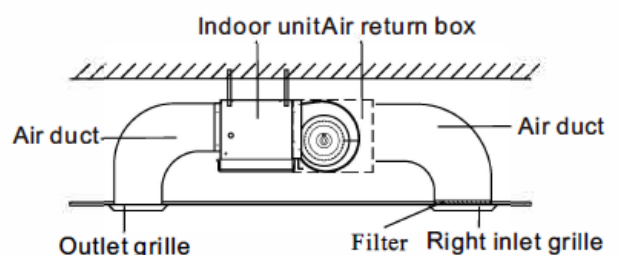

B

Installation of drain pipes

1. Drainage pipes must have good insulation measures. Specific measures are as follows

- a: Drainage pipes must be securely fastened with the inner water outlet and drain pipe respectively and secured with a washer, as shown in Fig. 1.
- b: Wrap the thermal insulation cotton in the drain insulation tube and washer, as shown in Fig. 2.
- c: Tighten the sponge with a bandage, as shown in Fig 3-

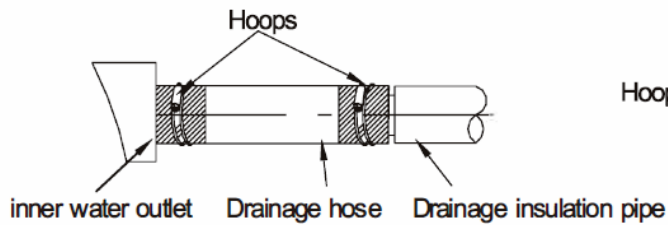

Fig ①

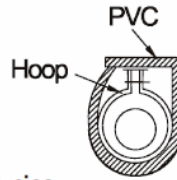

Fig ②

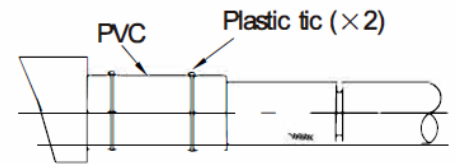

Fig ③

2. The drain pipe should have a downward slope (1/50~1/100).

If the drain pipe is installed up and down or upwards, it will result in water backflow or leakage, etc.

3. During pipe connection, do not apply too much force to the drainage joint of the indoor unit.

4. There is a drain hole on each side of the indoor unit; the unused drain pipe should be closed.

Note: The drain pipe must be wrapped in thermal insulation material, otherwise it will cause condensation or water droplets.

Thermal insulation material: rubber insulation tube thicker than 8mm.

Installation of the CASSETTE type air indoor unit

Select a suitable place for installation.

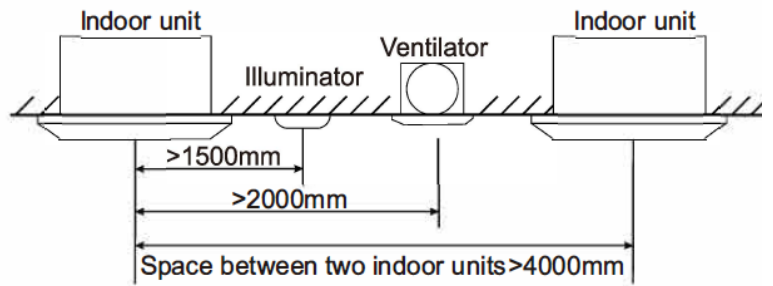
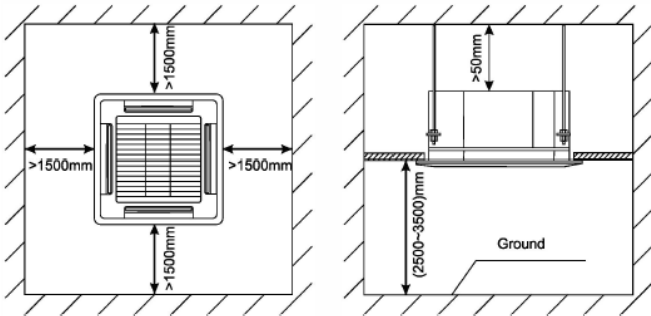

Indoor unit dimensions

The ceiling cassette split air conditioner unit has four kinds of shapes, Fig. A, Fig. B, Fig. C and Fig. D. Please choose the size according to the shape.

The actual shape will prevail.

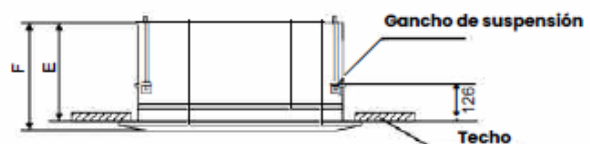
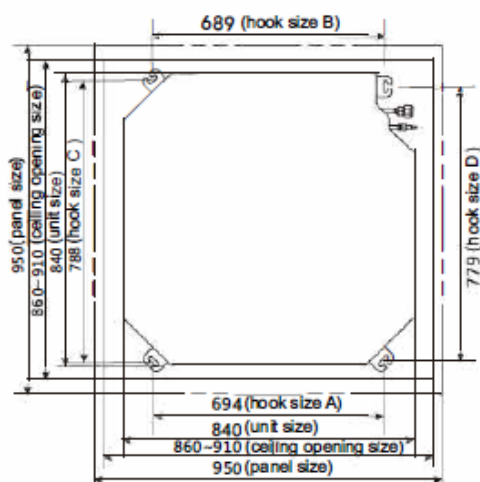
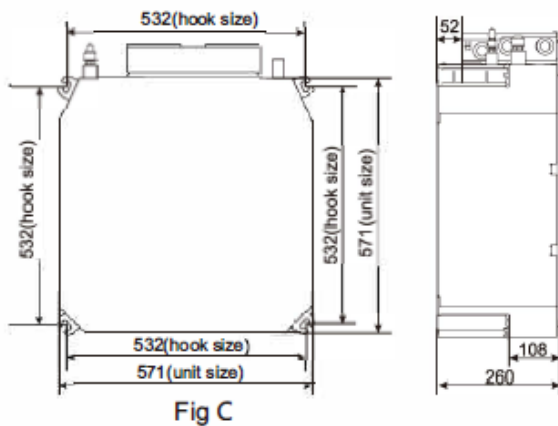
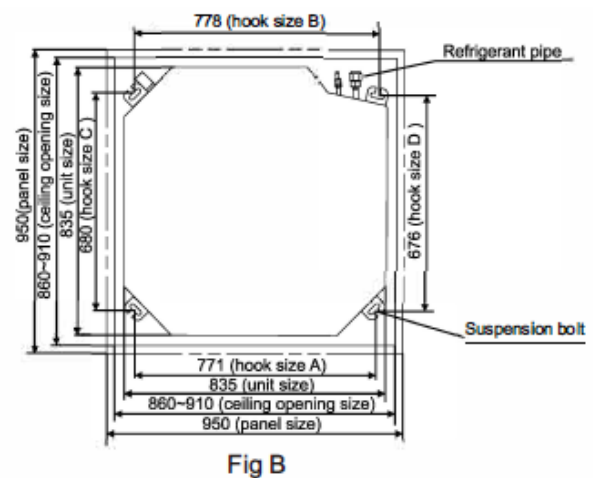
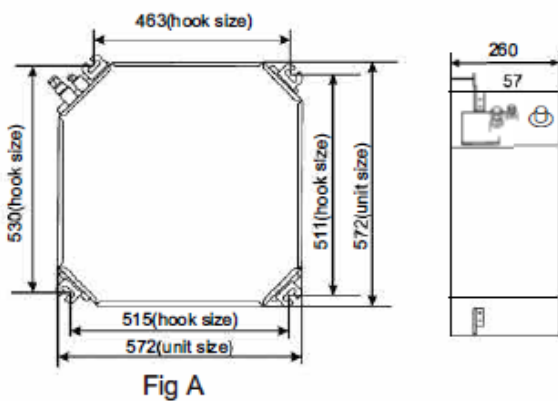

Packing Size (cm)	E mm	F mm
65.5*65.5*29.5	260	315
72.0*65.0*29.0	260	315
91.5*91.5*32	250	305
91.5*91.5*36	290	345

Suspension base of the indoor unit

1. Selecting the suspension base

The suspension base is a wooden or reinforced concrete frame structure. It must be firm and reliable to support the weight of more than 200 kg and able to withstand vibrations for long periods.

2. Attaching the suspension base

Fix the suspension bolts as shown on the right, either by means of a strut or a wooden bracket. If this unit is installed on a sloped ceiling, a damper block must be installed between the ceiling and the air outlet panel to ensure that the unit is installed on a level surface. Installation is carried out as shown in the drawing below.

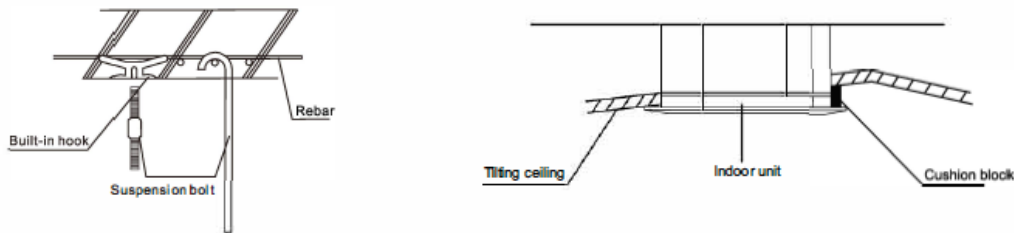

Suspension of the indoor unit

1. Adjust the relative position of the suspension hook on the suspension screw.

2. Tighten the screw and make sure that the four hooks 2. Tighten the bolt and make sure that the four hooks are in perfect contact with the nuts and washers, and that the unit is firmly and reliably suspended on the hooks.

3. Make sure that it is securely fastened and that it does not shake or sway once the unit is installed.

4. Make sure that the centre of the indoor unit is aligned with the centre of the ceiling opening.

5. The installation of the cassette unit with the external electrical control panel is referred to the following figure. The installation of the cassette unit with the external electrical control panel is referred to the figure below:

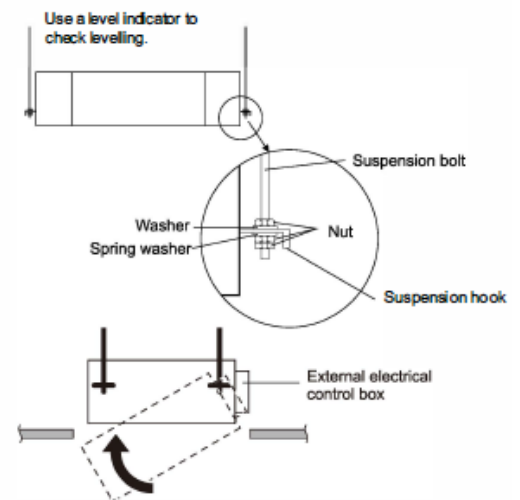

Installation of the drain pipe

1. The drain pipe must be properly insulated to prevent the formation of condensation. It must be installed with a downward slope.



To ensure that the water drains properly, the unit must be horizontal or inclined towards the drain pipe when installation is complete.

2. The unit has a drain pump that will lift up to 1200mm. However, after the pump stops, the water still in the pipe will drain again and may overflow the drain pan causing a protective shutdown. For this reason, install the drain pipe as shown below:

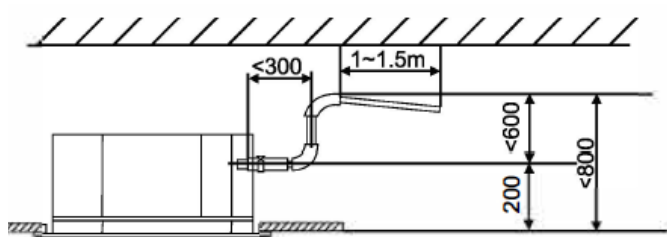

3. When several units are drained on a common drain line, the drain line should be installed about 100 mm below the drain outlet of each unit, as shown in the drawing:

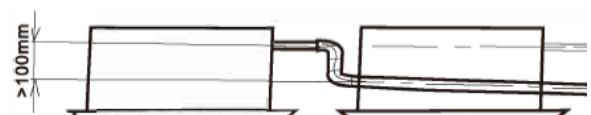

Installation of the grille

The grille has four clips that attach to the corresponding hooks on the unit. The grille is then secured in position by four screws which are accessed through the four grille side panels. The four connecting screws are located on the inside of the grille inlet panel.

Note: During installation, make sure that the air flap motor of the grille corresponds to the position of the refrigerant pipe inlet on the indoor unit.

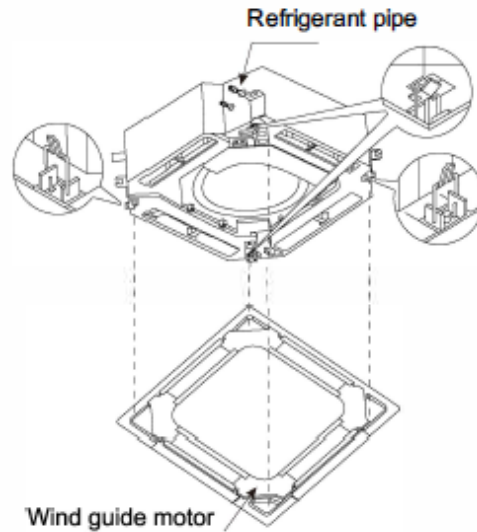

Installation of the grille

The grille has four clips that attach to the corresponding hooks on the unit. The grille is then fixed into position by four screws which are accessed through the four grille side panels. The four connecting screws are located on the inside of the grille inlet panel.

Note: During installation, make sure that the air flap motor of the grille corresponds to the position of the refrigerant pipe inlet on the indoor unit.

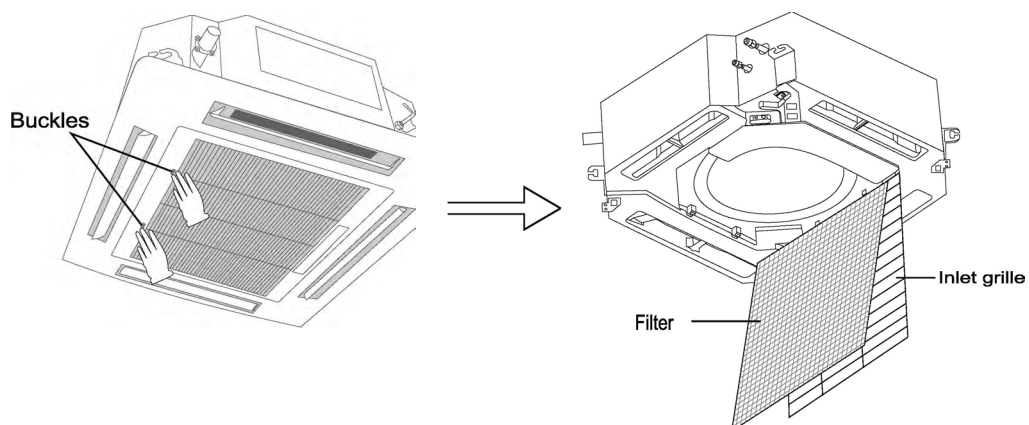

Installation of the FLOOR-TECHO type air indoor unit

Before starting the installation, check the following table.

Check list	Check
Have you carried out a site survey (if necessary)?	
Are the control box cover, air filter and suction grille fixed?	
Does cold air discharge from the unit during cooling and warm air discharge from the unit during heating?	
Have you explained the operation of the air conditioner to the customer by showing the instruction manual?	
Have you explained the cooling, heating, dehumidifying and automatic (cooling/heating) function in the instruction manual to the customer?	
If you have set the fan speed with the thermostat off, have you explained the set fan speed to the customer?	
Did you provide the customer with the operation manual and installation manual?	

In addition to general use, since the points in the instruction manual with the WARNING and CAUTION markings can cause bodily injury and property damage, it is necessary not only to explain these points to the customer but also to have the customer read them. It is also necessary to explain the points of "NO AIR CONDITIONER MALFUNCTION" to the customer and make the customer read them carefully.

Select the place of installation

When unpacking and moving the indoor unit after unpacking, do not apply force on the piping (refrigerant and drain) .

1. Select the installation site that meets the following conditions and obtain the customer's approval.

- Where the hot and cold air is evenly distributed in the room.
- Where there are no obstructions to the air flow.
- Where drainage can be guaranteed.
- Where the lower surface of the ceiling is not inclined.
- Where there is sufficient strength to support the mass of the indoor unit.
- Where sufficient space for installation and maintenance can be guaranteed.
- Where the length of piping between the indoor and outdoor units is within the allowable length (Refer to the installation manual attached to the outdoor unit).
- Where there is no risk of flammable gas leakage.

Installation space required (mm)

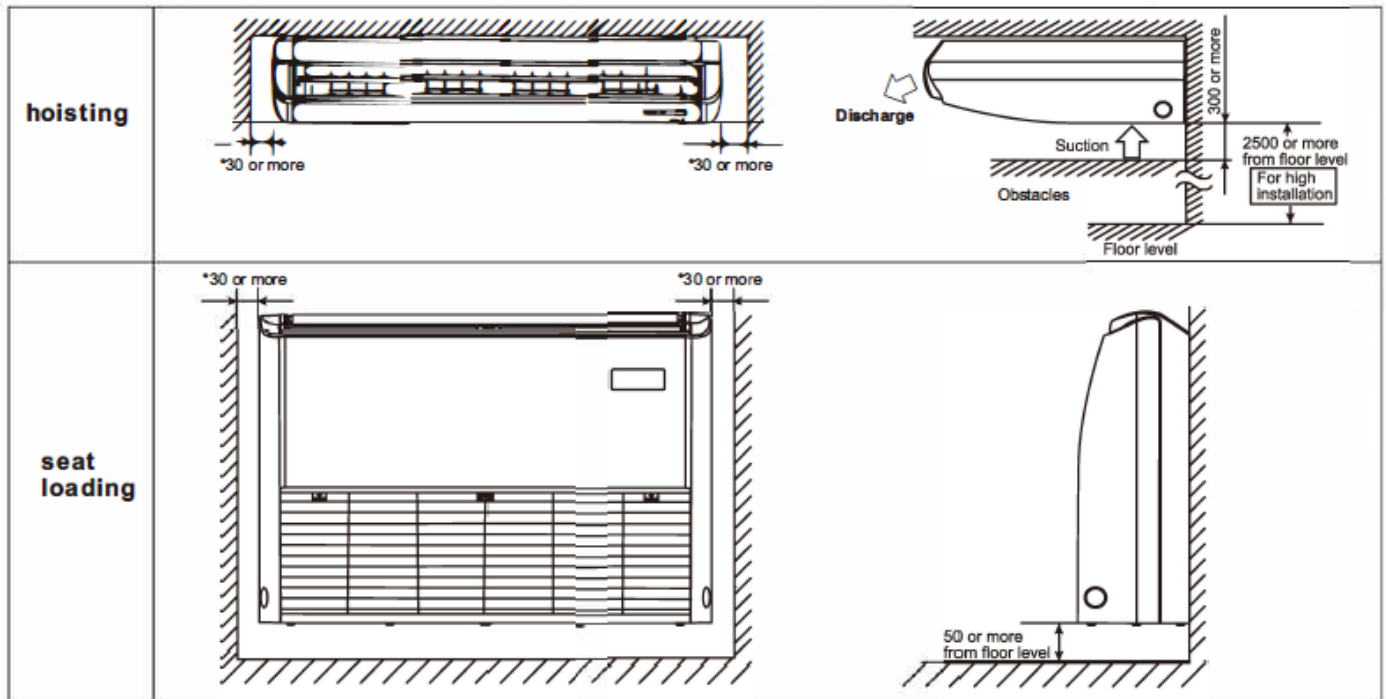

NOTE:

Install the indoor and outdoor units at least 1m away from televisions or radios to avoid image interference and noise.

If 200mm or more is guaranteed, it is properly installed. Install the indoor and outdoor units, power wiring, remote controller wiring and signal wiring at least 1m away from TVs or radios to avoid picture interference or noise {Depending on radio waves, a distance of 1m may not be sufficient to eliminate noise}.

2. Use suspension screws for installation

Investigate whether the installation site can support the mass of the indoor unit, and if necessary, hang the indoor unit with screws after it is reinforced by beams, etc. (Refer to the installation pattern paper for the mounting step).

3. Ceiling height

This indoor unit can be installed up to 4.3m for packing size (1675*770*320mm) and up to 3.5m for others.

Please do not pull out the product and the horizontal flap of the air outlet and air inlet.

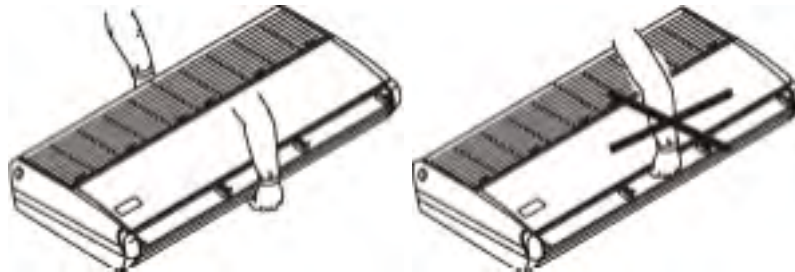

Do not lift the product or pull it by its cover (right and left). When the cover is bent, it may cause noise.



4. Prepare before installation or the locations of the indoor unit's suspension screws, pipe outlet holes, drain pipe outlet hole and electrical wiring inlet hole.

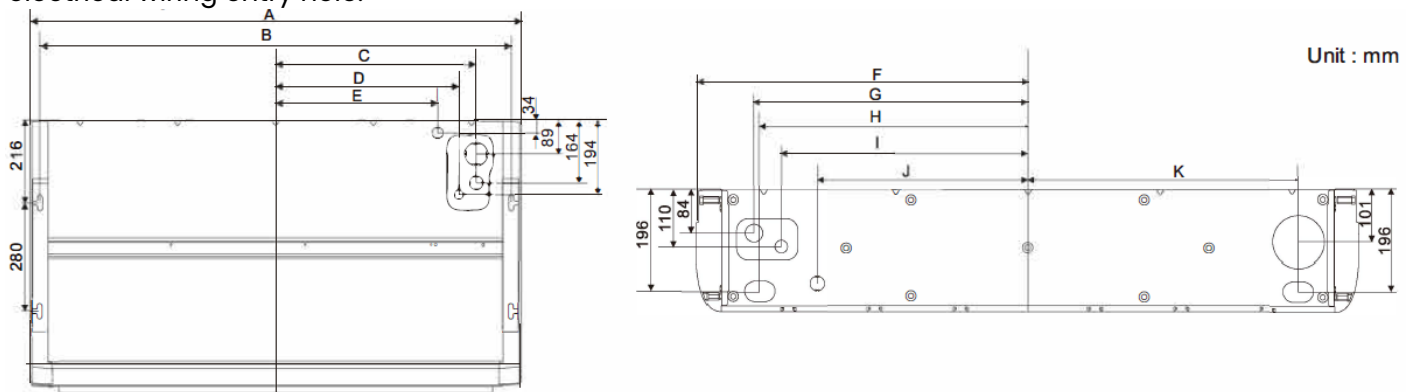

Packing Size (mm)	A	B	C	D	E	F	G	H	I	J	k
1080*770*325	1000	948	382	337	282	500	390	378	336	267	382
1360*770*325	1280	1228	522	477	422	640	530	518	476	407	522
1680*770*325	1600	1548	777	732	692	800	690	678	635	567	682

I. Removing parts of the indoor unit

- Slide back the handles of the suction grille (as indicated by the arrow) to open it wide.
- Holding the suction grille open, grasp the handle on the back of the suction grille and, at the same time, pull it the back of the suction grille and, at the same time, pull it forward to remove it.
- After removing the grille, screw the bottom cover screws as shown.

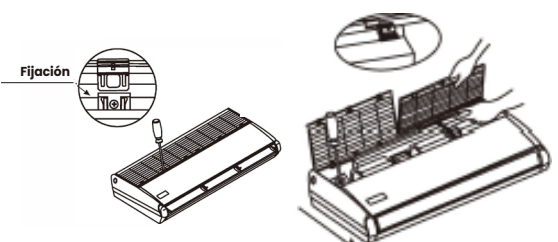

2. Remove the suspension bracket

- Loosen 2 screws to install the bracket on both sides (M8) (4 positions left and right) with 10 mm clearance.
- Remove the suspension fixing screw at the rear (M5), pull the suspension backwards (in the direction of the arrow) to remove it.

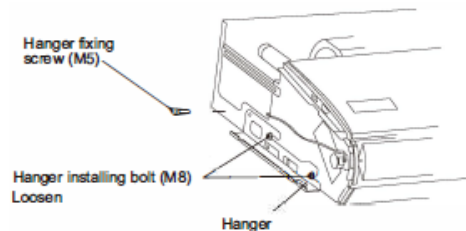

3. Installing the indoor unit

- Lift the indoor unit, slide it from the front, and place the suspension installation screw (M8) securely for temporary suspension.
- Tighten the bracket fixing screws (M5) in 2 positions, which were removed, as they were before. It is necessary to avoid misalignment of the indoor unit.
- Tighten the bracket installation screws (M8) securely in 4 positions.

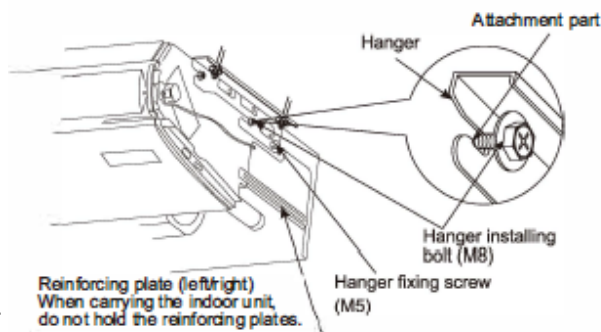

Ceiling installation

1. Selecting the base for the suspension

The suspension base can be a wooden or reinforced concrete structure. It must be firm and reliable to support the weight of more than 200 kg and able to withstand vibrations for long periods.

2. Fixing the suspension base

Fix the screws of the suspension base as shown on the right or by means of a steel or wooden bracket.

3. Suspending the indoor unit

The indoor unit should be suspended as shown below:

- Adjust the relative positions of the suspension hooks.
- Tighten the nuts and make sure that the hooks are securely connected to the nuts and washers.
- Once the unit is installed, make sure that it is securely fastened and that it does not shake or sway.

Note:

1. To ensure that the drain water drains properly, the unit should be tilted towards the bottom of the unit after installation is complete.

2. Please make sure that the front side is higher, otherwise it may cause the drainage water to come out from the air outlet.

4. Installation of the drain pipe

The drain pipe should be properly insulated to avoid condensation generation.

Pipes should be installed with a downward slope to allow water drainage.

The pipe must not be raised at any point.

Installation on the ground

The unit must be horizontal or inclined towards the drain pipe when installation is complete.

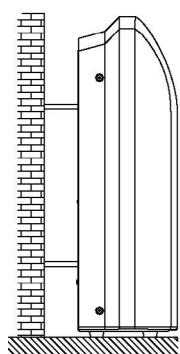

Installing the outdoor unit

Install the unit according to local codes and regulations, there may be slight differences between different regions.

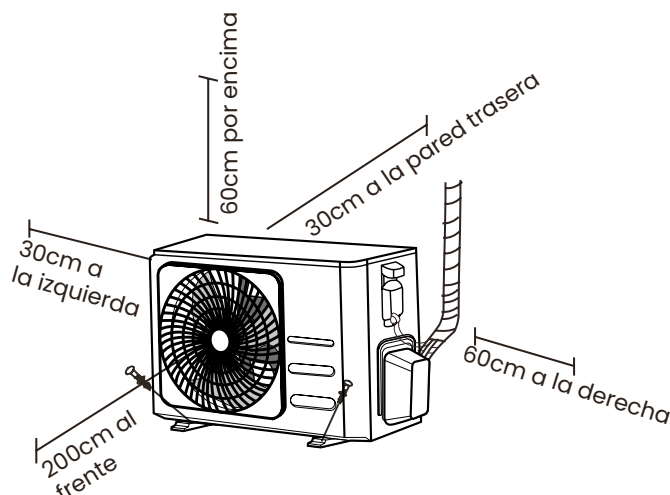

Step 1: Selecting a good location for installation

Before installing the outdoor unit, you must choose a suitable location. Below are the requirements that will help you choose a suitable location for the unit.

A suitable installation location has the following characteristics:

Meets all space requirements shown in the installation space requirements above.

Good air circulation and ventilation

Firm and solid - the location can support the unit and will not vibrate.

Noise from the unit will not disturb other people

Ensure that the outdoor unit is protected from prolonged periods of direct sunlight or rain.

When snowfall is expected, take appropriate measures to prevent ice build-up and damage to the coils.

DO NOT install the unit in the following locations:

Near an obstacle that blocks air inlets and outlets.

Near a public street, crowded areas or where noise from the unit may disturb others.

Near animals or plants that may be damaged by the hot air discharge.

Near any source of combustible gas

In a location exposed to large amounts of dust.

In a location exposed to excessive amounts of salt air.

Special considerations for extreme weather conditions

extreme weather conditions

If the unit is exposed to strong winds: Install the unit so that the exhaust fan is at a 90° angle to the wind direction. If necessary, build a barrier in front of the unit to protect it from extremely strong winds. See illustrations below. If the unit is frequently exposed to heavy rain or snowfall:

Construct a shelter over the unit to protect it from rain or snow. Be careful not to obstruct the airflow around the unit. If the unit is frequently exposed to salty (coastal) air: Use an outdoor unit specially designed to resist corrosion.

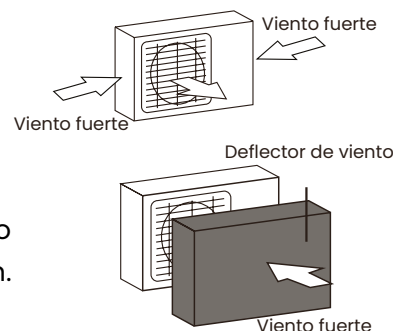

Step 2: Install the drainage gasket (heat pump unit only)

Before screwing the outdoor unit in place, you must install the drainage gasket on the bottom of the unit.

Note that there are two different types of drainage gaskets depending on the type of outdoor unit.

If the drainage gasket comes with a rubber seal (see Fig. A), do the following:

1. Place the rubber seal on the end of the drain gasket that will be connected to the outdoor unit.
2. Insert the drain gasket into the hole in the pan at the base of the unit.
- 3.
4. Turn the drain gasket 90° until it snaps into place facing the front of the unit.
5. Attach a drain hose extension (not included) to the drain joint to redirect water from the unit during heating mode.

If the drain joint does not come with a rubber gasket (see Fig. B), do the following:

1. Insert the drain gasket into the hole in the pan at the base of the unit. The drain gasket will snap into place.
2. Connect a drain hose extension (not included) to the drain joint to redirect the water from the unit during heating mode.

Note: In cold climates, make sure the drain hose is as vertical as possible to ensure rapid drainage of water. If the water drains too slowly, it may freeze in the hose and flood the unit.

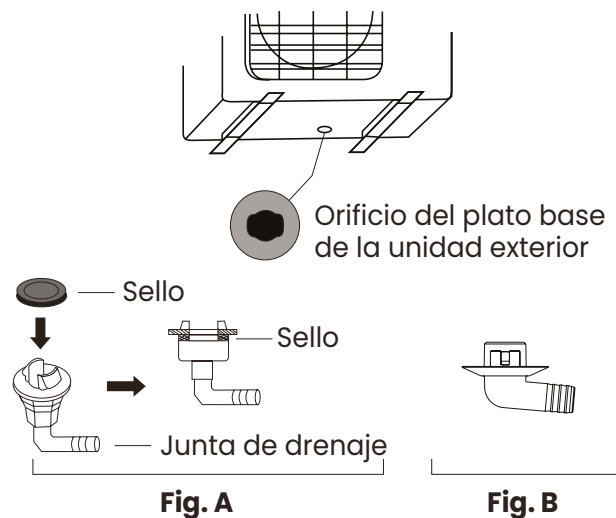

Step 3: Anchoring the outdoor unit

The outdoor unit can be anchored to the floor or to a wall bracket with a bolt (M10). Prepare the installation base of the unit according to the dimensions given below:

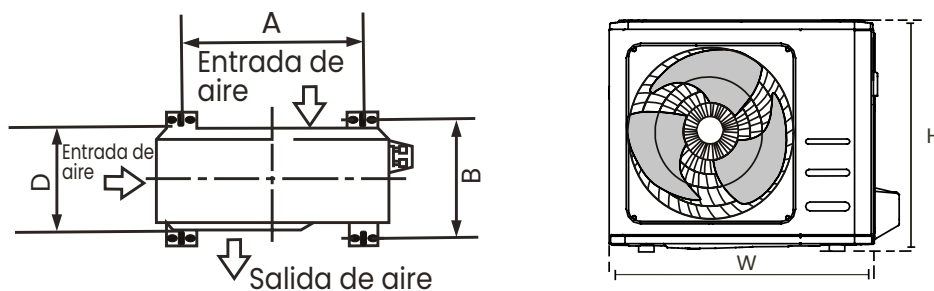

Dimensions of the outdoor unit in mm. H x W x D	Mounting dimensions	
	Distance A (mm)	Distance B (mm)
434x681x285	460	292
550x700x270	450	260
550x700x275	450	260
495x720x270	452	255
555x728x300	452	302
555x765x303	452	286
555x770x300	487	298
554x805x330	511	317
554x800x333	514	340
702x845x363	540	350
673x890x342	663	354
810x946x420	673	403
810x946x410	673	403

If you are installing the unit on the ground or on a concrete pad, do the following:

1. Mark the positions of the four expansion bolts according to the dimension table.
2. Pre-drill holes for the expansion bolts.
3. Place a nut on the end of each expansion bolt.
4. Hammer the expansion bolts into the pre-drilled holes.
5. Remove the nuts from the expansion bolts and place the outdoor unit on the bolts.
6. Place a washer on each expansion bolt and then replace the nuts.
7. Using a spanner, tighten each nut until snug.

Note: If drilling in concrete, eye protection is recommended at all times.

If you are installing the unit on a wall bracket, do the following:

1. Mark the position of the holes in the bracket according to the dimension table.
2. Pre-drill the holes for the expansion bolts.
3. Place a washer and nut on the end of each expansion bolt.
4. Thread the expansion bolts through the holes in the mounting brackets, place the mounting brackets in position and hammer into place.
4. Thread the expansion bolts through the holes in the mounting brackets, place the mounting brackets in position and hammer the expansion bolts into the wall.
5. Check that the mounting brackets are level.
6. Carefully lift the unit and place the mounting feet on the brackets.
7. Screw the unit firmly to the brackets.
8. If permitted, install the unit with rubber gaskets to reduce vibration and noise.

Step 4: Connect the signal and power cables

The outdoor unit terminal block is protected by an electrical wiring cover on the side of the unit. Inside the wiring cover is a complete wiring diagram.

⚠ WARNING!

Before carrying out any electrical or wiring work, disconnect the main power supply to the system.

1. Prepare the cable for connection.

Select the appropriate cable with reference to "Cable types". Choose the appropriate wire gauge: The size of power wire, signal wire, fuse and circuit breaker required is determined by the maximum current rating of the unit, which is indicated on the nameplate located on the side panel of the unit

a. Using wire strippers, strip the rubber jacket from both ends of the cable to reveal approximately 40 mm of the inner wires.

b. Strip the insulation from the ends of the wires.

c. Using a crimper, insert the U-bolts into the ends of the wires.

2. Unscrew the electrical wiring cover and remove it.

3. Unscrew the cable clamp from the cable under the terminal strip and position the cable on its side.

4. Connect the cable according to the wiring diagram and screw the U-connector of each cable firmly to its corresponding terminal.

5. After checking that all connections are secure, coil the wires to prevent rainwater from flowing into the terminal.

6. Secure the cable to the unit with the cable clamp.

Screw the cable clamp tightly.

7. Insulate unused cables with PVC electrical tape.

Position them so that they do not touch any electrical or metal parts.

8. Replace the cable cover on the side of the unit and screw it into place.

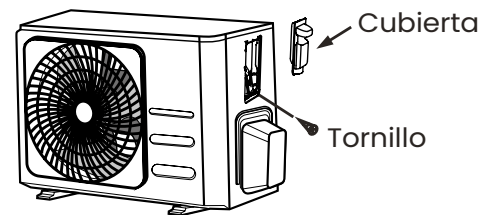

Note: If the cable clamp looks like the following, select the appropriate through hole according to the cable diameter.

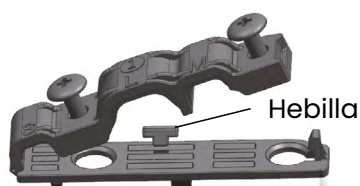

Agujero de tres tamaños: Pequeño, Grande, Mediano

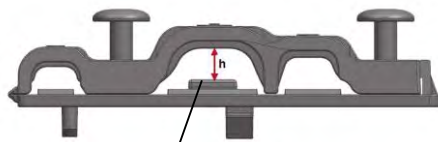

Cuando el cable no esté lo suficientemente apretado, utilice la hebilla para apoyarlo, de manera que se pueda sujetar con firmeza.

Checklist before switching on your air conditioner

Fill in the following list of checks to be carried out before switching on your air conditioner for the first time:

List of checks to be carried out before first use	Yes / No	
Electrical safety checks		
Gas leakage check		
Confirm that liquid and gas openings are open		
Verify that the remote control is working properly		
Clean filters		
No electrical leaks		
Unit is properly grounded		
All electrical terminals are properly covered		
Indoor and outdoor units are solidly installed		
No leaks at all piping connection points		
All piping is properly insulated		
Unit performs HEAT function correctly		
Indoor unit louvers rotate properly		
Indoor unit responds to remote control		

Below is a detailed explanation of all the checks to be made before switching on your air conditioner, to help you fill in this checklist.

Electrical and gas leakage testing

Before the function test

Only perform the function test after the following steps have been completed:

Electrical safety checks - Confirm that the unit's electrical system is safe and functioning properly.

Gas Leak Check - Check all flare nut connections and confirm that the system does not leak.

Confirm that the gas and liquid valves (high and low pressure) are fully open.

Electrical safety checks

After installation, confirm that all electrical wiring was installed in accordance with local and national regulations and in accordance with the installation manual.

Before the function test

Check the earthing work

Measure the grounding resistance by visual detection and with the grounding resistance tester. The grounding resistance must be less than 0.1 Ω.

Note: This may not be necessary for some locations in North America.

During the function test

Check for Electrical Leakage

During the Run Test, use an electrical probe and a multimeter to perform a complete electrical leakage test.

If electrical leakage is detected, turn off the unit immediately and call a licensed electrician to find and resolve the cause of the leakage..

WARNING! RISK OF ELECTRIC SHOCK

All wiring must comply with local and national electrical codes and must be installed by a licensed electrician.

Gas Leak Checks

There are two different methods for checking for gas leaks.

Soap and water method

Using a soft brush, apply soapy water or liquid detergent to all pipe connection points of the indoor and outdoor unit. The presence of bubbles indicates a leak.

Leak detector method

If using a leak detector, refer to the instruction manual of the device for corresponding operating instructions.

After performing the gas leak check

After confirming that all pipe connection points are NOT leaking, replace the valve cover on the outdoor unit.

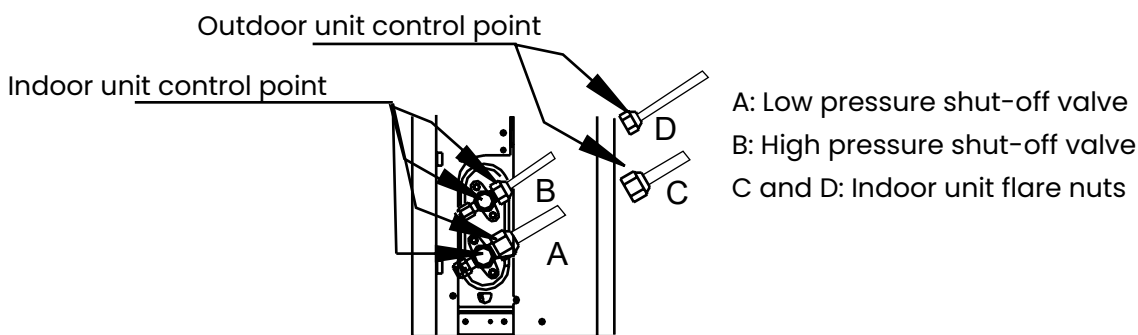

Wiring installation

1. Ensure the following when long pipes are to be welded.

- a) Fully install the piping and any welding work before connecting the piping to the unit.
 - b) Oxygen-free nitrogen should be used inside the pipes to prevent rusting.
2. If there are many joints requiring brazing during installation of long pipes, use an in-line filter. All tubing should be of good quality refrigeration grade dehydrated copper and not normal plumbing grade copper and should be free of moisture, dust or other contaminants.
3. Please purge the tubing with nitrogen or to remove any dust inside before oxidation.
4. Please install the pipe according to the direction of the pipe, and do not repeatedly bend and then straighten a piece of pipe more than 3 times (this will damage the copper). Use a pipe bender to bend the pipe. After preparing a length of pipe, slide the pipe insulation material over it.
5. Once the pipe connection is completed, connect the pipe to the indoor unit using the supplied connection connector. Disconnect the valve fixing nut from the indoor unit and place it on the piping facing the indoor unit. Fix the piping as shown in this manual, and after coating both the flare nut and the inside and outside of the flare with a light coat of refrigerant oil, tighten the nut using a wrench to tighten the nut and a spanner to hold the valve on the unit. Always use a wrench with the correct tightening torque and always fasten the indoor unit valve with another spanner. Do not over-tighten or under-tighten the torque. This process is done for both small and large pipes.
6. Connect to the outdoor unit in a similar manner.
7. Once the piping connection is completed, carry out a full tightness test on the piping and make sure that there are no leaks in the piping and connections and that everything is fully insulated.

Thermal insulation and tightness

The copper pipe and the drain pipe must be insulated separately to prevent condensation or water leakage.

1. The copper pipe must be properly insulated using materials designed for insulating air-conditioning pipes and resistant to heat above 120°C.

2. Issues requiring attention in areas with a very high humidity level:

The air conditioner has been tested in various humidity conditions. However, if it is operated for long periods of time in an environment with a high level of humidity, water droplets will be produced, so the following thermal insulation should be carried out.

a) The indoor unit should be externally insulated with 10–20 mm thick glass fibre.

b) Normal pipe insulation is about 8 mm for pipes.

3. Wall sealing:

To prevent rainwater or other foreign bodies from entering the room and air conditioner after installing the pipe and drain pipe, the gap between the hole in the wall and the pipe, drain pipe and electric wire should be sealed with putty, rubber sealant or mastic, or poor performance or leakage will occur. If the outdoor unit is higher than the indoor unit, the pipe should be bent to ensure that the lowest point of the pipe is lower than the hole in the wall to prevent rainwater from entering the room or air conditioner along the piping system.

4. The air outlet connection must be insulated.

5. The air outlet pipes are connected under insulation.

Refrigerant gas pipe connection

The standard length of the refrigerant pipe is 5m. If the distance between inside and outside is greater than this, it will be necessary to extend the pipe.

Refer to the table below for the limitations of each unit in terms of maximum distance and height.

Do not exceed these limits or compressor failure may occur.

Keep the pipe separation length and number of elbows to a minimum and always follow the shortest route for pipe installation.

As pipe length and number of elbows increase, unit performance decreases and energy consumption increases.

Model	Connection diameter of the pipe (mm)		Maximum connection length			Maximum level difference	Maximum number of bends
	Liquid	Gas	Liquid	Gas	Máx. Long.		
12000BTU	6.35	12.7	7.94	15.88	25	10	3
18000BTU	6.35	12.7	7.94	15.88	30	20	5
24000BTU	9.52	15.88	9.52	19.05	50	25	8
30000BTU	9.52	15.88	9.52	19.05	50	25	8
36000BTU	9.52	15.88	9.52	19.05	65	30	8
42000BTU	9.52	15.88/19.05	9.52/12.7	19.05/22.2	65	30	8
48000BTU	9.52	19.05	12.7	22.2	65	30	10
60000BTU	9.52	19.05	12.7	22.2	65	30	10

As refrigerant pipe only phosphor copper pipe, deoxidised, seamless, of suitable quality for R410a must be used.

-Requirements for the connection pipe between the indoor unit and the outdoor unit:

- 1.The machining dimension of the flared pipe section is as shown in the following table;
- 2.When connecting the flare nut, refrigerant oil should be applied on the flare pipe section (both inner and outer wall), and screw the nut by screwdriver for 3-4 thread steps before finally tightening the nut;
- 3.The tightening torque is shown in the following table;
- 4.Carry out the leakage test after completion of installation.

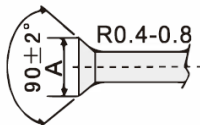
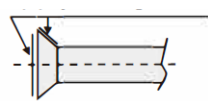
Pipe diameter	Tightening torque	Machining dimension of flared tube section (mm)	Wide mouth shape	Apply cooling oil
6.35mm	15-99 N·m	8.3-8.7		
9.52mm	35-40 N·m	12.0-12.4		
12.7mm	50-60 N·m	15.4-15.8		
15.88mm	62-76 N·m	18.6-19.0		
19.05mm	98-120 N·m	22.9-23.3		

Precautions:

- 1.Horizontal piping should slope towards the outdoor unit with a slope of 20:1.
- 2.If there is a height difference between the indoor and outdoor unit, oil traps should be installed in the gas interconnection pipe (large):
When the vertical pipe height difference is less than 5m, an oil trap should be installed at the bottom of the gas pipe (large). When the vertical pipe height difference is more than 5m, an oil trap must be installed at the bottom of the gas pipe (large) and a short ring must be installed at the outlet of the liquid pipe (small) of the indoor unit every 5m:
When the vertical height difference of the connecting gas pipe is less than 5m, but the constant rise distance is too long, an oil trap should be installed on the (large) gas pipe every 10m.
- 3.When the outdoor and indoor units are at the same elevation, it is not necessary to install the oil reservoir elbow and liquid ring, if the horizontal length of the connecting pipe is less than 10m. When the horizontal connecting pipe length is longer than 10m, install an oil sump on the gas pipe (large) every 10m.

Note: This table is for explanatory purposes. An actual installation may differ from this and must take into account the site conditions. When making an oil trap, the radius of the bend should be between 1.5 and 2 times the pipe diameter.

Connecting the pipe and indoor unit

Remove the copper nut from the indoor unit and insert it onto the unflare pipe before making the fitting, align the flare side of the connecting pipe with the indoor unit connector, lightly coat the fitting and nut with refrigerant oil, screw the copper nut onto the indoor unit connector and tighten it (the tightening torque is shown in the table above).

Connecting the piping and outdoor unit

Follow the instructions for flaring the indoor unit as shown in Fig:

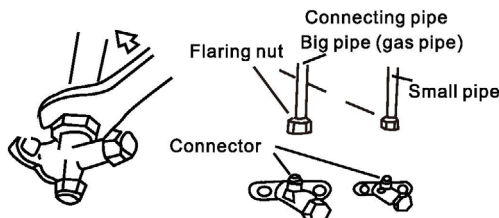

Installing the draining pipe

To ensure that the drained water drains properly, the unit must be tilted towards the bottom of the unit after installation is complete.

1. The drain hose must be wrapped with thermal insulation to insulate it properly and prevent ice build-up.
2. The pipe should be installed with a downward slope ($>1/1.36$) to allow water drainage.
3. The pipe must not be elevated at any point.

Evacuate or flush pipes

Before releasing the refrigerant from the outdoor unit into the pipes and the indoor unit, it is necessary to ensure that there are no foreign objects, water or non-condensing gas in the refrigeration system. For this purpose, it is necessary to evacuate or purge the system:

A dedicated R32 refrigerant pump must be used to make the R32 refrigerant vacuum. Before working on the air conditioner, remove the shut-off valve cap (gas and liquid valves) and be sure to retighten it afterwards (to avoid possible air leakage).

1. To prevent air leakage and spillage, tighten all connection nuts on all pipes.
2. Connect the shut-off valve, the charging hose, the manifold valve and the vacuum pump.
3. Fully open the manifold valve and apply a vacuum for at least 15 minutes and check that the vacuum hose

15 minutes and check that the vacuum gauge on the equipment indicates $-0.1 \text{ MPa} (-76 \text{ cmHg})$.

4. After applying vacuum, fully open the shut-off valve with a hex spanner.
5. Check that the internal and external connections are free of air leaks.

Adjusting the refrigerant quantity

When the pipe length exceeds 5m, add refrigerant according to the table below:

Refrigerant pipe	Refrigerant pipe		Additional charge (Kg/m)
	Gas (mm)	Liquid (mm)	
Pipe between indoor unit and outdoor unit	9.52x0.75	6.35x0.75	0.033
	12.7x1	6.35x0.75	0.03
	15.88x1	9.52x0.75	0.05
	19.05x1	9.52x0.75	0.05

Note:

1. This table is for guidance only.
2. Joints shall not be reused except after re-flaring the pipe.
3. After installation, check that the shut-off valve cover is securely fastened.
4. The pipe thickness is 0.6-1.0, the bearing pressure is 4.2MPa.
5. If the connection pipe is too long, the cooling capacity and stability will decrease. The larger the number of bends, the higher the resistance in the piping system, which will reduce the cooling and heating capacity and even lead to breakage. This will reduce the cooling and heating capacity and even lead to compressor breakage. If the height difference between the indoor and outdoor unit is more than 5m, an oil sump must be installed in the an oil trap must be installed in the gas pipe every 10m.
6. Please add refrigerant according to the liquid piping.

Electrical installation

The interconnection cable connects the indoor and outdoor units. You must first choose the correct cable size before preparing it for connection.

Then choose the minimum cross-section of the power cable and the interconnecting cable.

Rated product current (A)	Nominal section (mm ²)
>3 / ≤ 6	0.75
>6 / ≤10	1
>10 / ≤16	1.5
>16 / ≤25	2.5
>25 / ≤32	4
>32 / ≤40	6

The size of the interconnecting cable, power cord, fuse and circuit breaker required is determined by the maximum current of the unit. The maximum current is indicated on the nameplate located on the side panel of the unit.

Refer to this nameplate to select the appropriate cable, fuse or circuit breaker.

Note: The cable core number refers to the detailed wiring diagram attached to the unit you have purchased.

Indoor unit and outdoor unit wiring

1. Some of the indoor and outdoor units have grounding terminals L, which can be powered separately by the indoor and outdoor units.
2. The schematic diagram in the instruction manual is for information only, it is specific to the units.

Constant speed heat pump system
12,000 / 18,000BTU (single phase)

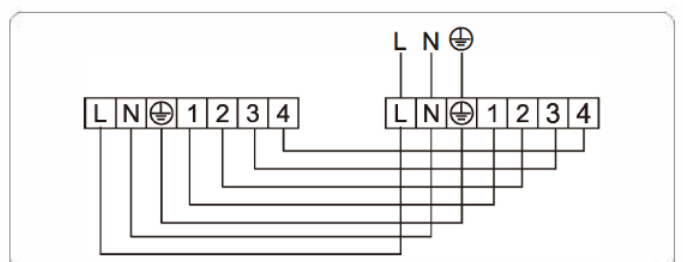
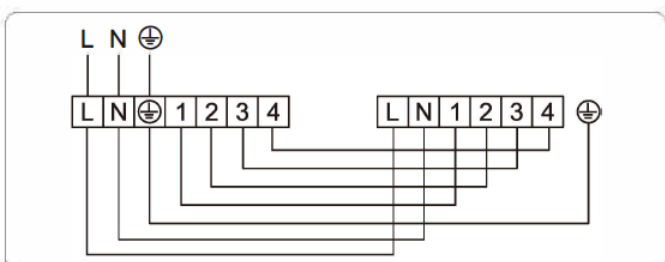
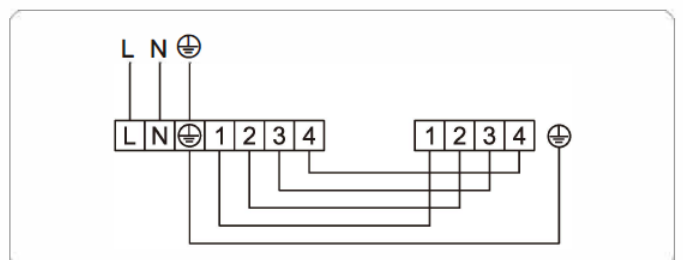
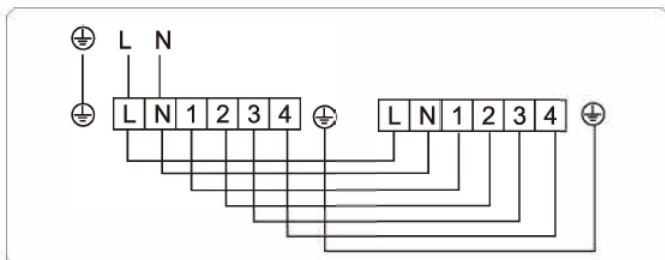
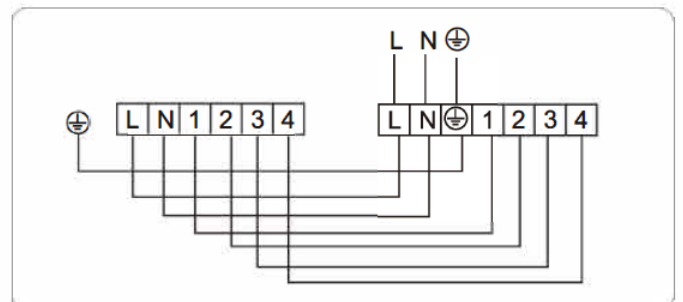
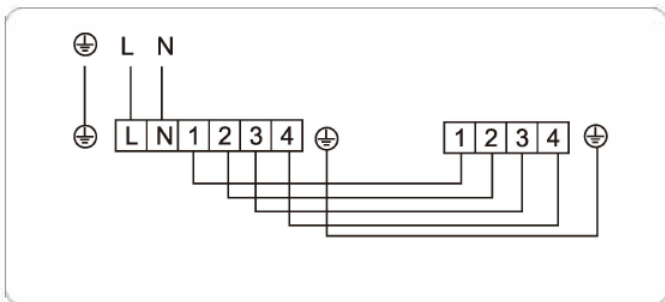

24,000 / 30,000BTU (single phase)

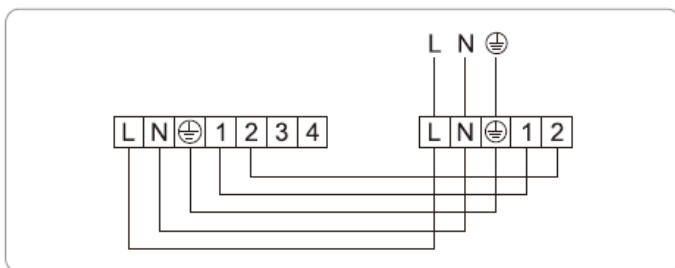
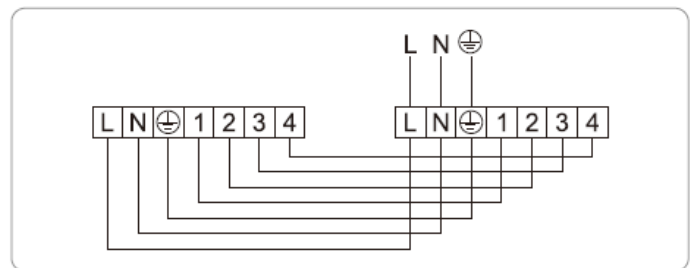
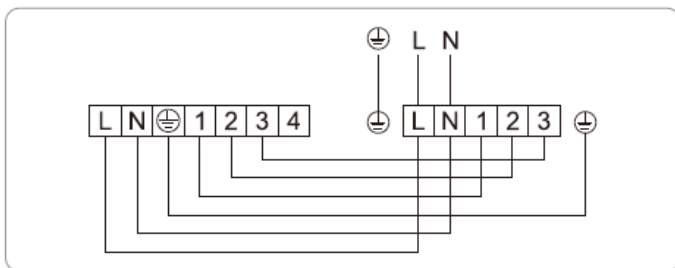
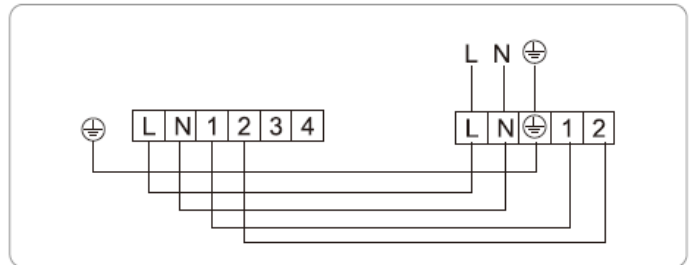
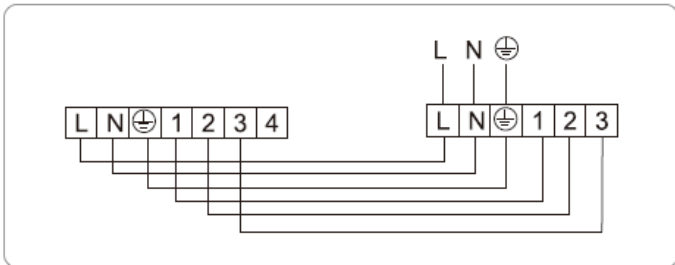
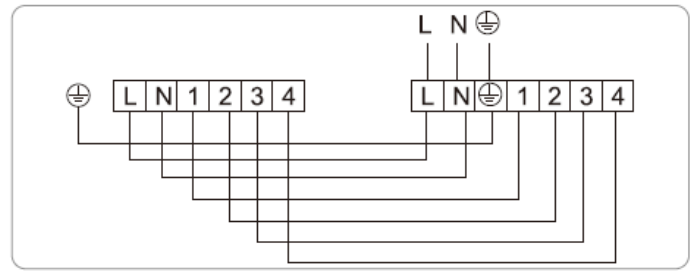
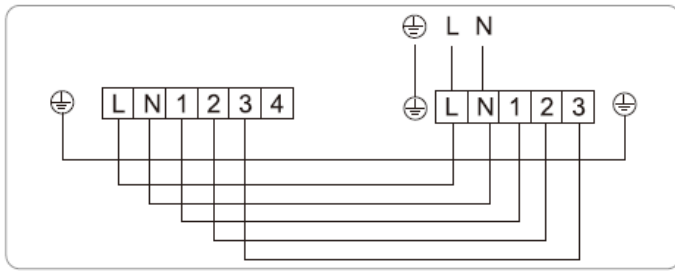

36,000BTU (single phase)

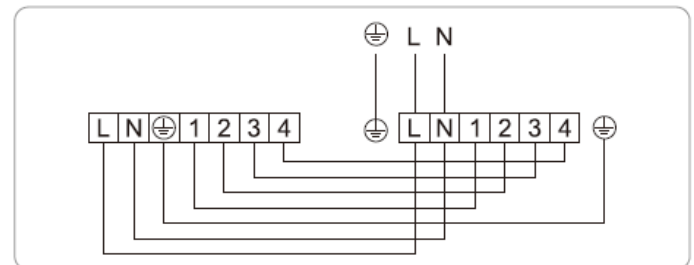
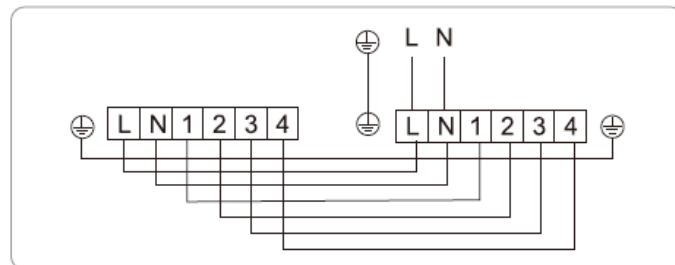
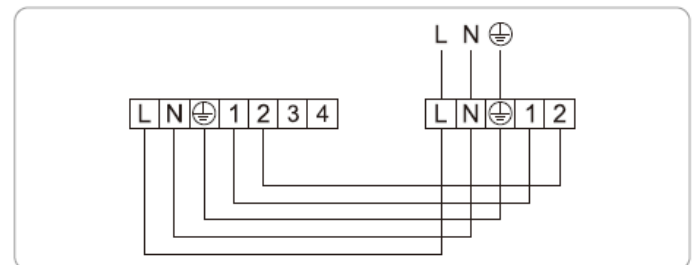
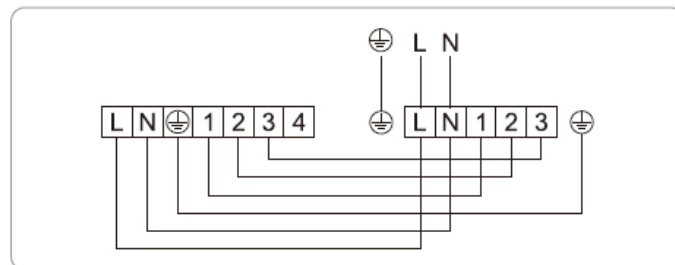
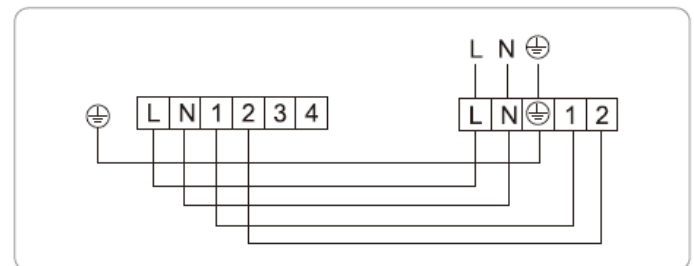
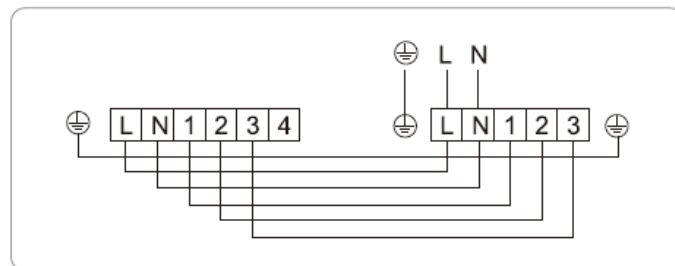

48.000 / 60.000BTU (single-phase)

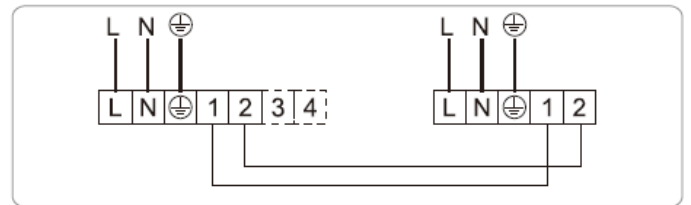
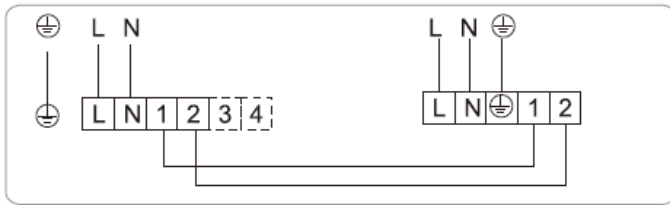

36,000 / 48,000 / 60,000BTU (three-phase)

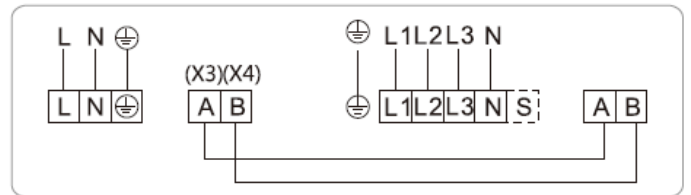
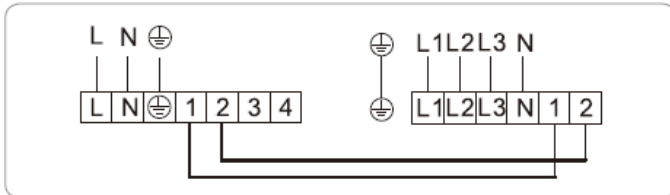
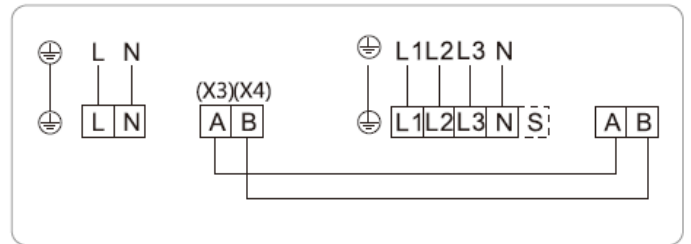
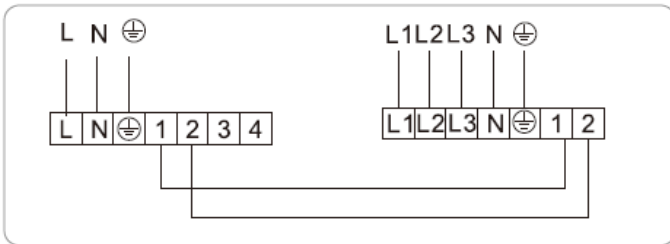
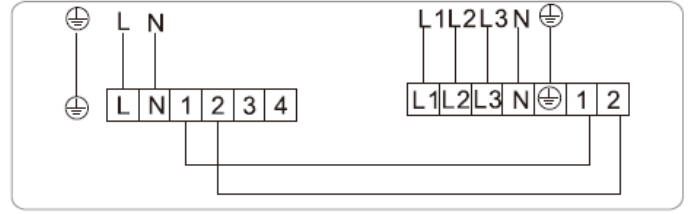
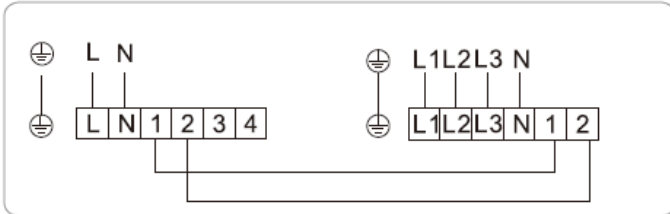

Constant speed cool-only system

3,600 / 4,200 / 4,800 / 6,000BTU (3-phase)

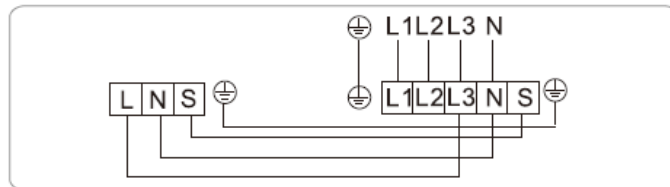

12,000 / 18,000BTU (single phase)

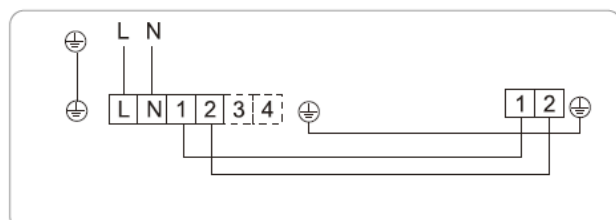
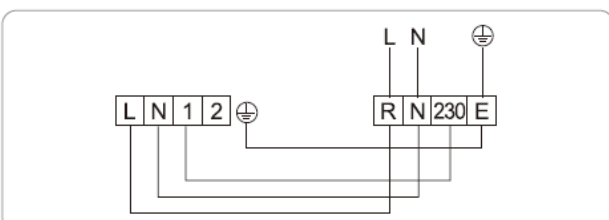
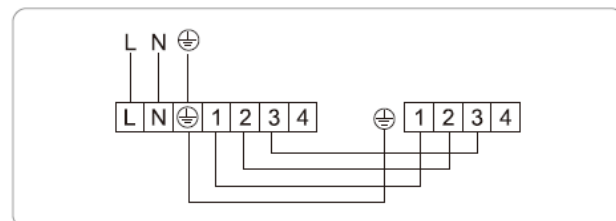
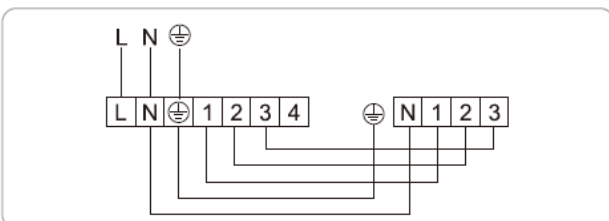
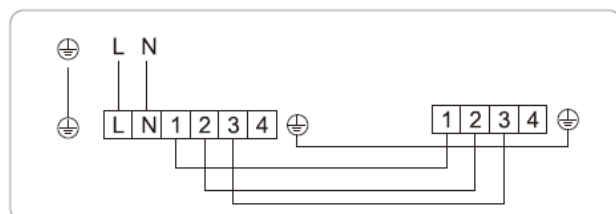
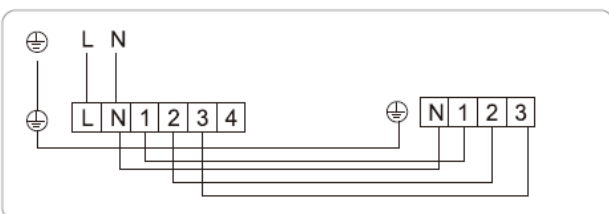

24,000 / 30,000BTU (single-phase)

36,000BTU (single-phase)

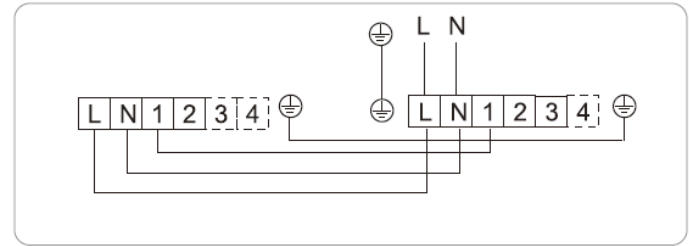
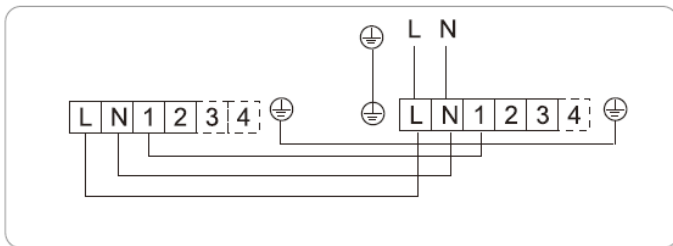
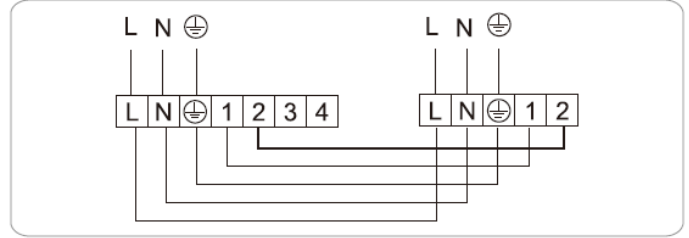
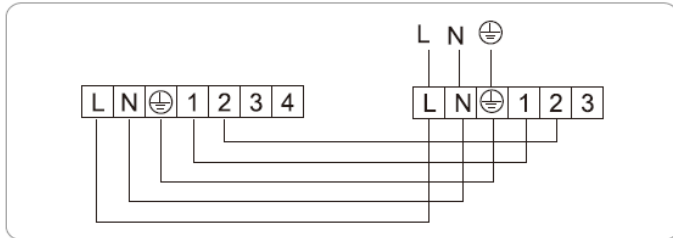
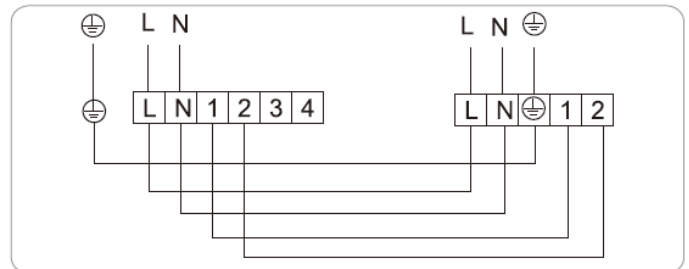
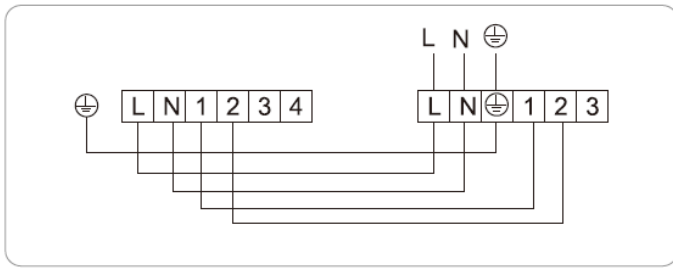

Variable speed systems

12,000 / 60,000BTU (single phase)

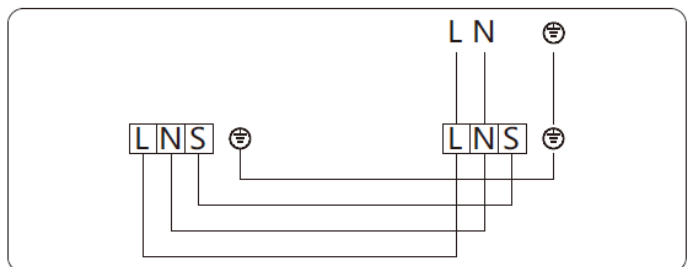
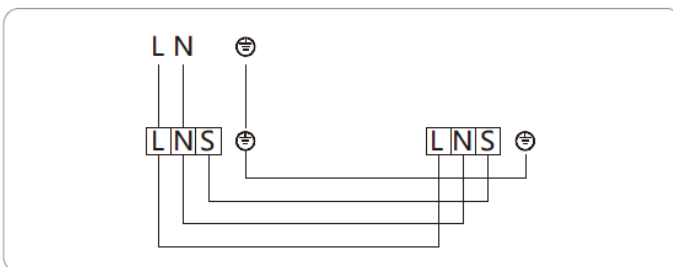
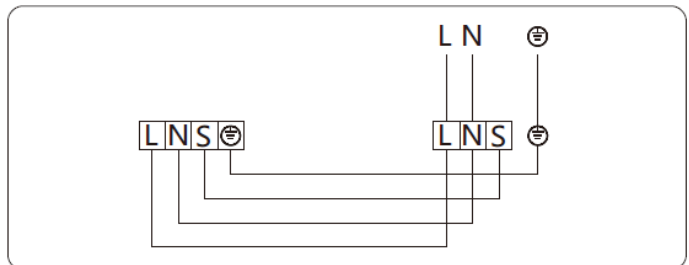
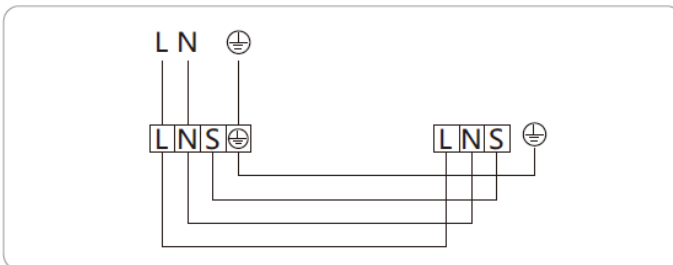
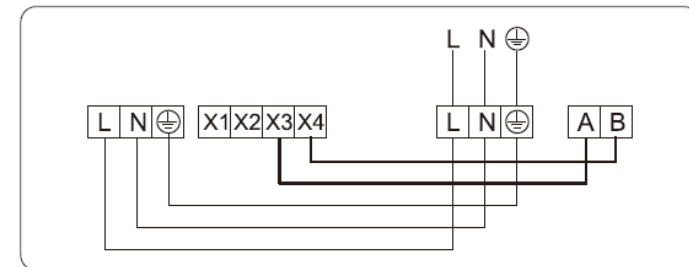
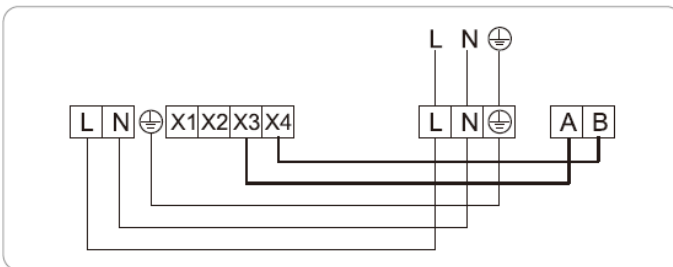
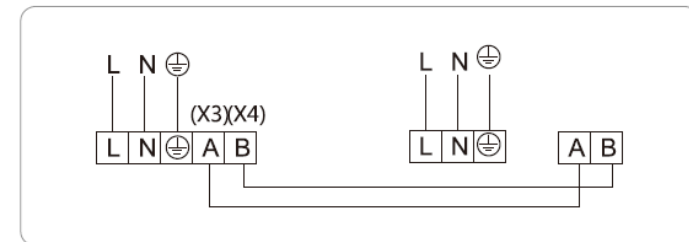
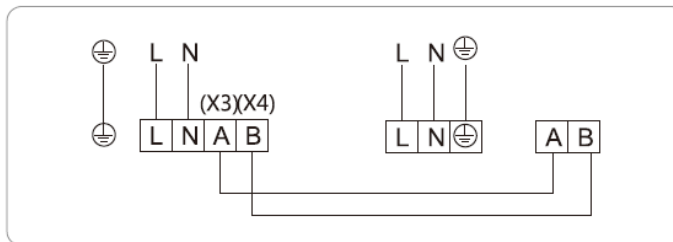

18,000 / 60,000BTU (three-phase)

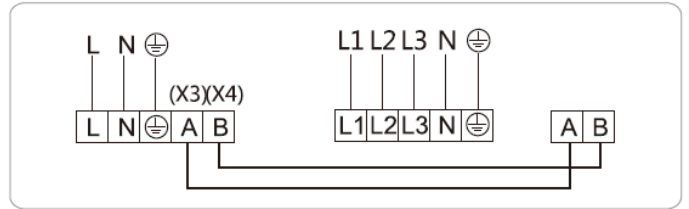
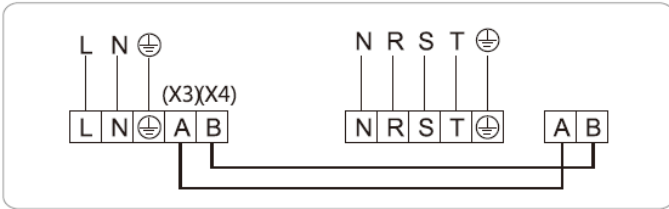
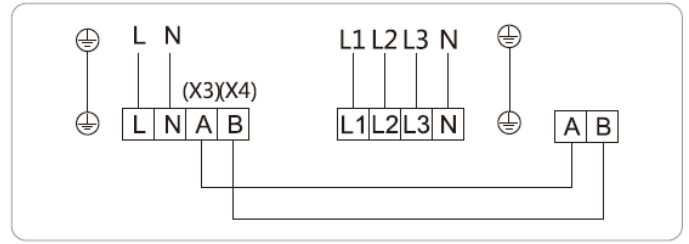
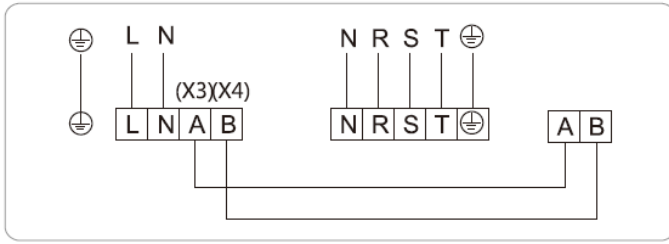

Connection method

To connect the indoor unit

Open the terminal box cover. Connect the wires according to the electrical connection diagram. And check that all wires are connected securely, firmly and correctly.

To connect the outdoor

Open the electrical access panel of the outdoor unit and connect the wires according to the circuit diagram on the back of the access panel. Check that all wires are connected securely and correctly. The earth wire must be connected in the correct place.

Note: The PC board of the outdoor unit whose power supply has phase sequence protection. Please pay attention to it while connecting the power cable.

After all connections have been made and checked, the pipes have been checked for tightness and load and the drain pipes have been checked for tightness, the pipes and cables should be joined as follows.

1. Locate the drain pipe at the bottom together with the control cable.
2. Position the insulated refrigerant pipes at the top.
3. Lay the mains cable on top of these.
4. Tie carefully with adhesive tape.
5. Make sure that the drain pipe is not damaged.

Caution: Do not crush the drain pipe during the joining operation.

Commissioning

These elements must be checked before commissioning.

List of checks to be carried out	Yes / No	
1. Does the line match the circuit diagram?		
2. When installing multiple machines at the same time, confirm that the connection lines of the indoor and outdoor units are not mistakenly connected.		
connected by mistake.		
3. Is the unit properly grounded?		
4. Is the screw loose in the wire connection?		
5. Is the insulation value greater than 1Ω?		
6. Is the pipe size correct?		
7. Are the gas and liquid lines thermally insulated?		
8. Are the shut-off valves on the liquid and air side fully opened?		
9. Has the refrigerant additive charge and the length of the refrigerant piping been recorded?		

Steps to follow to start the commissioning process

1. Turn on the power supply and select cooling mode as shown in the remote controller section of this manual.
2. After the 3 minutes of compressor protection, check that the indoor unit grille is working properly and that both the indoor and outdoor units are working properly without abnormalities. Check that cool air is produced after a short period of time.
3. Select heating mode on the remote controller and wait for 5 minutes. Check that the indoor fan starts correctly and that warm air is produced after a short time.
4. Select Fan mode on the remote control. Check that the fan operates correctly at all speeds.
5. Test the other functions of your remote control as described in the section of this manual.
6. Select the cooling mode and check that the vacuum pump is working properly.
7. After confirming that the unit is operating properly, turn the unit off and disconnect the power supply.

Functional test

This test may take approximately 30 minutes.

1. Turn on the power to the unit.
2. Press the ON/OFF button on the remote control to turn it on.
3. Press the MODE button to cycle through the following functions, one at a time:
 - COOL - Select the lowest possible temperature.
 - HEAT - Select the highest possible temperature.
4. Allow each function to run for 5 minutes and perform the following checks:

List of checks to be carried out	Approved / Not approved	
No electrical leakage		
Unit is properly grounded		
All electrical terminals are properly covered		
Indoor and outdoor units are solidly installed		
No leaks at all piping connection points	Outdoor (2):	Indoor (2):
Water drains properly from drain hose		
All pipes are properly insulated		
The unit performs the COOL function properly.		
The unit performs the HEAT function properly		
The louvers of the indoor unit rotate properly.		
The indoor unit responds to the remote control		

Double check the pipe connections

During operation, the pressure in the cooling circuit will increase. This may reveal leaks that were not present during the initial leak check. During the test run, take the time to check all refrigerant pipe connection points for leaks.

Refer to the Gas Leak Check section for instructions.

5. Once the function test has been successfully completed and confirm that all items on the Checklist to be Performed have been PASSED, do the following:
 - a. Using the remote control, return the unit to normal operating temperature.
 - b. Using duct tape, wrap the indoor refrigerant piping connections that were left uncovered during the indoor unit installation process.

To further optimise the performance of your unit, do the following:

Keep doors and windows closed.

Limit energy consumption by using the TIMER ON and TIMER OFF functions.

OFF TIMER.

Do not block air inlets or outlets.

Regularly inspect and clean the air filters.

Operating temperature

When the air conditioner is operated in a temperature range other than those listed below, certain safety protection functions may be activated and the unit may be disabled.

Inverter type split

	COOL	HEAT	DRY
Room temperature	17°C - 32°C	0°C - 30°C	10°C - 32°C
Outdoor temperature	0°C - 50°C	-15°C - 30°C	0°C - 50°C
	-15°C - 50°C (For models with low temperature cooling systems).		
	0°C - 52°C (For special tropical models)		0°C - 52°C (For special tropical models)

For outdoor units with electric auxiliary heater:

When the outdoor temperature is below 0 °C, we strongly recommend keeping the unit plugged in at all times to ensure continuous trouble-free operation.

Fixed speed type split

	COOL	HEAT	DRY
Room temperature	17°C - 32°C	0°C - 30°C	10°C - 32°C
Outdoor temperature	18°C - 43°C	-7°C - 24°C	11°C - 43°C
	-7°C - 43°C (For models with low temperature cooling systems).		18°C - 43°C
	18°C - 52°C (For special tropical models)		18°C - 52°C (For special tropical models)

The relative humidity in the room is below 80%. If the air conditioner operates above this figure, the air conditioner surface may generate condensation. Set the vertical airflow louver to its maximum angle (vertically to the floor) and set the fan mode to HIGH.

Remote control

External buttons

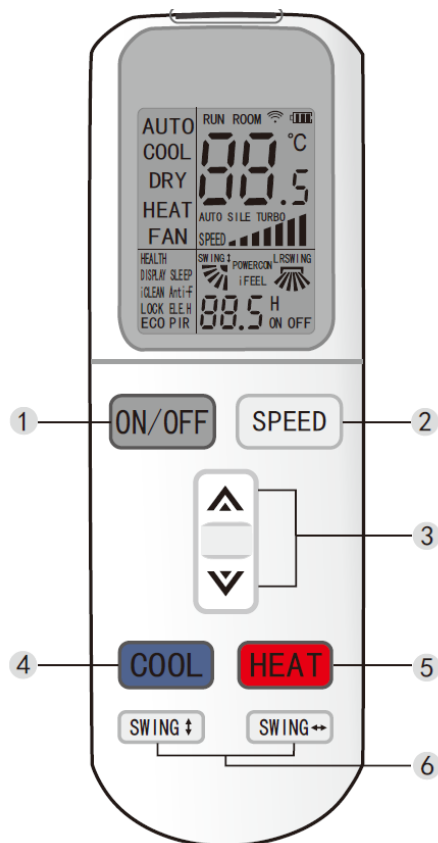

Internal buttons

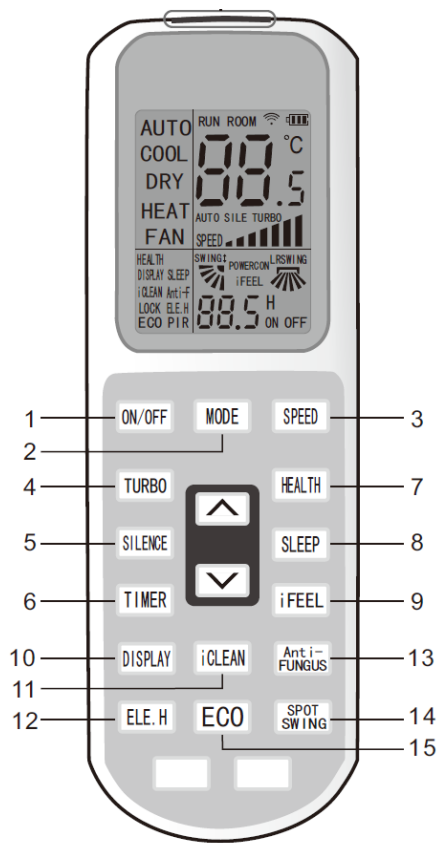

1	On / Off
2	Fan speed
3	Increase / Decrease
4	Cooling mode
5	Heating mode
6	Lateral / vertical oscillation

1	Power On / Off
2	Mode Button
3	Fan speed
4	Turbo Mode
5	Mute
6	Timer
7	Health Mode
8	Sleep Mode
9	iFeel Mode
10	Illuminate remote control display
11	iClean mode
12	Anti-allergy mode
13	Heating mode
14	Directional oscillation
15	ECO mode

Note: The external buttons will only work if the cover is securely closed.

Replacing the batteries

1. Slide the cover in the direction indicated by the arrow.
2. Insert two new batteries in the correct electrical poles (+ and -).
3. Replace the cover.

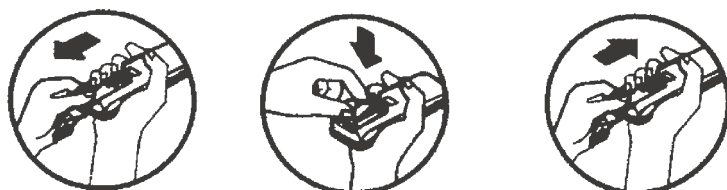

Note: This manual presents the functions of all remote controls. If you press a button without any reaction, the air conditioner you have purchased may not have this function.

EXTERNAL BUTTONS

Fan mode

1. Press the ON/OFF button, the air conditioner starts to operate.
2. Press the MODE button, select the operation mode Cooling or Heating.
3. Press SPEED button to select fan speed.

You can select the fan speed between LOW, MEDIUM and HIGH.

4. Press the button again, the air conditioner will stop.

Note: In fan operation mode, it is not possible to adjust the temperature.

Dehumidifier mode

1. Press the ON/OFF button, the air conditioner starts to operate.
2. Press the MODE button, select the dry operation mode.
3. Press UP or DOWN button to adjust the temperature, the temperature can be adjusted with a difference of 1°C in a range of 16–32°C.
4. Press the SPEED button to select the fan speed. You can select the fan speed from LOW, MEDIUM, HIGH and AUTO.
5. Press the button again, the air conditioner stops.

Note: This manual introduces the function for all remote controllers, if you press a button, you may not get any reaction, then the air conditioner you have purchased does not have this function.

1. "ON/OFF" button

* Press this button, and the unit will start or stop, and you can clear the timer or sleep function of the last time.

2. "SPEED" button

* Press this button to change the speed:

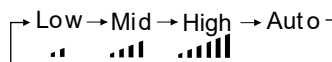

3. UP / DOWN" button

* When the button is pressed, the set temperature will increase by 0.5°C. Pressing the button will decrease the set temperature by 0.5°C. * Pressing the button will decrease the set temperature by 0.5°C.

* The temperature will change rapidly by pressing the button continuously and the setting temperature range is from 16°C to 32°C.

4. COOL" button

* Press the "COOL" button, the operation mode is changed to cooling mode.

5. HEAT" button

* Press the HEAT button to change the operation mode to heating mode.

6. SWING" buttons

* Press this button to open the up/down and left/right swing function, press it again to set the flap position.

Press it again to set the flap position.

* The up/down and left/right adjustment is only valid in this mode, so it will not affect the position of the flap in other modes.

* The up/down and left/right oscillation has memory function. It can keep the primary setting when power off and then power on or switch from other modes to the primary mode.

INTERNAL BUTTONS

1. "ON/OFF" button

* Press this button, and the unit will start or stop, and you can clear the timer or sleep function of the last time.

2. "MODE" button

Press this button to switch between the following different modes:

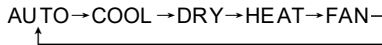

3. "SPEED" button

* Press this button to change the speed:

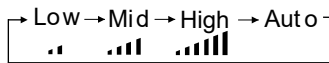

4. TURBO" button

* Activate or deactivate turbo (turbo characters will appear or disappear) by pressing this button in cooling or heating mode.

* Once activated, the unit will be switched off by default.

* This function cannot be set in auto, dry or fan mode, and the turbo characters will not appear.

5. SILENCE" button

* Activate or deactivate the silence (silence characters will appear or disappear) by pressing this key.

* Once activated, the unit will be muted by default.

6. TIMER" button

* If the unit is on, press this button to deactivate the timer. If the unit is off, press this button to activate the timer.

* Press this button once, the words H ON/OFF will appear and flash. In that case, press UP/DOWN buttons to set the time (press UP/DOWN button to change the timer value quickly), the setting time range is from 0.5 to 24 h; press this button once more to set the time, then the remote controller will send the signal immediately and H ON/OFF will flash.

The remote control will send the signal immediately and H ON/OFF will stop flashing.

* If the time in which the timer button is not pressed in flashing status is longer than 10 seconds, the timer setting will be abandoned.

* If the timer has been set, press this button one more time to exit the timer setting.

7. HEALTH" button

* Press this button to activate or deactivate the health function.

8. SLEEP" button

* Press the SLEEP button, the indoor unit's sleep indicator light will flash.

The air conditioner will operate in sleep mode for 10 hours and exit "SLEEP" mode to return to the previous mode.

The unit will turn off automatically if the programmed time runs out.

Note: Press the MODE or ON/OFF button, to activate or deactivate the SLEEP mode.

9. iFEEL" button

* Press this button to set the iFEEL function.

The LCD will display the actual room temperature when the function is activated and will display the set temperature when the function is cancelled.

* This function will not be valid when the product is in fan mode.

10. DISPLAY" button

* Press the button once on the display to turn off the display, press it again and the LCD will show the room temperature and setting temperature after flashing for 5 seconds.

It is convenient for users who are not used to the dark and it is also convenient to check the room temperature at any time.

11. iCLEAN" button

* When the remote control is turned off, press the "iCLEAN" button to make the unit execute the "iCLEAN" function.

* The purpose of this function is to clean the dust on the evaporator and dry the water inside the evaporator to prevent the evaporator from rotting due to water accumulation and giving off strange smells.

* After setting the "iCLEAN" function, press the "iCLEAN" button or "ON/OFF" button to deactivate the function.

* The cleaning function will stop working after one hour of operation without any operation.

12. ELE.H" button (only for heat pumps)

* In the heating mode, press this button to change the operating mode to supplementary heating.

13. Anti-FUNGUS" button

* The purpose of this function is to dry the inside of the evaporator and prevent it from becoming mouldy due to water accumulation, thus dispersing foreign odours.

* This function is controlled by the remote controller in cooling, dehumidifying and automatic modes, the horizontal air direction rods are set to the initial position for cooling. The air conditioner operates in heating mode (cooling mode only operates in fan mode). The internal fan runs for 3 minutes in weak wind before stopping.

* This function is not factory set. You can set and cancel this function freely. The setting method is as follows: With the air conditioner and the remote controller turned off, point the remote controller at the air conditioner and press the "Anti-FUNGUS" button continuously.

"After five beeps, the alarm will sound again five times, indicating that the function is activated. In case this function has been set, unless the entire air conditioner is turned off or the function is manually cancelled, the air conditioner will have this function by default.

* To cancel the function:

1. With the air conditioner and remote controller off, point the remote controller at the air conditioner and press the "Anti-FUNGUS" button once, After five beeps, the alarm will sound three times, indicating that the function has been cancelled;

2. Turn off the air conditioner completely.

14. SPOT SWING" button

* Press this button to make the horizontal wind direction flaps swing automatically when the desired vertical wind direction is obtained.

* Pressing it again will stop the horizontal flaps at the desired situation.

15. ECO" button

* In cooling mode, press this button to operate the unit in the economical operation mode "ECO", which consumes less energy.

* After 8 hours of operation, the unit will turn off automatically, otherwise, press this button once more to turn off the unit.

Note: The unit will turn off automatically if the operating time runs out.

Automatic Mode

1.Press the ON/OFF button, the air conditioner will start to operate.

2.Press the MODE button, to select the automatic operation mode.

3.Press the SPEED button to select the fan speed.

You can select the fan speed from LOW, MEDIUM, HIGH and AUTO.

4.Press the button again, and the air conditioner will stop.

Cooling/Heating operation mode

1.Press the ON/OFF button, the air conditioner will start to operate.

2.Press the MODE button, select Cooling or Heating operation mode.

3.Press the "UP" or "DOWN" button, adjust the temperature, the temperature can be adjusted within 1°C and with a range of 16-32°C difference.

Press the SPEED button to select the fan speed.

You can select the fan speed from LOW, MEDIUM, HIGH and AUTO.

5.Press the button again, and the air conditioner will stop.

Fan operation mode

1.Press the ON/OFF button, and the air conditioner will start to operate.

2.Press the MODE button, select Cooling or Heating operation mode.

3.Press SPEED button to select fan speed.

You can select the fan speed between LOW, MEDIUM and HIGH.

4.Press the button again, and the air conditioner will stop.

Note: In this mode, it is not possible to adjust the temperature.

Dehumidifier mode

1.Press the ON/OFF button, and the air conditioner will start to operate.

Press the MODE button, to select the dehumidifier operation mode. 3.

3.Press the "UP" or "DOWN" button, adjust the temperature, the temperature can be adjusted within 1°C difference in the range of 16-32°C.

Press the "SPEED" button, to select the fan speed.

You can select the fan speed between LOW, MEDIUM, HIGH and AUTO.

5.Press the button again, and the air conditioner will stop.

Note: This manual introduces the functions of all remote controllers. If you press a button without any reaction, the air conditioner you have purchased may not have this function.

Wall-mounted remote control

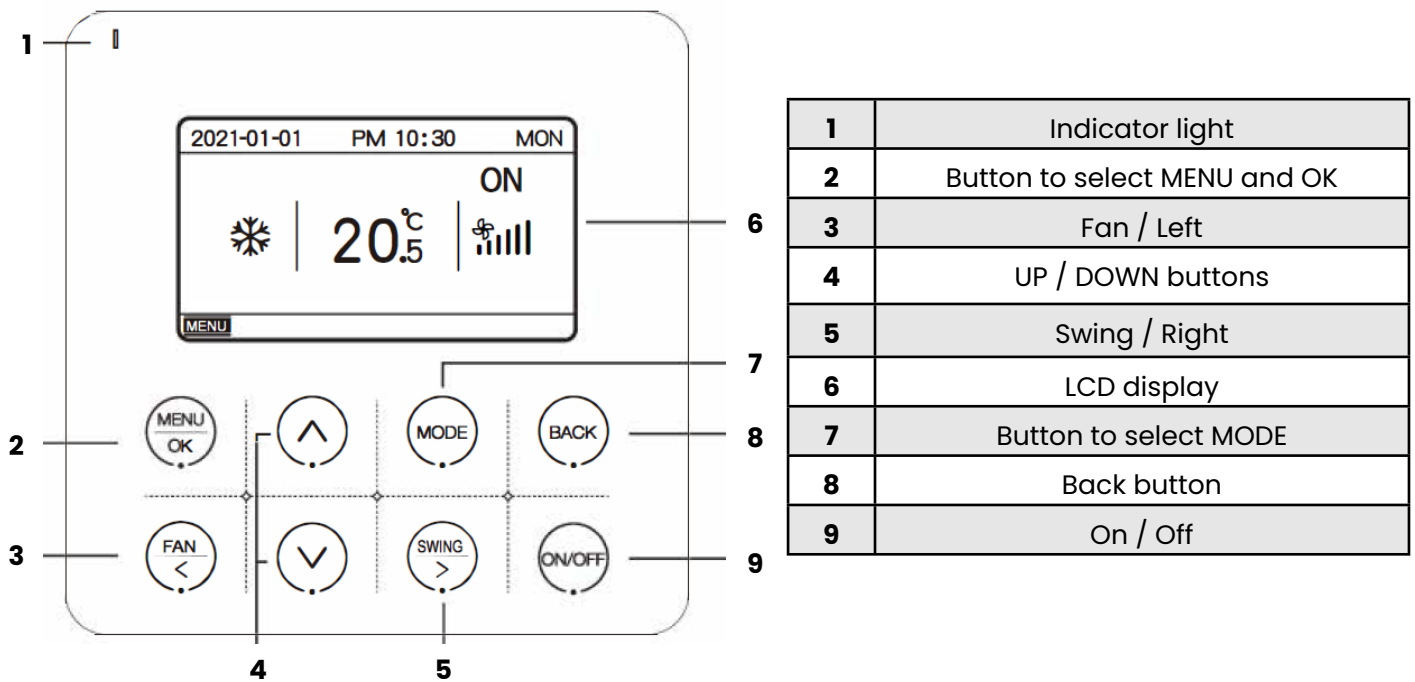

Note: The product has touch buttons. To ensure the validity of the operation, touch the centre of each button.

Installation



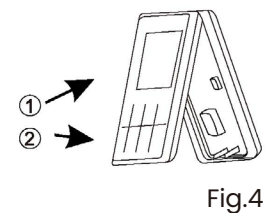
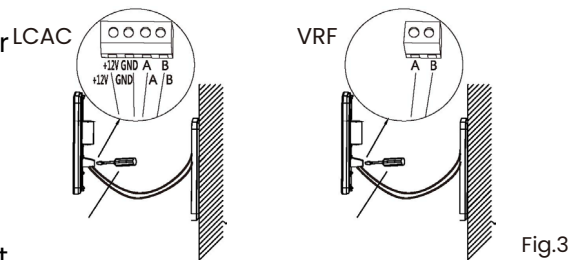
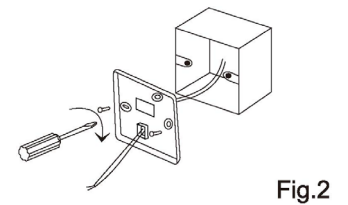
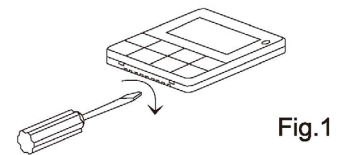















1. Turn off the power supply to the indoor unit.
2. As shown in Fig.1, use a flathead screwdriver to pry the bottom slot of the thermostat slightly (too much force will damage the circuit board), pry it rotationally to open the back cover.
3. As shown in Fig.2, fix the 4 * 20mm screws supplied together with the back cover on the case, then pass the lead wires through the back cover.
4. Connect the power supply wiring from the box inside the wall to the connection terminal (check for short circuits).
5. After connecting the connection cable to the main controller as shown in Fig. 4, install the main part of the controller according to the following steps:
 - 1) Push the upper part of the main body into the clip.
 - 2) Use the force of the inclined upper part to install the lower part of the main body (horizontal installation is prohibited, as it is very likely to damage the slot of the structure).



Note: This manual presents the functions of all remote controls. If you press a button without any reaction, the air conditioner you have purchased may not have this function.

Technical specifications

- Supply voltage range: DC 12V;
- Mounting hole spacing: 58-62mm;
- Button: Touch button;
- Humidity: RH20%-RH90%;
- Maximum length of communication line: 1000m;
- Dimensions (W*H*D): 120*120*20mm;
- Temperature setting: 16°C-32°C

	Cooling mode		Fan speed		Filter
	Heating mode		Oscillation		Power limiter
	Dehumidifier		Sleep mode		Timer
	Fan		Anti-allergen		WiFi
	Water heating		iClean		Child lock
	Auto mode		ECO Mode		Error

1. Power [On/Off].

Press the [ON/OFF] key to turn the unit on and off.

2. Mode Setting

When the unit is in operation, press [MODE/OK Key], and the operation mode will change according to the following order:



The initial setting temperature for each mode is 24 °C, and there is no automatic temperature and fan setting in FAN mode.

This is only an example, please refer to the actual interfaces shown as final.

3. Temperature setting

When the unit is in operation, press " UP " or " DOWN " to increase or decrease the setting temperature by 0.5°C OR 1°C.

4. Fan Adjustment

When the unit is operating, press the [FAN/LEFT] key to change the fan speed in the following order:

4.Fan speed

Auto-->Low-->Medium-->High-->Super-high-->Auto.

6 fan speeds:

Auto-->LOW-->Med-Low-->Medium-->Med-High-->High-->Super-high-->Auto

Only Low is available in DRY mode, and there is no Auto setting in FAN mode.

5. Swing Adjustment

When the unit is in operation, press the [SWING/RIGHT] key to enter or cancel the up and down swing. up and down swing.

At the time of starting up and down swing, the swing icon will light up. When it stops, the icon will disappear.

6. Setting functions

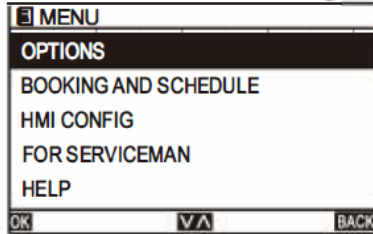

On the home screen, press [MENU/OK] to enter the menu page.

Switch to different submenus by pressing "UP" or "DOWN".

6.1 OPTIONS

6.1.1 SLEEP MODE

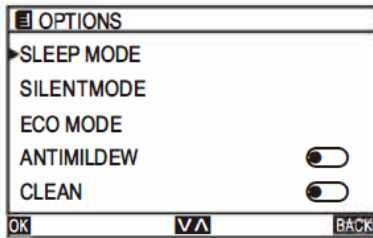

On the MENU page, select OPTIONS and press the [MENU/OK Key] to enter the OPTIONS page.

Switch to the different submenus by pressing "UP" or "DOWN".

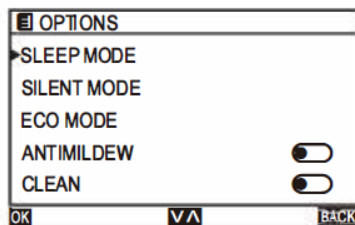

On the OPTIONS page, select SLEEP and press the [MENU/OK] key to enter the SLEEP page.

Switch to the different submenus by pressing "UP" or "DOWN".

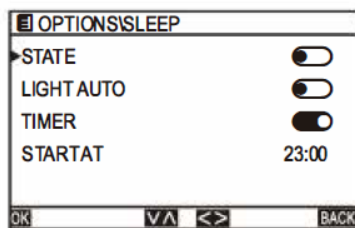

Select STATE and press the "<" or ">" key to activate/deactivate.

Select LIGHT AUTO and press "<" or ">" to activate/deactivate.

Select TIMER and press the "<" or ">" buttons to activate/deactivate.

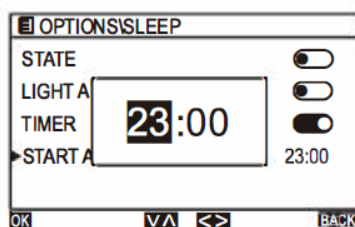

Select START AT and press the [MENU/OK] key to start setting the time.

Press the "<" or ">" button to select hour/minute and press the "UP" or "DOWN" button to set the clock.

6.1.2 SILENT mode

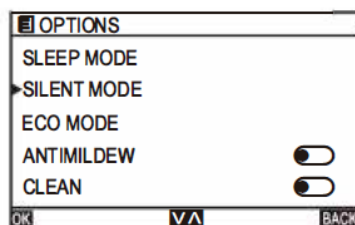

On the OPTIONS page, select SILENT and press the [MENU/OK] key to enter the SILENT page.

Switch to the different submenus by pressing "UP" or "DOWN".

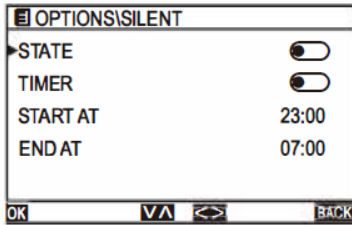

On the SILENT page, select ESTATE and press " < " or " > " buttons to activate/deactivate.

On the SILENT page, select TIMER and press the " < " or " > " key to activate/deactivate.

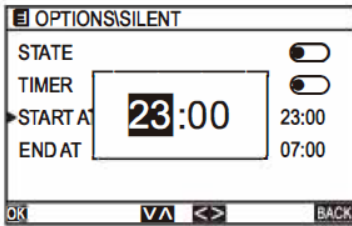

On the SILENT page, select START AT and press the [MENU/OK key] to set the start time. On the SILENT page, select END AT and press the [MENU/OK key] to set the end time. Press the " < " or " > " key to select hour/minute and press the "UP" or "DOWN" key to set the clock.

6.1.3 Modo ECO

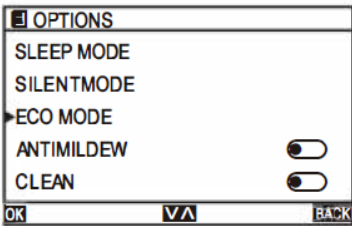

On the OPTIONS page, select ECO and press the [MENU/OK key] to enter the ECO page. Switch to the different submenus by pressing "UP" or "DOWN".

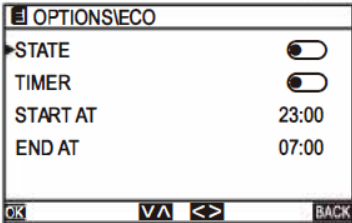

On the ECO page, select ESTATE and press " < " or " > " to activate/deactivate. On the ECO page, select TIMER and press " < " or " > " to activate/deactivate.

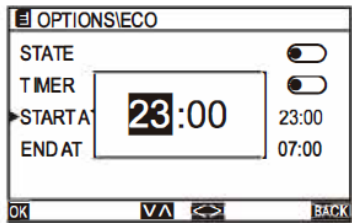

On the ECO page, select START AT and press the [MENU/OK key] to set the start time. On the ECO page, select END AT and press [MENU/OK key] to set the end time. Press " < " or " > " button to select hour/minute and press "UP" or "DOWN" button to set the clock.

6.1.3 ANTIMILDEW Mode

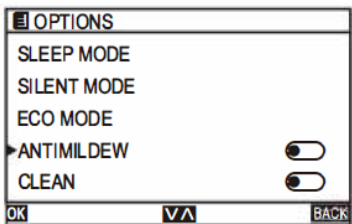

On the OPTIONS page, select ANTI-MILDEW (anti-allergen) and press "<" or ">" button to enable/disable.

6.1.3 Clean Mode

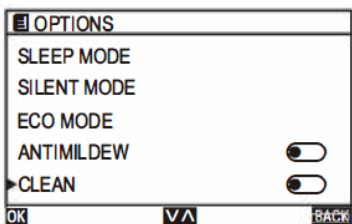

On the OPTIONS page, select CLEAN and press " < " or " > " to activate/deactivate.

6.1.6 Auto Reload

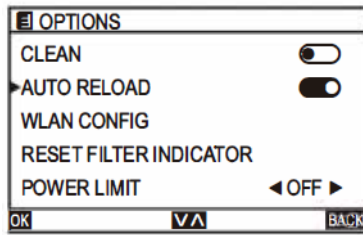

On the OPTIONS page, select AUTO RELOAD and press “<” or “>” to activate/ deactivate.
enable/disable.

On the OPTIONS page, select WLAN SETUP and press the [MENU/OK] key.
Press “<” or “>” to select YES/NO.

6.1.7 WLAN CONNECT

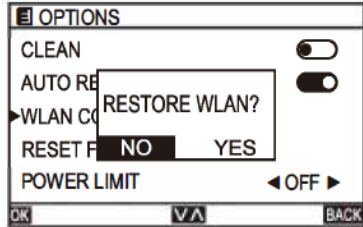

If the indoor unit is not connected to the WLAN module, a message as shown in the figure will appear.

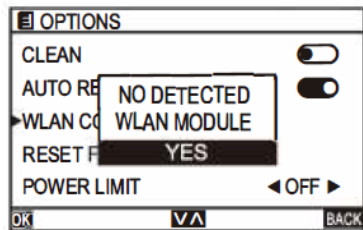

If the WLAN Module is connected correctly, the “WiFi Icon” will appear on the home page.

6.1.8 Reset filter

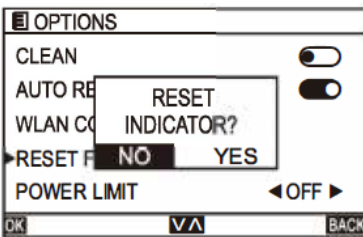

When the “Filter Icon” appears, select RESET FILTER INDICATOR on the OP- TIONS page and press the [MENU/OK Key] to reset the indicator.

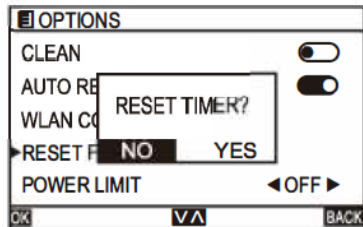

When the “Filter Icon” disappears, select RESET FILTER INDICATOR on the OP- TIONS page and press the [MENU/OK Key] to reset the timer.

6.1.9 Power limit

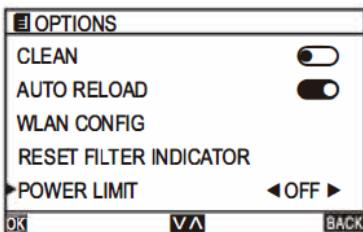

On the OPTIONS page, select POWER LIMIT and press the “<” or “>” key to se- lect the different level according to the following burn:

OFF-->30%-->40%-->50%-->60%-->70%-->80%-->90%-->100%-->OFF

6.2 CALENDAR AND TIMETABLES

6.2.1 Schedule temperature

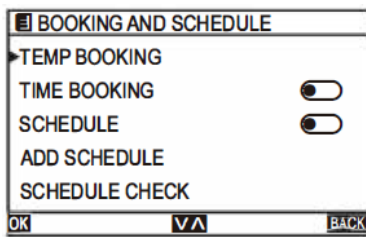

On the MENU page, select BOOKING AND SCHEDULE and press the [MENU/OK] key to enter the BOOKING AND SCHEDULE page.
Switch to another submenu by pressing "UP" or "DOWN".

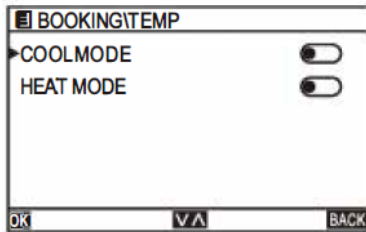

On the BOOKING AND SCHEDULE page, select TEMP BOOKING and press the [MENU/OK] key to enter the TEMP BOOKING page.
Switch to another submenu by pressing "UP" or "DOWN".

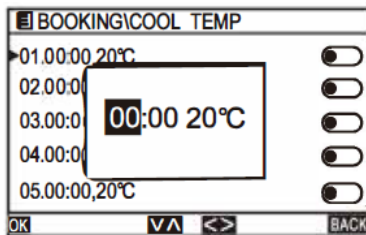

In the TEMP BOOKING page, select COOL MODE and press the [MENU/OK] key to enter the COOL MODE/ HEAT MODE page.
Press the " < " or " > " keys to set the temperature and the timer time.

6.2.2 Time booking

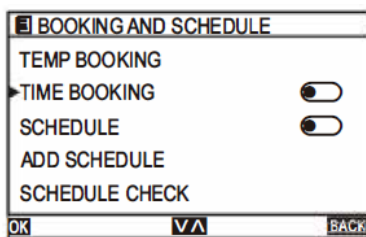

On the BOOKING AND SCHEDULE page, select TIME BOOKING and press the [MENU/OK] key to enter the TIME BOOKING page. Change to another submenu by pressing "UP" or "DOWN".

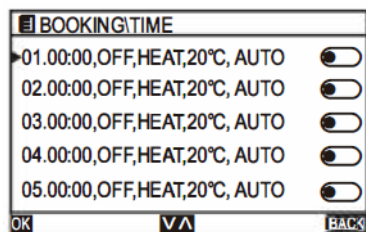

On the TIME BOOKING page, select any one and press the [MENU/OK] key to enter the SETUP page.
Switch to another submenu by pressing "UP" or "DOWN".

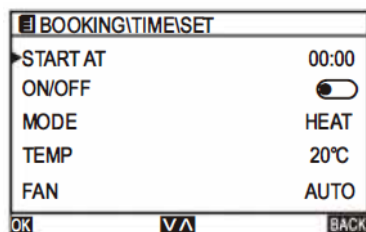

On the SETUP page, select START A and press the [MENU/OK] key to start setting the time. Press "<" or ">" to select hour/minute, and press "UP" or "DOWN" to set the clock.

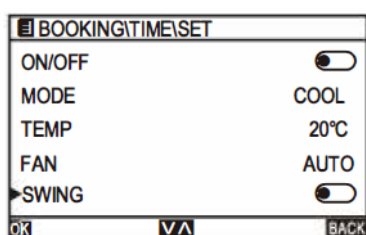

Select ON/OFF and press " < " or " > " buttons to turn on/off the indoor unit.
Select MODE and press " < " or " > " buttons to select the operation mode of the indoor unit.
Select TEMP and press " < " or " > " buttons to adjust the indoor unit temperature.
Select FAN and press " < " or " > " button to adjust the fan speed of the indoor unit.
Select SWING and press the " < " or " > " button to adjust the indoor unit's oscillation.

6.2.3 Schedule

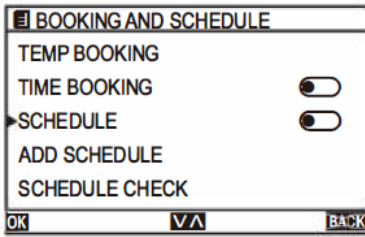

On the BOOKING AND SCHEDULE page, select SCHEDULE and press the [MENU/OK Key] to enter the SCHEDULE page.
Switch to the different submenus by pressing "UP" or "DOWN".

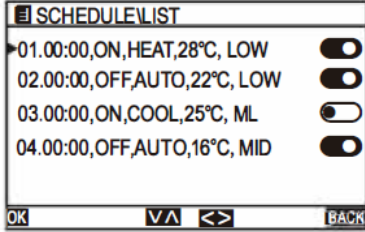

In the SCHEDULE page, select any one and press the [MENU/OK key] to enter the LIST page.
Switch to another submenu by pressing "UP" or "DOWN".

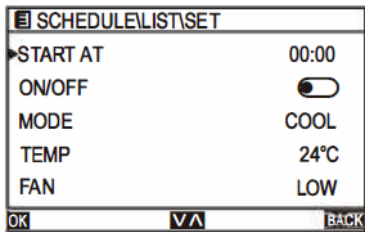

On the LIST page, select any and press the [MENU/OK key] to enter the SET page. Press the " < " or " > " key to select hour/minute and press the "UP " or " DOWN " key to set the clock.

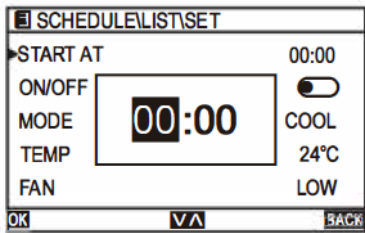

On the SET page, select START ON and press the [MENU/OK key] to start setting the time. Press the " < " or " > " button to select the hour/minute and press the "UP" or "DOWN" button to set the clock.

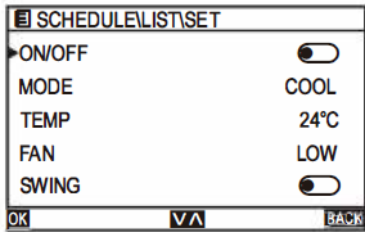

Select ON/OFF and press " < " or " > " buttons to turn on/off the indoor unit. Select MODE and press " < " or " > " button to select the operation mode of the indoor unit to select the operation mode of the indoor unit to select the operation mode of the indoor unit to select the operation mode of the indoor unit.

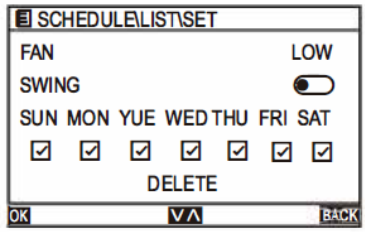

operation mode of the indoor unit. Select TEMP and press the " < " or " > " buttons to set the indoor unit temperature.

Select FAN and press " < " or " > " buttons to adjust the fan speed of the indoor unit. Select ROTATION and press the " < " or " > " buttons to adjust the indoor unit's oscillation.

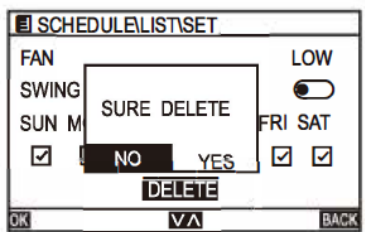

Select WEEK and press the [MENU/OK key] to select. "Check icon" means valid.

Select CLEAR and press the [MENU/OK key], the following indications will appear. Press the " < " or " > " keys to select YES/NO.

6.2.4 Add schedule

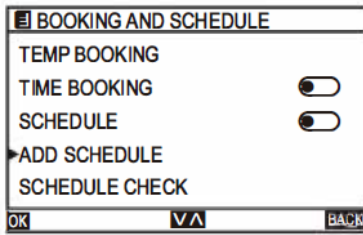

On the BOOKING AND SCHEDULE page, select ADD SCHEDULE and press the [MENU/OK Key] to enter the ADD SCHEDULE page.
Switch to the different submenus by pressing "UP" or "DOWN".

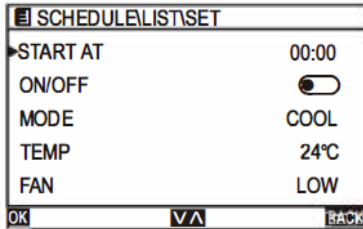

The setting method is the same as the SCHEDULE setting method.

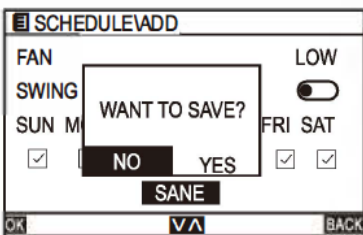

Once the settings have been completed, select SAVE by pressing the "UP" or "DOWN" key and press the [MENU/OK key], the following prompts will appear. If you select YES, the setting will be valid, otherwise it will have no effect.

6.2.5 Schedule check

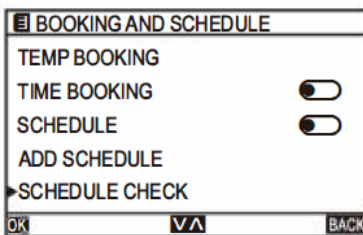

On the BOOKING AND SCHEDULE page, select SCHEDULE CHECK and press the [MENU/OK Key] to enter the [MENU/OK Key].
[MENU/OK] key to enter the SCHEDULE CHECK page.
Switch to another submenu by pressing "UP" or "DOWN".

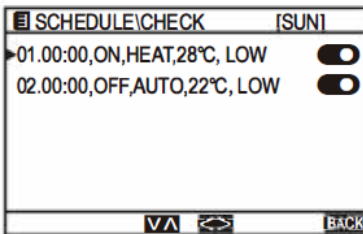

On the SCHEDULE CHECK page, change the weekly programme by pressing "<" or ">".
The weekly programme is displayed in the title bar, and the page is displayed according to the content of the programme setting.

6.2.6 Exceptional schedule

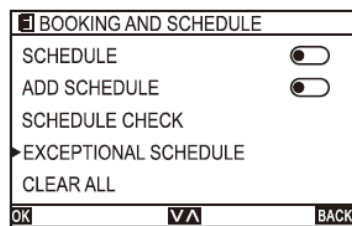

On the BOOKING AND SCHEDULE page, select EXCEPTIONAL and press the [MENU/OK key] to enter the EXCEPTIONAL page.
Switch to another submenu by pressing "UP" or "DOWN".

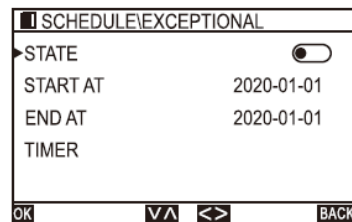

On the EXCEPTIONAL page, select ESTATE and press "<" or ">" to activate/deactivate.
On the EXCEPTIONAL page, select START A and press the [MENU/OK Key] to set the start time.

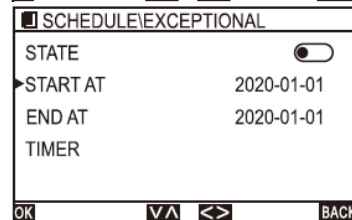

On the EXCEPTIONAL page, select END A and press the [MENU/OK Key] to set the end time.

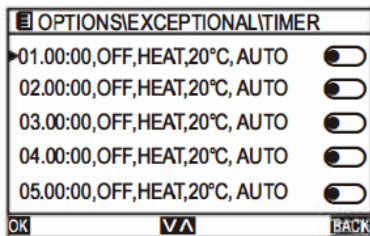

Press "or" >" to select the year/month/day and press "UP" or "DOWN" to adjust the date.

The setting method is the same as for SCHEDULE setting.

6.2.7 Borrar todo

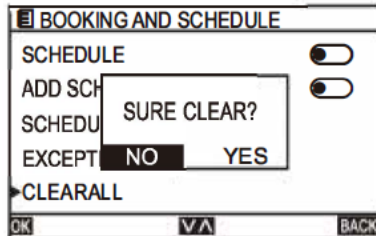

On the BOOKING AND SCHEDULE page, select CLEAR ALL and press the [MENU/OK key] , the following indications will appear.

Press" < "or" > " keys to select YES/NO.

6.3 Config HMI

6.3.1 Clock

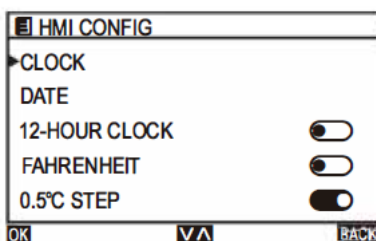

On the MENU page, select HMI CONFIG and press the [MENU/OK key] to enter the HMI CONFIG page.

Switch to the different submenus by pressing "UP" or "DOWN".



On the HMI CONFIG page, select CLOCK and press the [MENU/OK key] to set the time. Press the " < "or" > "keys to select hour/minute/second, and press the "UP" or "DOWN" keys to set the clock.

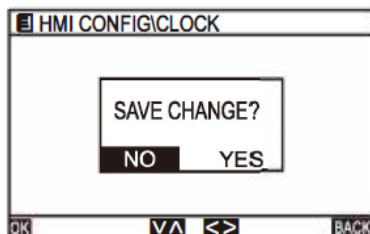

After changing the clock, press the [MENU/OK key] ,the following indications will appear.

Press the " < " or " > " keys to select YES/NO.

6.3.2 Date

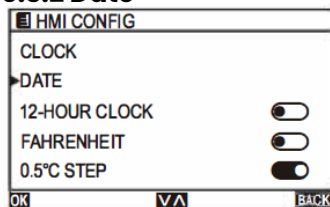

On the HMI CONFIG page, select DATE and press the [MENU/OK key] to enter the DATE page.

Change to another submenu by pressing "UP" or "DOWN".

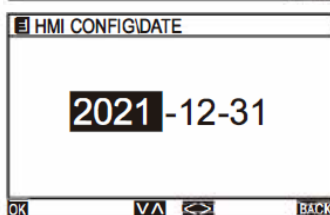

In the DATE page, press the "<" or ">" key to select the year/month/day and press the "UP" or "DOWN" key to set the date.

Once the date has been modified, press the [MENU/OK key] ,the following indications will appear.

Press the " < " or " > " key to select YES/NO.

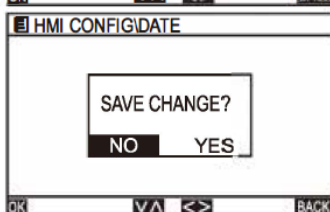

6.3.3 12 Hour clock

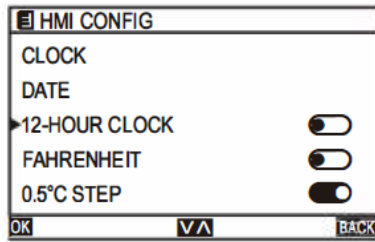

On the HMI CONFIG page, select 12-HOUR CLOCK and press " < " or " > " to activate/deactivate.

6.3.4 Farenheit

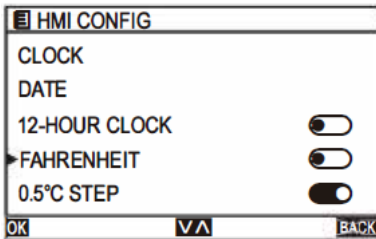

On the HMI CONFIG page, select FAHRENHEIT and press " < . " or " > " to activate/deactivate.

6.3.5 0.5°C Step

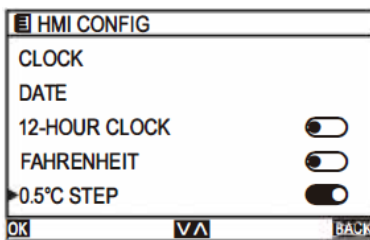

On the HMI CONFIG page, select 0.5°C STEP and press " < . " or " > " to activate/deactivate.
to activate/deactivate.

6.3.6 Keep light

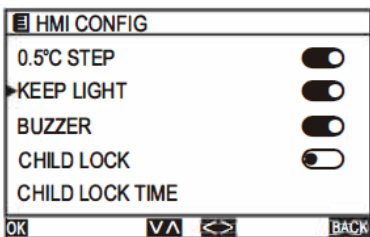

On the HMI CONFIG page, select KEEP LIGHT and press " < . " or " > " to activate/deactivate.

6.3.7 Buzzer

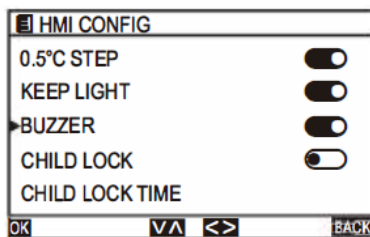

On the HMI CONFIG page, select BUZZER and press " < " or " > " to activate/deactivate.

6.3.8 Child lock

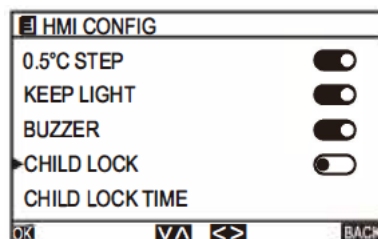

On the HMI CONFIG page, select CHILD LOCK and press " < " or " > " to activate/deactivate.

6.3.9 Child lock time

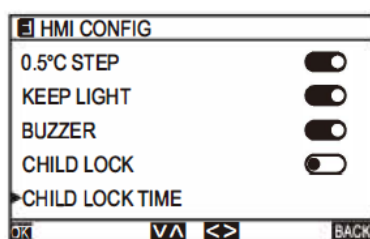

On the HMI CONFIG page, select CHILD LOCK TIME and press " < " or " > " to set the time. The time range is 10-120s (default 60s).

6.4 Access confirmation

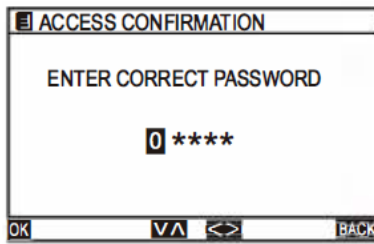

When you enter this mode, you will be prompted for a password, which is exclusive for service.

6.5 Help

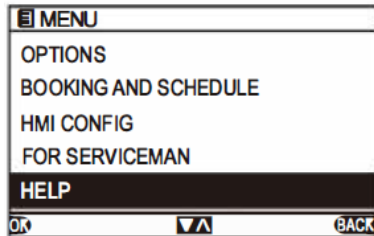

On the MENU page, select HELP and press the [MENU/OK Key] to enter the HELP page.

Whenever there is a problem with the appliance, check if you can solve it by following the tables below. If the problem persists, contact customer service.

Note: Any electrical repairs to this product must comply with local, state, and federal laws. Please contact the Technical Support Center if you have any questions before performing any of the following before performing any of the above steps. Always disconnect the unit from the power supply when opening the unit.

DESCRIPTION	POSSIBLE CAUSE	SOLUTION
<p>Poor cooling</p>	<ul style="list-style-type: none"> • The set temperature may be higher than the room temperature. • Indoor or outdoor unit heat exchanger is dirty. • The filter is dirty. • The air inlet or outlet of either unit is blocked. • Doors and windows are open • Direct sunlight on either unit • Too many heat sources in the room (people, computers, electronics, etc.). • Low refrigerant level due to leakage or prolonged use. • SILENCE function is activated (optional function). 	<ul style="list-style-type: none"> • Reduce the set temperature • Clean the affected heat exchanger • Remove the filter and clean it according to the instructions. • Turn the unit off, remove the obstruction and turn the unit back on. • Make sure all doors and windows are closed while the unit is operating. • Close windows and curtains during periods of high heat or intense sunshine. • Reduce the number of heat sources • Check for leaks, reseal if necessary and refill with refrigerant. • The SILENCE function may reduce the performance of the product by reducing the frequency of operation. Deactivate the SILENCE function.
<p>Unit does not work</p>	<ul style="list-style-type: none"> • Power failure • The power supply is disconnected • Fuse is blown. • Remote control batteries are exhausted • The 3-minute protection of the unit has been activated. • Timer activated 	<ul style="list-style-type: none"> • Wait for the power to be restored. • Turn on the power • Replace the fuse • Replace the batteries • Wait three minutes after restarting the unit. • Turn off the timer

DESCRIPCIÓN	POSIBLE CAUSA	SOLUCIÓN
<p>The unit switches on and off frequently.</p>	<ul style="list-style-type: none"> • There is too much or too little refrigerant in the system. • Incompressible gas or moisture has entered the system. • Compressor is broken. • Voltage is too high or too low 	<ul style="list-style-type: none"> • Check for leaks and recharge the system with refrigerant. • Evacuate and recharge the system with refrigerant. • Replace compressor • Install a manostat to regulate the voltage
<p>Poor heating.</p>	<ul style="list-style-type: none"> • The outside temperature is extremely low. • Cold air entering through doors and windows • Low refrigerant level due to leakage or prolonged use. 	<ul style="list-style-type: none"> • Use an auxiliary heating device. • Make sure all doors and windows are closed during use. • Check for leaks, reseal if necessary and refill with refrigerant..
<p>The indicator lights are flashing.</p>	<p>The unit can either stop operation or continue to operate safely. If the indicator lights continue to flash or error codes appear, wait about 10 minutes. The problem may resolve itself. If it does not, turn the power off and then on again. Turn the unit back on. If the problem persists, disconnect the power and contact the nearest customer service centre.</p>	
<p>The error code appears and starts with the following letters on the display of the indoor unit indoor unit:</p> <ul style="list-style-type: none"> -E(x), P(x), F(x) -EH(xx), EL(xx), EC(xx) -PH(xx), PL(xx), PC(xx) 		

Error codes on variable speed models

Once the indoor and outdoor units have been turned off due to a fault, the error code will be displayed on the remote controller. In case the protection system is normal, no fault code will be displayed on the indoor unit.

no fault code will be displayed on the indoor unit. Among other things, the remote controller does not send warnings automatically, so it is necessary to press the CHECK button to display the corresponding error codes.corresponding fault codes. The remote control displays the fault codes directly.

Once the faults have been cleared, the indication on the display will disappear automatically.

ERROR CODE	DESCRIPTION	POSSIBLE CAUSE
A1	Indoor unit room temperature sensor failure	<ul style="list-style-type: none"> • Damage to the indoor unit's room temperature sensor. • Bad contact of the room temperature sensor in the indoor unit. • Damage to the wiring of the indoor unit's room temperature sensor. • Damage to the base plate of the indoor unit.
A2	Indoor evaporator core temperature sensor failure	<ul style="list-style-type: none"> • Damage to the indoor unit's temperature sensor. • Bad contact of the temperature sensor in the indoor unit. • Damage to the indoor unit temperature sensor wiring. • Damage to the indoor unit's base plate.
A3	Indoor unit liquid pipe temperature sensor failure	<ul style="list-style-type: none"> • Damage to the indoor unit's liquid pipe temperature sensor. • Bad contact of the liquid pipe temperature sensor in the indoor unit. • Damage to the wiring of the liquid pipe temperature sensor in the indoor unit. • Damage to the main base plate of the indoor unit. • Damage to the gas pipe temperature sensor of the indoor unit.
A4	Failure of indoor unit gas pipe temperature sensor failure	<ul style="list-style-type: none"> • Damage to the gas pipe temperature sensor of the indoor unit. • Bad contact of the gas pipe temperature sensor in the indoor unit. • Damage to the wiring of the indoor unit's gas pipe temperature sensor. • Damage to the base plate of the indoor unit.
A5	Failure during draining.	<ul style="list-style-type: none"> • Switch is disconnected or wiring is damaged. • Wrong model parameter setting • Drain plug • Pump damage
A6	Indoor unit fan motor failure	<ul style="list-style-type: none"> • Low voltage • Poor wiring • Damage to the base plate of the indoor unit • Damage to the motor
A8	Failure of EEPROM module of indoor unit	<ul style="list-style-type: none"> • The motherboard of the indoor unit is broken. • EEPROM module is broken.

CÓDIGO DE ERROR	DESCRIPCIÓN	POSIBLE CAUSA
A9	Communication error between outdoor unit and indoor unit.	<ul style="list-style-type: none"> • Damage to the base plate of the indoor unit • Damage to the base plate of the outdoor unit • Poor wiring
AA	Communication error between the remote controller and the main board of the indoor unit.	<ul style="list-style-type: none"> • Poor wiring. • Damage to the remote control • Damage to the base plate of the indoor unit.
H1	Pressure gauge failure	<ul style="list-style-type: none"> • System piping blockage • Pressure gauge failure
H4	Fault in the low pressure gauge.	<ul style="list-style-type: none"> • Lack of coolant • Shut-off valve not opened
C1	Failure in the low pressure gauge.	<ul style="list-style-type: none"> • Damage to the outdoor unit's room temperature sensor. • Bad contact of the outdoor unit's room temperature sensor. • Damage to the wiring of the outdoor unit's room temperature sensor. • Damage to the outdoor unit's base plate.
C2	Outdoor unit room temperature sensor failure.	<ul style="list-style-type: none"> • Damage of defrost temperature sensor in outdoor unit • Bad contact of the outdoor unit defrost temperature sensor. • Damage to the wiring of the outdoor unit defrost temperature sensor. • Damage to the base plate of the outdoor unit.
C3	Outdoor unit defrosting temperature sensor failure Outdoor unit defrosting temperature sensor failure	<ul style="list-style-type: none"> • Damage to the discharge temperature sensor of the outdoor unit. • Bad contact of outdoor unit outlet temperature sensor. • Damage to the wiring of the outdoor unit outlet temperature sensor. • Damage to the outdoor unit's base plate.
C6	Failure in the output temperature sensor.	<ul style="list-style-type: none"> • Damage to the outdoor unit's inlet temperature sensor. • Bad contact of the inlet temperature sensor in the outdoor unit. • Damage to the wiring of the outdoor unit's suction temperature sensor. • Damage to the base plate of the outdoor unit.
C8	Failure in the inlet temperature sensor.	<ul style="list-style-type: none"> • Damage to the outdoor unit's temperature sensor. • Bad contact of the temperature sensor in the outdoor unit. • Damage to the wiring of the outdoor unit temperature sensor. • Damage to the outdoor unit's base plate.

ERROR CODE	DESCRIPTION	POSSIBLE CAUSE
J2	Communication error between outdoor unit and indoor unit.	<ul style="list-style-type: none"> • Damage to the base plate of the indoor unit • Damage to the base plate of the outdoor unit • Poor wiring
J3	Communication error between the controller PCB and the main PCB of the outdoor unit.	<ul style="list-style-type: none"> • Damage to the outdoor unit controller PCB. • Damage to the main PCB of the outdoor unit. • Faulty wiring
J7	Failure in the EPROM of the outdoor unit.	<ul style="list-style-type: none"> • Damage on chip
E1	Four-way valve failure	<ul style="list-style-type: none"> • Damage to the four-way valve • Damage to the four-way valve spool
E3	High discharge temperature protection	<ul style="list-style-type: none"> • Lack of coolant • Shut-off valve not opened • Damage to the main PCB of the outdoor unit
E8	Failure of indoor unit high temperature protection in cooling model	<ul style="list-style-type: none"> • Falta de refrigerante • Válvula de cierre no abierta • Daños en el circuito impreso principal de la unidad exterior
FH	Low outlet temperature protection	<ul style="list-style-type: none"> • Detachment of the temperature sensor • Damage to the main PCB of the outdoor unit
31	INVERTER module protection failure	<ul style="list-style-type: none"> • INVERTER module protection failure
32	Compressor drive hardware protection	<ul style="list-style-type: none"> • Damage to the EE chip on the controller board
33	Module software protection	<ul style="list-style-type: none"> • Supply voltage below level allows current to be excessive • Supply voltage exceeds limit • Outdoor fan stops at low speed
34	Outdoor compressor failure	<ul style="list-style-type: none"> • Compressor may not be on
35	Electrical overcurrent protection fault	<ul style="list-style-type: none"> • Excessive unit operating current. • Voltage drops abruptly in operation
36	Failure in overvoltage or undervoltage protection.	<ul style="list-style-type: none"> • Excessive input voltage • Lower input voltage
37	Failure in the modular temperature sensor in the outdoor unit	<ul style="list-style-type: none"> • Daños en el sensor del módulo IPM del compresor
38	Compressor power supply failure	<ul style="list-style-type: none"> • Compressor has no power supply
39	IPM compressor module sensor damage	<ul style="list-style-type: none"> • Bad contact between the IPM module of the compressor and the radiator
3H	Outdoor unit fan motor failure	<ul style="list-style-type: none"> • Engine damage
3C	Power failure in the outdoor unit motor	<ul style="list-style-type: none"> • Engine reaches high speed
3J	Over voltage on outdoor unit motor.	<ul style="list-style-type: none"> • Low output voltage
3E	Compressor drive PFC software protection	<ul style="list-style-type: none"> • Excessive unit operating current. • Voltage drops abruptly in operation

ERROR CODE	DESCRIPTION	POSSIBLE CAUSE
3F	Compressor drive PFC hardware protection	<ul style="list-style-type: none"> • Damage to PFC circuit components • Damage to reactors
41	Outdoor DC fan IPM far-drive protection PCB	<ul style="list-style-type: none"> • Damage to components IPM of DC fan
99	Communication error between controller PCB and indoor unit main PCB	<ul style="list-style-type: none"> • Abnormal power supply of fan drive board • Bad contact of the communication line of the fan drive plate • Damage to fan drive plate
9A	Indoor DC fan module temperature protection	<ul style="list-style-type: none"> • Damage to the fan plate
9H	Power failure at indoor unit start up	<ul style="list-style-type: none"> • Damage to the fan motor • High DC motor speed
9C	Indoor unit motor over current protection	<ul style="list-style-type: none"> • Excessive fan motor operating current
9J	Indoor unit motor over voltage and under voltage protection	<ul style="list-style-type: none"> • Excessive input voltage • Lower input voltage
9E	Indoor unit fan IPM far-drive protection board	<ul style="list-style-type: none"> • Damage to the sensor in the IPM module of the indoor unit motor
9F	Indoor DC fan EE protection far-drive plate	<ul style="list-style-type: none"> • Damage to the motherboard

Códigos de error en modelos de velocidad constante

Cuando el aire acondicionado falla, el receptor de temporización de la placa controladora, la luz de avería de la placa PCB de la unidad exterior y el panel LCD del control remoto mostrarán el código de avería correspondiente de acuerdo con las diferentes indicaciones de avería.

La respuesta específica es la siguiente:

ERROR CODE	DESCRIPTION	POSSIBLE CAUSE	POSSIBLE CAUSA
E0	Blink 11 times, stop 2 seconds	Refrigerant leakage	<ul style="list-style-type: none"> Internal compressor protection System less refrigerant Reverse failure of the 4-way valve
E1	Blink 1 time, stop 2 seconds	TA (indoor unit temperature sensor) is abnormal	<ul style="list-style-type: none"> Sensor damage Bad sensor contact
E2	Blink 2 times, stop 2 seconds	TWD (defrosting sensor sensor) is abnormal	<ul style="list-style-type: none"> Sensor damage Bad sensor contact
E3	Blink 3 times, stop 2 seconds	TE(indoor unit coil sensor) is abnormal	<ul style="list-style-type: none"> Sensor damage Bad sensor contact
E4	Blink 4 times, stop 2 seconds	Drainage system failure	<ul style="list-style-type: none"> Water pump failure Deterioration of differential switch Float switch blocked
E5	Blink 5 times, stop 2 seconds	Communication failure	<ul style="list-style-type: none"> Communication line sequential error Bad contact of the communication line
E6	Blink 6 times, stop 2 seconds	Outdoor protection (phase sequence)	<ul style="list-style-type: none"> Power line is out of phase Power line phase sequence error
E7	Blink 7 times, stop 2 seconds	TL(outdoor condensing temperature sensor) is abnormal	<ul style="list-style-type: none"> Sensor damage Bad sensor contact
E8	Blink 8 times, stop 2 seconds	TP(Discharge temperature sensor) is abnormal	<ul style="list-style-type: none"> Sensor damage Bad sensor contact
E9	Blink 9 times, stop 2 seconds	Low pressure protection.	<ul style="list-style-type: none"> System with less refrigerant
EA	Blink 10 times, stop 2 seconds	Outdoor protection (Discharge temperature is too high.)	<ul style="list-style-type: none"> Action of the external protective device
F1	Blink 5 times, stop 2 seconds	Communication failure between indoor unit and outdoor unit.	<ul style="list-style-type: none"> Communication line sequence error Communication line bad contact
F2	Blink 2 times, stop 2 seconds	Exhaust overtemperature protection.	<ul style="list-style-type: none"> Switching failure of the external fan
F3	Blink 3 times, stop 2 seconds	Outdoor fan 1 # is abnormal	<ul style="list-style-type: none"> Bad connection of the fan connection Motor damage
F4	Blink 4 times, stop 2 seconds	Indoor fan is abnormal	<ul style="list-style-type: none"> Bad connection of the fan connection Motor damage
F5	Blink 5 times, stop 2 seconds	Outdoor temperature sensor	<ul style="list-style-type: none"> Sensor damage Bad sensor contact
F6	Flashing 6 times, stop 2 seconds	Compressor over-current protection	<ul style="list-style-type: none"> Compressor clogging Low voltage

ERROR CODE	DESCRIPTION	POSSIBLE CAUSE	POSSIBLE CAUSA
F7	Blink 7 times, stop 2 seconds	Abnormal dialling switch	<ul style="list-style-type: none"> • Wrong dial switch
F8	Blink 8 times, stop 2 seconds	Door power protection	<ul style="list-style-type: none"> • Wiring error
F9	Blink 9 times, stop 2 seconds	High pressure protection	<ul style="list-style-type: none"> • Condenser clogging • Abnormal operation of the external fan • System clogging

Note: When the remote control does not receive the correct signals for two consecutive minutes, the unit switches off and displays the corresponding error code. Once communication is re-established.

⚠ WARNING! Before servicing or cleaning, the air conditioner must be disconnected from the mains.

Note: The exterior surfaces are susceptible to scratches and abrasions, so please follow the cleaning instructions to achieve the best possible result without damage.

General cleaning

Clean the surface of the device with a soft, damp cloth. Do not use chemical reagents such as alcohol, benzene and petrol, as they may damage the surface of the portable air conditioner.

Cleaning the filters

The filter should be cleaned once every two weeks. If the indoor air quality is poor, it must be washed more frequently or the performance of the appliance will be reduced because the filters may be clogged. Follow the instructions below for cleaning:

Lift the front panel of the indoor unit.

First press the tab on the end of the filter to loosen the clamp, lift it up and then pull it out.

Now pull out the filter.

If your filter has a small air freshener filter, unclip it from the larger filter.

Clean this air freshener filter with a hand Hoover.

Clean the large filter with warm soapy water. Be sure to use a mild detergent.

Rinse the filter with fresh water, then squeeze out excess water.

Dry it in a cool, dry place and avoid exposing it to direct sunlight.

When it is dry, put the ambient filter back into the larger filter, then insert it back into the indoor unit.

Close the front panel of the indoor unit.

Note: Do not wash the filter at more than 40°C or with abrasive and flammable products such as alcohol, gasoline and benzene. The filters should be kept away from heat sources as they may become deformed.

Never switch on the appliance without the filters correctly installed.

Do not touch the air freshener filter (Plasma) for at least 10 minutes after switching off the unit.

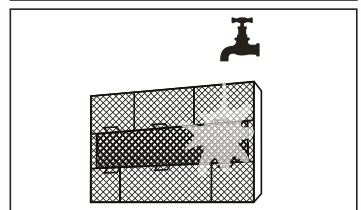
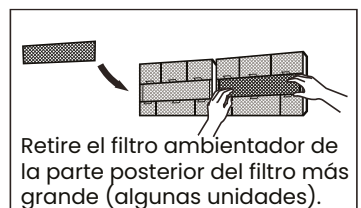
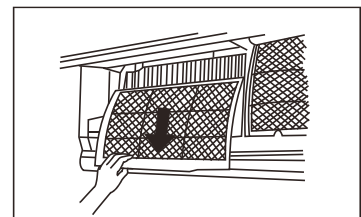
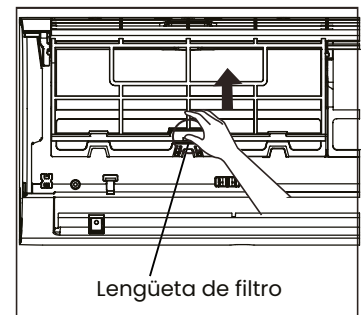

- Before changing the filter or cleaning, switch off the unit and disconnect it from the mains.
- When removing the filter, do not touch the metal parts of the unit. The sharp edges of the metal may hurt you.
- Do not use water to clean the inside of the indoor unit. This may damage the insulation and cause electric shock.
- Do not expose the filter to direct sunlight when drying. This may shrink the filter.

Air filter cleaning reminder After 240 hours of use, the indoor unit display will flash "CL". This is a reminder to clean the filter. After 15 seconds, the unit will return to its previous display.

To reset the reminder, press the LED button on your remote control 4 times, or press the MANUAL CONTROL button 3 times. If you do not reset the reminder, the "CL" indicator will flash again when you restart the unit.

Air filter replacement reminder After 2,880 hours of use, the indoor unit display will flash "nF". This is a reminder to replace the filter. After 15 seconds, the unit will return to its previous display.

To reset the reminder, press the LED button on your remote control 4 times, or press the MANUAL CONTROL button 3 times. If you do not reset the reminder, the "nF" indicator will flash again when you restart the unit.

Note: Any maintenance and cleaning of the outdoor unit must be performed by an authorized dealer or an authorized service provider. Any repairs to a unit must be carried out by an authorised dealer or authorised service provider.

Maintenance

If you plan not to use your air conditioner for an extended period of time, do the following:

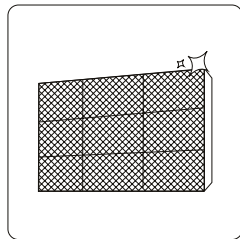

Limpié todos los filtrosE

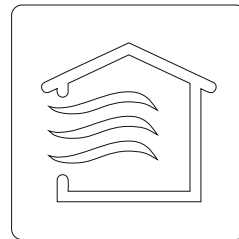

encienda la función VENTILADOR hasta que la unidad se seque completamente.



Apague la unidad y desconecte la corriente.

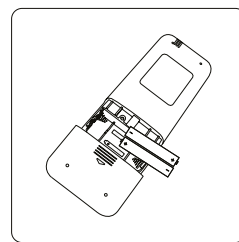

Retire las baterías del control remoto

- After long periods of non-use, or before periods of frequent use, do the following:
- Check for damaged cables.
- Clean all filters.
- Check for leaks
- Replace the batteries in the remote control.
- Make sure nothing is blocking the air inlets and outlets.

INFINITON

Ar condicionado CASSETTE Seção CASSETTE Serie BRUTALE



Antes de utilizar o seu novo produto Infriniton, leia atentamente este manual do utilizador para aprender a utilizar com segurança e eficiência as funcionalidades oferecidas por este dispositivo.

O seu ar condicionado, instalado apenas por profissionais

Equipamentos que contenham gases fluorados, tais como unidades de ar condicionado, só podem ser instalados por um profissional certificado para lidar com estes gases e que trabalha numa empresa de instalação autorizada, de acordo com os regulamentos em vigor desde 2017. Além disso, como comprador, também tem as suas obrigações e possíveis multas se não as cumprir.

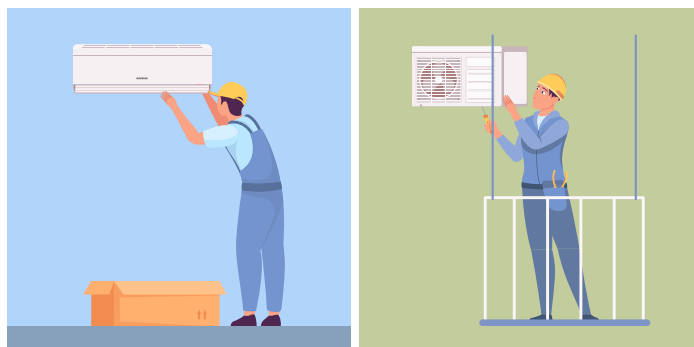

Requisitos de instalação

A venda e manipulação de equipamento contendo gases fluorados não hermeticamente selados (como é o caso dos actuais sistemas de ar condicionado, refrigeração e bombas de calor) é regulamentada por um decreto de 2017 (RD 115/2017), que estabelece requisitos de instalação e algumas obrigações para o comprador.

Dupla certificação para aparelhos altamente poluentes

De acordo com a lei, este equipamento só pode ser instalado por um profissional que possua um certificado de manuseamento de gases fluorados e que trabalhe numa empresa de instalação autorizada a realizar instalações de equipamento com este tipo de gás. Por outras palavras, é necessária uma dupla certificação:

Como profissional certificado para o manuseamento de gases fluorados.

Como uma empresa autorizada para gases fluorados.

A necessidade de ter profissionais devidamente formados e certificados no manuseamento destes sistemas deve-se principalmente ao facto de serem elementos altamente poluentes.

Infiniton garante o profissionalismo de todos e cada um dos nossos instaladores.

A necessidade de ter profissionais devidamente formados e certificados no manuseamento destes sistemas deve-se principalmente ao facto de serem elementos altamente poluentes.

No website do Ministério da Indústria pode consultar as empresas que já possuem certificação F-Gas.

O comprador deve enviar ao vendedor, no prazo máximo de um ano, o Anexo VI, parte B do decreto de 2017 (RD 115/2017) assinado por ele e pelo instalador que efectuou a instalação, incluindo os detalhes do equipamento e os certificados do instalador e da empresa autorizada.



Avisos de segurança	150
Instruções antes da utilização	152
Instalação	156
Operação	187
Resolução de problemas	203
Limpeza e manutenção	211

Um ar condicionado é básico em todas as casas, as suas características são inúmeras, apenas que, para além das que já conhece, agora também protegem a sua casa contra vírus, bactérias, fumo e alergénios.

O que fazem os filtros de ar condicionado Infiniton para o proteger?

Melhorar a qualidade do ar em sua casa é uma obsessão para o departamento de I&D da Infiniton. O seu bem-estar e o bem-estar dos que o rodeiam é importante para nós.

Criámos filtros que capturam fumo, pólen, vírus e bactérias e outros alergénios e os removem. É tão simples quanto isso, mas vamos explicar um pouco o processo, não é magia, é tecnologia!

Como funciona significa que os nossos sistemas de ar condicionado são capazes de neutralizar as partículas nocivas para melhorar a qualidade do ar que se respira. Um processo que o ar condicionado executa enquanto vê televisão, janta ou conversa com a sua família.

Na Infiniton declaramos guerra contra



Tenha uma boa noite de sono com o modo Sleep

Durante o Verão, há noites em que é difícil adormecer. O calor, as janelas abertas e o ruído do exterior tornam mais difícil ter uma boa noite de sono. Infiniton oferece-lhe a oportunidade de dormir descansado. O modo de sono é uma grande invenção, através deste modo, o ar continua a funcionar, mas sem fazer qualquer som durante o funcionamento. Deixará de ter problemas ao estudar, ler, ver as suas séries favoritas ou simplesmente desfrutar de silêncio absoluto.

Também poderá dormir descansado, pois oferece-lhe a possibilidade de programar o temporizador para o desligar quando quiser. É assim tão fácil!!



Função desumidificadora

O excesso de humidade no ambiente pode ser irritante e prejudicial para a nossa saúde, especialmente para pessoas com asma ou problemas respiratórios, com a função desumidificadora não terá de se preocupar com nada disto. Criar um ambiente mais confortável e saudável com o ar condicionado Infiniton, eliminando ácaros, bolor e bolor.

Limpeza minuciosa com a função iClean

Normalmente, os filtros são substituídos a cada 18 meses para permanecerem eficazes ou a 4000 horas em locais com elevada poluição - isso é história!

Na Infiniton trabalhamos com filtros de ar condicionado amovíveis, concebidos e fabricados para serem laváveis e reutilizáveis para toda a vida. É assim tão simples.

MODE HEALTH Modo Health

Um botão inteligente que o ajudará a activar a função iónica que dá à sua casa um ar muito mais limpo e saudável. É como ter a natureza em sua casa. Pressione o botão de saúde e encherá a sua casa com iões refrescantes como os encontrados em parques, florestas ou cascatas sem sair da sua própria casa. Nem todos os aparelhos de ar condicionado são iguais, o futuro está aqui com a Infiniton. Garantimos que a tecnologia que empregamos fará da sua casa um lugar seguro para toda a sua família.

WiFi Ready Conexão WIFI

Para programar o seu ar condicionado para estar à temperatura que deseja antes mesmo de chegar a casa. Terá a capacidade de o ajustar a partir de uma simples aplicação. A sua casa ao seu gosto.

O seu ar condicionado de acordo com o tamanho do seu quarto

Dependendo do tipo de casa que possui e da disposição da casa, existem várias opções para a seleção do ar. Se não tiver uma instalação prévia para as condutas de ar condicionado em sua casa, a solução mais recomendada é a instalação de aparelhos fixos de ar condicionado.

Ao decidirmos sobre um modelo ou outro, devemos conhecer a superfície das salas para determinar a potência do aparelho e o seu consumo.

A potência do equipamento é determinada pelos metros quadrados da sala. Por exemplo, para uma sala de 30m² precisaremos de um aparelho de 3000 e 4000 frigorías, ou 3,48 W/h e 4,65 W/h respectivamente.

ESTANCIA A CUBRIR (m²)	FRIGORÍAS	CALORÍAS
Hasta 40m²	5.000 Frigorías / hora	6.000 kcal/h
Hasta 60m²	7.000 Frigorías / hora	8.000 kcal/h
Hasta 70m²	18.000 Frigorías / hora	20.000 kcal/h
Hasta 90m²	24.000 Frigorías / hora	26.000 kcal/h
Hasta 140m²	36.000 Frigorías / hora	40.000 kcal/h

Que tipo de ar condicionado é mais eficiente e poderoso para a sua casa?

Para saber o consumo do aparelho, seremos guiados pelo rótulo de eficiência energética.

rótulo de eficiência energética:

1. produto
2. modelo
3. Classificação energética
4. Consumo anual de energia por zona geográfica
5. Capacidade de arrefecimento
6. SEER:

Eficiência energética sazonal no arrefecimento. Esta figura compara a eficiência energética dos sistemas de ar condicionado. Quanto mais quilowatts gerados por quilowatt consumido, mais eficiente é um aparelho de ar condicionado. Quando o SEER é superior a 8,5, o ar é de classe A+++ (o mais eficiente). Inversamente, se o SEER estiver entre 3.1 e 3.6, o ar é de classe E-.

7. Capacidade de aquecimento

8. SCOP:

Eficiência energética do calor sazonal. Estes dados comparam a eficiência energética entre sistemas de aquecimento. Quando o SCOP é superior a 5,1, o ar é de classe A++++ (o mais eficiente). Por outro lado, se o SCOP é

Por outro lado, se o SCOP estiver entre 2,2 e 2,5, o ar é de classe E.

9. Nível de ruído da unidade interior e exterior

Como calcular o consumo e a potência?

Debemos elegir un aire acondicionado que sea eficiente porque consumiremos menos energía, ahorraremos en la factura eléctrica y cuidaremos el medio ambiente.

Se puede calcular el consumo dividiendo la potencia del aparato entre el código SEER o entre el SCOP.

Un ejemplo para un equipo con una potencia de 3.500W (3.000 frigorías) y un SEER de 5,1:

Si encendemos el equipo 4 horas al día durante un mes de verano el coste será de 12,35€*, es decir unos 0,10€* la hora (*tomando el coste del kW/h en 0,15€).

$3.500 \text{ vatios} / 5,1 (\text{SEER}) = 686 \text{ vatios/hora}$.

$(0,686 \text{ kW/h} \times 0,15 \text{ €}) / 1 \text{ kW} = 0,1029 \text{ €} ; 0,1029 \text{ €} \times 4 \text{ h} \times 30 \text{ días} = 12,348 \text{ €}$

Para conocer la potencia, calcula aproximadamente entre 100 y 140 frigorías por m², dependiendo de si tu casa está más o menos protegida del frío y del calor.

También influye la orientación, Norte o Sur, y el número de aparatos electrónicos que haya en la habitación. Por ejemplo, en un salón de 20 m² orientado hacia el Sur, que se encuentre en una zona con temperaturas que suelen superar los 30°C, tendrías que calcular 140 frigorías por metro cuadrado. El resultado sería 3250W o 2800 frigorías

Instalação

Assegurar que a instalação de tubagem é mantida a um nível mínimo. As tubagens devem ser protegidas contra danos. Os tubos de refrigeração devem estar em conformidade com os regulamentos nacionais sobre gás. As ligações mecânicas devem ser acessíveis para manutenção. Quando for necessária ventilação mecânica, as aberturas de ventilação devem ser mantidas livres de obstruções. Quando o produto for utilizado para eliminação, com base na regulamentação nacional, deve ser processado de forma apropriada.

Manutenção

Qualquer pessoa que trabalhe ou manuseie um circuito de refrigeração deve possuir um certificado válido de uma autoridade de avaliação acreditada pela indústria, autorizando a sua competência para manusear refrigerantes em segurança, de acordo com uma especificação de avaliação reconhecida pela indústria.

A manutenção e as reparações que requerem a assistência de outro pessoal qualificado devem ser efectuadas sob a supervisão da pessoa competente na utilização de refrigerantes inflamáveis.

Não utilizar quaisquer meios para acelerar o processo de descongelamento ou para a limpeza para além dos recomendados pelo fabricante.

O aparelho deve ser armazenado numa sala sem fontes de ignição em funcionamento contínuo (por exemplo, chamas abertas, um aparelho a gás em funcionamento ou um aquecedor eléctrico em funcionamento).

Tenha muito cuidado para que nenhuma matéria estranha (petróleo, água, etc.) entre na tubagem. Além disso, ao armazenar o tubo, selar com segurança a abertura por beliscões, fitas adesivas, etc.

Não furar ou queimar.

Note-se que os refrigerantes podem ser inodoros.

Todos os procedimentos de trabalho que afectem o equipamento de segurança devem ser realizados apenas por pessoas competentes.

O aparelho deve ser armazenado numa área bem ventilada onde o tamanho da sala corresponda à área da sala especificada para o funcionamento. O aparelho deve ser armazenado de modo a que não ocorram danos mecânicos. Os selos devem ser testados com um equipamento de detecção com capacidade de 5 g/ano de refrigerante ou superior, com o equipamento parado e em funcionamento ou, pelo menos, abaixo

ou sob pressão de pelo menos estas condições de desligamento ou de funcionamento após a instalação. As juntas amovíveis NÃO devem ser utilizadas no lado interior da unidade (poderia ser utilizada uma junta soldada).



ADVERTÊNCIA!
Gás refrigerante
inflamável
PERIGO DE FOGO

LEIA ATENTAMENTE O MANUAL ANTES DE UTILIZAR O PRODUTO.

Quando se utiliza un REFRIGERANTE INFLAMABLE, los requisitos del espacio de instalación del electrodoméstico y/o los requisitos de ventilación se determinan según la cantidad de carga masiva(M) utilizada en el electrodoméstico, el lugar de instala Quando é utilizado um REFRIGERANTE FLAMÁVEL, os requisitos de espaço de instalação do aparelho e/ou os requisitos de ventilação são determinados pela quantidade de carga de massa(M) utilizada no aparelho, o local de instalação e o tipo de ventilação do local ou aparelho. ción y el tipo de ventilación del lugar o del electrodoméstico.

Para los modelos con refrigerante R32:

El aparato se deberá instalar, operar y almacenar en una habitación Con un área de suelo superior a 4m². Para los modelos con refrigerante R290, el aparato deberá ser instalado, operado y almacenado en una habitación con un área de suelo superior a:

Unidades de <=9000Btu/h : 13m²

Unidades >9000Btu/h y <=12000Btu/h: 17m²

Unidades >12000Btu/h y <=18000Btu/h: 26m²

Unidades >18000Btu/h y <=24000Btu/h: 35m²

Serviço

- Qualquer trabalho eléctrico necessário para a manutenção do aparelho deve ser efectuado por um electricista qualificado ou por uma pessoa competente.
- Este produto deve ser mantido por um Centro de Serviço autorizado, e só devem ser utilizadas peças sobressalentes originais.



Este símbolo no produto ou na sua embalagem indica que este produto não deve ser tratado como lixo doméstico. Em vez disso, deve ser levado para o ponto de recolha apropriado para a reciclagem de equipamento eléctrico e electrónico.

Ao garantir que este produto é eliminado correctamente, ajudará a prevenir potenciais consequências negativas para o ambiente e a saúde humana, que de outra forma poderiam ser causadas por um manuseamento inadequado dos resíduos deste produto.

Para informações mais detalhadas sobre a reciclagem deste produto, queira contactar as autoridades locais, o serviço de eliminação de resíduos domésticos ou a loja onde adquiriu o produto.

Materiais de embalagem

Os materiais com o símbolo  são recicláveis. Eliminar a embalagem num recipiente de recolha adequado para reciclagem.

Eliminação do aparelho





Desligar a ficha da tomada da rede eléctrica.

Cortar o cabo eléctrico e eliminá-lo.

Não desmontar o produto para além do descrito no manual do utilizador. O produto não pode ser desmontado pelo utilizador. No fim da sua vida útil, o produto não deve ser eliminado com os resíduos domésticos. Consulte as suas autoridades locais ou o seu fornecedor para aconselhamento sobre reciclagem.

reciclagem.

Explicação dos símbolos expostos na unidade interior ou exterior

	ADVERTÊNCIA	Este símbolo indica que este produto utiliza um refrigerante inflamável. refrigerante inflamável. Se o refrigerante vazar e for exposto a uma fonte de ignição externa, existe o risco de incêndio.
	ATENÇÃO	Este símbolo indica que as instruções de funcionamento devem ser lidas com atenção.
	ATENÇÃO	Este símbolo indica que este equipamento deve ser manuseado pelo técnico de serviço, de acordo com o manual de instalação.
	ATENÇÃO	Este símbolo indica que este equipamento deve ser manuseado pelo técnico de serviço, de acordo com o manual de instalação.
	ATENÇÃO	Este símbolo indica que informações como o manual de instruções ou o manual de instalação estão disponíveis.

Importantes instruções de segurança para dispositivos contendo GAS

Controles en el lugar de trabajo.

Antes de empezar a trabajar en instalaciones que contengan refrigerantes inflamables, deben realizarse comprobaciones de seguridad para garantizar que se minimiza el riesgo de incendio. En caso de reparación del sistema de refrigeración, deben tomarse las siguientes precauciones antes de realizar cualquier trabajo en la instalación.

Procedimiento de trabajo

El trabajo debe realizarse según un procedimiento controlado para minimizar el riesgo de presencia de gases o vapores inflamables durante la ejecución del trabajo.

Área de trabajo.

Todo el personal de mantenimiento y otras personas que trabajen en la zona deben ser informados de la naturaleza del trabajo que se está realizando. Evite trabajar en espacios cerrados.

Comprobar la presencia de refrigerante

Antes y durante el trabajo, debe comprobarse la zona con un detector de refrigerante adecuado para asegurarse de que el técnico es consciente de la existencia de atmósferas potencialmente tóxicas o inflamables. Asegúrese de que el equipo de detección de fugas utilizado sea adecuado para su uso con todos los refrigerantes aplicables, es decir, que no produzca chispas, esté debidamente sellado o sea intrínsecamente seguro.

Presencia de un extintor.

Si es necesario realizar trabajos en el equipo de refrigeración o en alguna de sus partes, se dispondrá de un equipo de extinción de incendios adecuado. Tenga un extintor de polvo seco o CO₂ junto a la zona de carga.

No hay fuentes de ignición.

Ninguna persona que realice trabajos en relación con un sistema de refrigeración que impliquen la exposición de cualquier tubería utilizará fuentes de ignición de forma que pueda provocar un incendio o una explosión. Todas las posibles fuentes de ignición, incluido el humo de los cigarrillos, deberán mantenerse suficientemente alejadas del lugar de instalación, reparación, retirada y eliminación, durante las cuales el refrigerante puede liberarse en el espacio circundante. Antes de realizar cualquier trabajo, debe inspeccionarse la zona alrededor del equipo para asegurarse de que no existen riesgos de ignición o encendido. Deben colocarse carteles de "prohibido fumar".

Área ventilada.

Asegúrese de que la zona está al aire libre o adecuadamente ventilada antes de acceder al sistema o realizar cualquier trabajo en caliente. Debe mantenerse un cierto grado de ventilación durante el periodo de trabajo. La ventilación debe dispersar de forma segura cualquier refrigerante que se libere y, preferiblemente, expulsarlo fuera de la atmósfera.

Comprobación del equipo de refrigeración.

Cuando se sustituyan componentes eléctricos, deben ser adecuados para su finalidad y cumplir las especificaciones correctas. Deben seguirse en todo momento las directrices de mantenimiento y servicio del fabricante. En caso de duda, consulte al servicio técnico del fabricante. Los siguientes controles se aplican a las instalaciones que utilizan refrigerantes inflamables:

Verificações de dispositivos eléctricos.

A reparação e manutenção de componentes eléctricos deve incluir verificações de segurança iniciais e procedimentos de inspecção de componentes. Se houver uma falha que possa comprometer a segurança, nenhuma alimentação eléctrica deve ser ligada ao circuito até que seja resolvida satisfatoriamente. Se a falha não puder ser corrigida imediatamente, mas for necessária uma operação contínua, deve ser utilizada uma solução temporária adequada. Isto deve ser comunicado ao proprietário do equipamento para que todas as partes sejam informadas.

Os controlos de segurança iniciais devem incluir:

- que os condensadores sejam descarregados: isto deve ser feito de uma forma segura para evitar a possibilidade de faíscas;
- que nenhum componente eléctrico ou fio eléctrico seja exposto durante o carregamento, a recuperação ou a purga do sistema;
- Que existe uma continuidade de fundamentação.

Reparação de componentes selados.

Durante as reparações de componentes selados, todos os materiais eléctricos devem ser desligados do equipamento a trabalhar antes de se removerem as tampas seladas, etc. Se for absolutamente necessário ter alimentação eléctrica para o equipamento durante as reparações, deve ser efectuada uma detecção permanente de fugas. Isto deve ser feito no ponto mais crítico para alertar para uma situação potencialmente perigosa.

Deve ser dada especial atenção ao seguinte para assegurar que, ao trabalhar com componentes eléctricos, o invólucro não seja alterado de forma a afectar o nível de protecção. Por exemplo, danos nos cabos, número excessivo de ligações, terminais não conformes à especificação original, danos nos selos, montagem incorrecta dos casquilhos, etc.

Assegurar que o produto é correctamente montado.

Assegurar que as juntas ou materiais de vedação não se degradaram ao ponto de já não serem adequados para evitar a entrada de atmosferas inflamáveis. As peças sobressalentes devem estar em conformidade com as especificações do fabricante.

Reparação de componentes intrinsecamente seguros.

Não aplicar qualquer carga indutiva ou capacitiva permanente ao circuito sem assegurar que não excederá a tensão e corrente permitidas para o equipamento em uso.

Os componentes intrinsecamente seguros são os únicos que podem ser trabalhados na presença de uma atmosfera inflamável. O aparelho de ensaio deve estar na classificação correcta.

Substituir os componentes apenas por peças especificadas pelo fabricante. Outras partes podem provocar a ignição do refrigerante na atmosfera devido a fugas.

Cablagem

Verificar a cablagem quanto a desgaste, corrosão, pressão excessiva, vibração, arestas vivas ou quaisquer outros efeitos ambientais adversos. A verificação deve também ter em conta os efeitos do envelhecimento ou da vibração contínua de fontes como compressores ou ventiladores.

Detecção de refrigerantes inflamáveis.

Em nenhuma circunstância devem ser utilizadas fontes potenciais de ignição ao procurar ou detectar fugas de refrigerante. Uma tocha de halogeneto (ou qualquer outro detector que utilize uma chama aberta) não deve ser utilizada.

Extracção e evacuação

Ao entrar no circuito do refrigerante para reparações, ou para qualquer outro fim, devem ser utilizados procedimentos convencionais. Contudo, no caso de refrigerantes inflamáveis é importante que o procedimento seja o mais adequado, uma vez que a combustão é um factor a ter em conta. Deve ser seguido o seguinte procedimento:

remover o agente refrigerante

purgar o circuito com gás inerte

evacuar

purga com gás inerte

Abrir o circuito por corte ou soldadura

A carga de refrigerante deve ser recuperada em garrafas de recuperação adequadas. Para produtos contendo refrigerantes inflamáveis, o sistema deve ser purgado com nitrogénio isento de oxigénio para tornar o produto seguro para refrigerantes inflamáveis. Este processo pode ter de ser repetido várias vezes. O ar comprimido ou oxigénio não deve ser utilizado para purgar os sistemas de refrigeração. Para produtos contendo refrigerantes inflamáveis, a descarga do refrigerante deve ser realizada quebrando o vácuo no sistema com nitrogénio isento de oxigénio e continuando a encher até ser atingida a pressão de trabalho, depois ventilando para a atmosfera e finalmente baixando para o vácuo. Este processo deve ser repetido até que não haja refrigerante no sistema. Quando a carga final de nitrogénio sem oxigénio é utilizada, o sistema deve ser ventilado à pressão atmosférica a fim de realizar o trabalho. Esta operação é absolutamente vital para operações de brasagem realizadas em tubagem. Certificar-se de que a saída da bomba de vácuo não está perto de qualquer fonte possível de ignição e que a ventilação está disponível.

Procedimentos de carregamento

Para além dos procedimentos de carregamento convencionais, devem ser seguidos os seguintes requisitos:

Certifique-se de que não se contamina com diferentes fluidos refrigerantes ao utilizar o equipamento de carregamento. As manguueiras ou linhas devem ser mantidas tão curtas quanto possível para minimizar a quantidade de refrigerante que contêm.

Os cilindros devem ser mantidos na posição correcta de acordo com as instruções.

Assegurar-se de que o sistema de refrigeração é ligado à terra antes de carregar com o refrigerante.

Rotular o equipamento quando o carregamento estiver completo (se ainda não tiver sido feito).

Deve ser tomado extremo cuidado para não sobrecarregar o sistema de refrigeração.

Nota: Antes de reabastecer o sistema, o sistema deve ser testado sob pressão com o gás de purga apropriado. O sistema deve ser testado no final do carregamento, mas antes da entrada em funcionamento. Deve ser efectuado um teste de fugas de acompanhamento antes de abandonar o local.

Desmontagem

Antes de realizar este procedimento, é essencial que o técnico tenha um conhecimento profundo do equipamento e de todos os seus detalhes. Recomenda-se como boa prática que todos os refrigerantes sejam recuperados em segurança. Antes de executar a tarefa, deve ser recolhida uma amostra de óleo e de refrigerante, caso seja necessária uma análise antes de reutilizar o refrigerante recuperado. É essencial que a energia eléctrica esteja disponível antes de se iniciar a tarefa.

Familiarize-se com o equipamento e o seu funcionamento.

Isolar electricamente o sistema.

Antes de tentar o procedimento, assegurar-se de que o equipamento técnico está disponível para manusear os cilindros de refrigerante, se necessário;

Bombear o sistema de refrigeração, se possível.

Se o vácuo não for possível, fazer um colectador para que o refrigerante possa ser removido de várias partes do sistema.

Certifique-se de que o cilindro é colocado na balança antes da recuperação.

Iniciar a máquina de recuperação e operá-la de acordo com as instruções.

Não encher demasiado os cilindros (não mais de 80% do volume da carga líquida).

Não exceder a pressão máxima de trabalho do cilindro, mesmo temporariamente.

Quando os cilindros tiverem sido correctamente enchidos e o processo tiver sido concluído, assegurar que os cilindros e o equipamento são retirados do local rapidamente e que todas as válvulas de isolamento do equipamento são fechadas.

O refrigerante recuperado não deve ser carregado para outro sistema de refrigeração, a menos que tenha sido limpo e verificado.

Rotulagem

O equipamento deve ser rotulado, indicando que foi decomposto e drenado de refrigerante. O rótulo deve ser datado e assinado. No caso de equipamento que contenha refrigerantes inflamáveis, deve garantir-se a existência de etiquetas no equipamento indicando que o equipamento contém refrigerante inflamável.

Recuperação

Quando o refrigerante é removido de um sistema, seja para serviço ou para desligar, recomenda-se como boa prática que todos os refrigerantes sejam eliminados em segurança.

Ao transferir o refrigerante para os cilindros, garantir que apenas são utilizados cilindros de recuperação de refrigerante adequados. Assegurar que o número correcto de cilindros está disponível para manter a carga total do sistema. Todos os cilindros utilizados são designados para o refrigerante recuperado e rotulados para esse refrigerante (ou seja, cilindros especiais de recuperação de refrigerante). Os cilindros devem estar completos com válvula de alívio de pressão e válvulas de corte associadas em bom estado de funcionamento. Os cilindros de recuperação vazios são evacuados e, se possível, arrefecidos antes da recuperação.

O equipamento de recuperação deve estar em boas condições de funcionamento, com um conjunto de instruções de equipamento à mão, e deve ser adequado para a recuperação de todos os fluidos refrigerantes apropriados, incluindo, quando apropriado, fluidos refrigerantes inflamáveis. Além disso, deve estar disponível um conjunto de escalas calibradas em bom estado de funcionamento. As mangueiras devem estar completas com acoplamentos desligados, sem fugas e em bom estado. Antes de utilizar a máquina de recuperação, verificar se está em boas condições de funcionamento, se foi devidamente mantida e se todos os componentes eléctricos associados estão selados para evitar a ignição em caso de descarga do refrigerante. Consultar o fabricante em caso de dúvida. O refrigerante recuperado deve ser devolvido ao fornecedor do refrigerante no local de recuperação correcto.

⚠ ANTES DE REALIZAR QUALQUER TRABALHO ELÉCTRICO, LEIA ESTES REGULAMENTOS

1. todos os cabos devem estar em conformidade com os códigos e regulamentos eléctricos locais e nacionais e devem ser instalados por um electricista licenciado.
2. todas as ligações eléctricas devem ser feitas de acordo com o diagrama de cablagem encontrado nos painéis das unidades interiores e exteriores.
3. se houver um grave problema de segurança com a alimentação eléctrica, parar imediatamente o trabalho. Explique o seu raciocínio ao cliente e recuse-se a instalar a unidade até que o problema de segurança seja devidamente resolvido.
4. A tensão de alimentação deve estar entre 90-110% da tensão nominal. Uma alimentação eléctrica insuficiente pode causar mau funcionamento, choque eléctrico ou incêndio.
5. Se ligar a alimentação eléctrica à cablagem fixa, deve ser instalado um protector contra sobretensões e um interruptor de alimentação principal.
6. Se a alimentação estiver ligada a fios fixos, um interruptor ou disjuntor que desliga todos os pólos e tem uma separação de contacto de pelo menos 1/8 polegadas (3 mm) deve ser incorporado na cablagem fixa. O técnico qualificado deve utilizar um disjuntor ou interruptor aprovado.
7. Ligar a unidade apenas a uma tomada de circuito de ramificação individual. Não ligar outro aparelho a essa tomada.
8. Certifique-se de que o ar condicionado está devidamente ligado à terra.
9. Toda a cablagem deve estar ligada de forma segura. Cablagem solta pode provocar o sobreaquecimento do terminal, resultando no mau funcionamento do produto e possível incêndio.
10. Não permitir que os fios se toquem ou descansem contra o tubo de refrigeração, compressor ou quaisquer partes móveis no interior da unidade.
11. Se a unidade tiver um aquecedor eléctrico auxiliar, deve ser instalada a pelo menos 1 metro de distância de qualquer material combustível.
12. Para evitar receber um choque eléctrico, nunca tocar nos componentes eléctricos pouco tempo depois de a fonte de alimentação ter sido cortada. Após desligar a corrente, aguardar sempre 10 minutos ou mais antes de tocar nos componentes eléctricos.

⚠ ADVERTÊNCIA!

Antes de realizar qualquer trabalho eléctrico ou de cablagem, desligar a fonte de alimentação principal do sistema.

Passo 6: Ligação dos cabos de sinal e de alimentação

O cabo de sinal permite a comunicação entre a unidade interior e a unidade exterior. Deve primeiro escolher o calibre de arame apropriado antes de o preparar para a ligação.

Tipos de cabos:

- Cabo de alimentação interior (se aplicável): H05VVV-F

Cabo de alimentação interior (se aplicável): H05VVV-F ou H05V2V2-F

- Cabo de alimentação ao ar livre:

H07RN-F

- Cabo de sinal: H07RN-F

Escolher o calibre de arame apropriado.

O calibre necessário do fio de alimentação, do fio de sinal, do fusível e do interruptor é determinado pela corrente máxima nominal da unidade. A corrente máxima é indicada na chapa de identificação localizada no painel lateral da unidade. Consultar esta placa de identificação para seleccionar o fio, fusível, ou disjuntor adequado.

Unidades interiores e exteriores

Nota: A instalação deve estar em conformidade com os requisitos das normas locais e nacionais.
A instalação pode ser ligeiramente diferente em áreas diferentes.

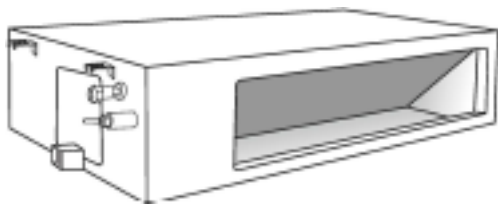
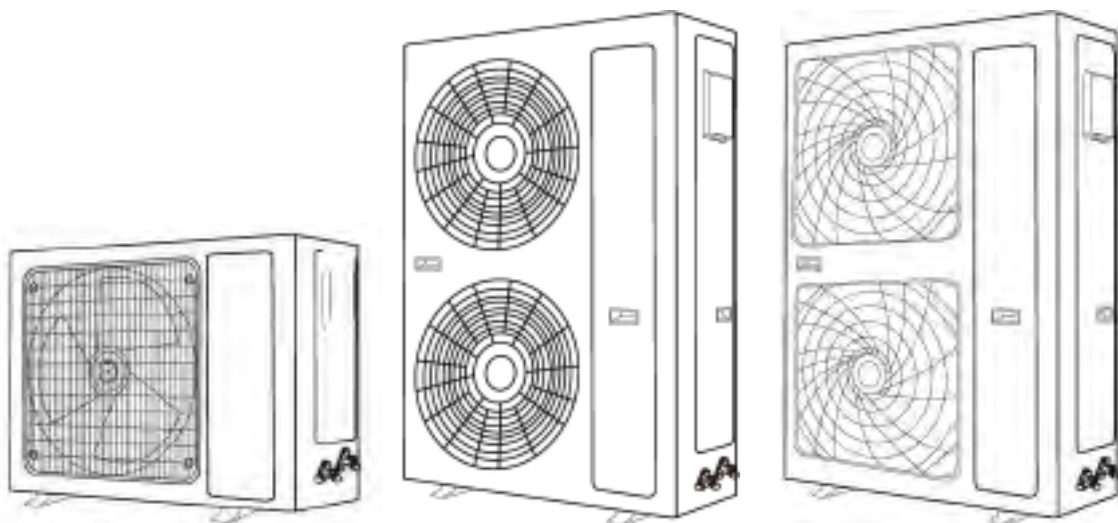
Unidades interiores**Tipo CasSette****Tipo Dutos****Tipo Piso - Tecto****Unidades exteriores**

As ilustrações deste manual são para fins explicativos. A forma real da sua unidade interior pode ser ligeiramente diferente. Ser guiado pela forma real.

Instalação correcta

Notas importantes:

- Ao desembalar, abrir a embalagem, retirar primeiro a espuma da embalagem e depois retirar o ar condicionado.
- Não tocar no painel permutador de calor na parte de trás da unidade interior com as mãos ou quaisquer outros objectos.
- Manusear a unidade com a pega e ângulo lateral, por favor manusear com cuidado. Não deixar cair a unidade ou permitir que ela caia durante o transporte.
- Ao levantar a unidade exterior, usar duas correias com mais de 8m e inserir material de amortecimento entre as correias e a unidade exterior para evitar danificar o invólucro.

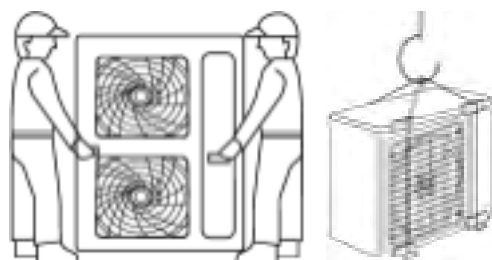

Preparação de acessórios para instalação	Ferramentas de instalação
<p>Antes da instalação, os seguintes itens não estão incluídos com a unidade, mas serão necessários para a instalação e devem ser obtidos localmente.</p> <ul style="list-style-type: none"> - Quatro parafusos de suspensão M12 - Tubo de escoamento em PVC - Tubo de ligação - Materiais de isolamento térmico (PE, espessura superior a 8 mm) utilizados para o tubo de ligação. - Cinco fitas de ligação grandes e cinco pequenas - Cabo eléctrico exterior e cabo de ligação interior e exterior 	<p>Para além das ferramentas comuns, serão necessárias as seguintes ferramentas durante a ligação dos tubos:</p> <ul style="list-style-type: none"> - Chave de tomada (42 N-m, 65 N-m, 100 N-m). - Cortador de tubos (para cortar tubos de cobre) - Cilindro de refrigeração (ao estender o tubo, o líquido refrigerante tem de ser adicionado) - Cilindro de nitrogénio (para evitar a oxidação e limpar a tubagem ao soldar) - Medidor de pressão - Grampo de tubo - Tocha de soldadura

Diagramas de instalação

Os seguintes diagramas de instalação são apenas para referência.

Alimentação: monofásica 220-240V,50Hz/60Hz; trifásica 380-415V,3N-,50Hz/60Hz.

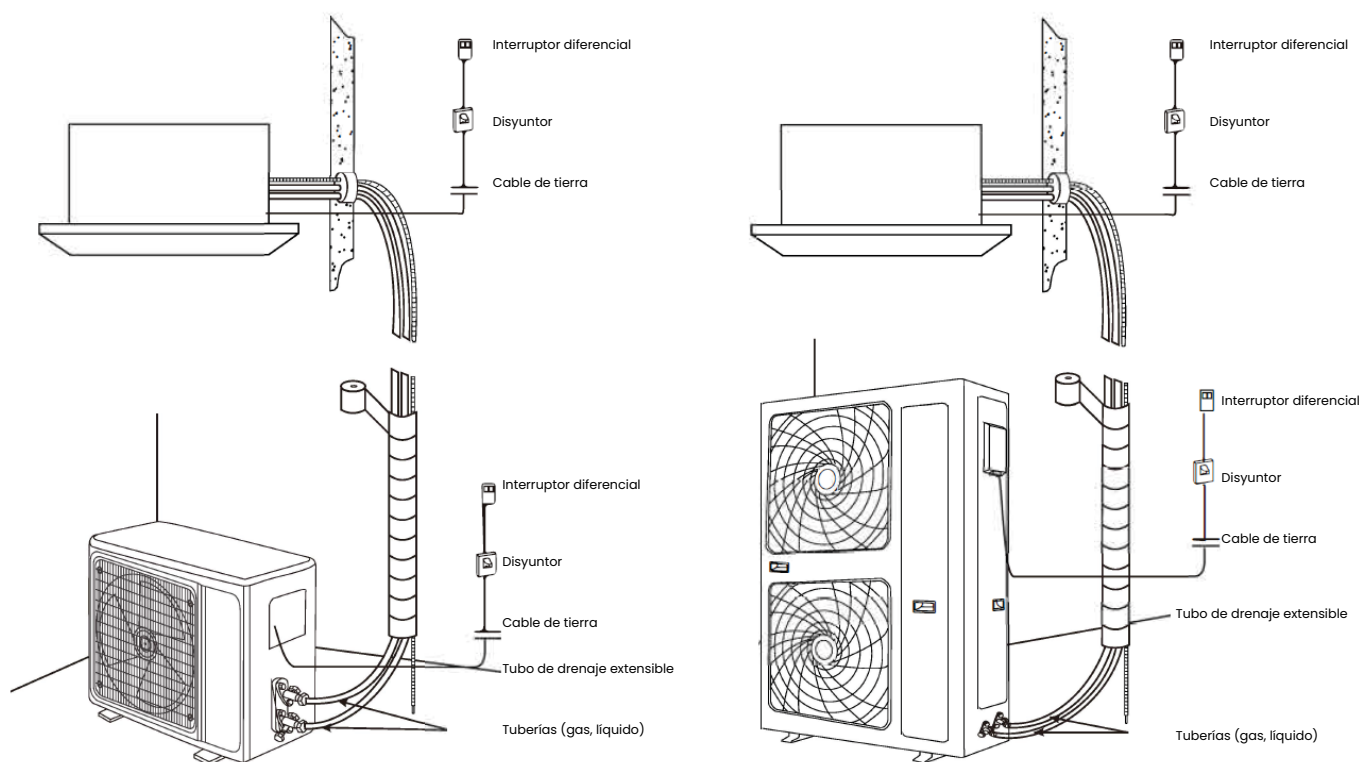

Para facilitar a manutenção, reservar um local de serviço.

Assegurar que as seguintes condições são cumpridas e confirmar a posição com o cliente.

1. A posição deve ser tal que o ar não seja obstruído.
 2. A distância até à parede e obstáculos é mostrada no desenho abaixo.
 3. O local de instalação deve ser adequado para drenagem de água (ver instalação de tubos de drenagem para detalhes).
 4. para a unidade interior com conduta, o local de suspensão deve ser capaz de suportar 4 vezes o peso da unidade interior.
- Não deve haver aumento de ruído e vibração. Se precisar de ser reforçado, a instalação deve ser efectuada após o reforço (se o reforço for fraco, a unidade interior cairá e causará danos).
5. A unidade interior deve estar longe de fontes de calor ou vapor e longe de bocas de entrada.
 6. A posição da unidade interior deve ser próxima da fonte de alimentação (linha especial).
 7. A posição da unidade interior deve permitir a fácil ligação à unidade exterior.
 8. A posição da unidade interior deve ser mantida afastada da luz solar directa e da humidade.
 9. A altura no interior do telhado deve atingir os requisitos de drenagem para assegurar a instalação da unidade interior.
 10. A unidade não pode ser instalada na lavandaria (causará choque eléctrico).
- 11 As barreiras protectoras devem ser instaladas na entrada e saída da unidade interior para evitar que quaisquer dedos entrem ou entrem em contacto com o ventilador de alta velocidade e a barbatana metálica.

Questões que requerem atenção

Os seguintes locais devem ser minuciosamente inspeccionados antes da instalação

1. em restaurantes, cozinhas e outros locais de alimentação, pó, farinha, gordura, vapor e outros produtos de cozinha aderem facilmente ao ventilador.

Os produtos de cozinha aderem facilmente ao ventilador interior, ao permutador de calor e à bomba de drenagem. Isto reduzirá o desempenho e fará com que a unidade pulverize água, fugas e poderá causar a falha da bomba de drenagem ou de outros componentes. Considerar as seguintes medidas de melhoramento.

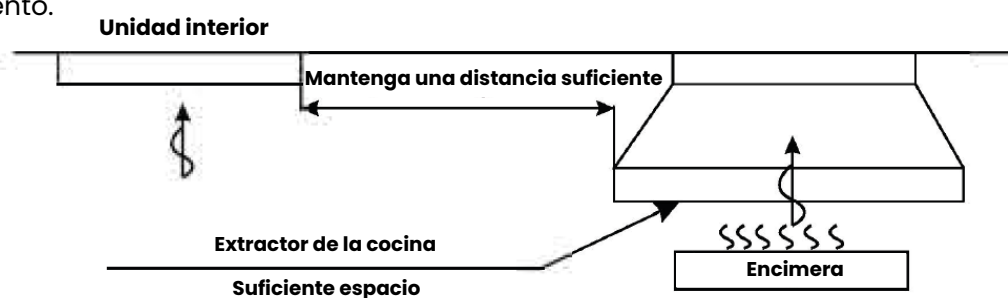

A capacidade de exaustão do ventilador e do exaustor deve ser suficientemente grande para garantir que o óleo

suficientemente grande para garantir que o óleo, vapor, farinha e outros produtos de cozinha sejam expelidos através deles e não atraídos para o ar condicionado. A unidade interior deve estar suficientemente afastada da cozinha e do equipamento de preparação de alimentos para garantir que os produtos de cozinha não são atraídos para o ar condicionado.

A unidade interior deve estar suficientemente afastada da cozinha e do equipamento de preparação de alimentos para garantir que os produtos de cozinha não sejam arrastados para dentro da unidade.

2. Ao instalar a unidade numa fábrica, certifique-se de que se encontra num local onde não será contaminada por óleo, pó, detritos de ferro ou serradura.
3. não instalar perto de potenciais fontes de gás combustível.
4. Não instalar em locais onde estejam presentes gases ou ácidos corrosivos.

Instalação da unidade de ar interior do tipo CONDUIT

Localização do parafuso de elevação

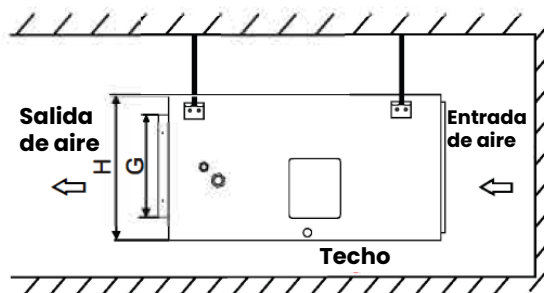
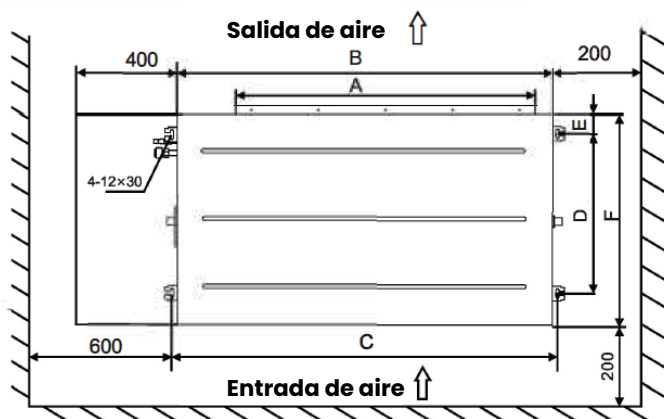

Packing Size (cm)	A mm	B mm	e mm	D mm	E mm	F mm	G mm	H mm
107*80*36	652	890	927	510	75	700	202	290
143*80*36	967	1250	1287	510	75	700	185	290
143*80*39	967	1250	1287	510	75	700	214	320
158*88*45	1117	1400	1437	585	75	775	273	380
93*83*30	512	700	739	600	52	700	177	245
123*83*30	812	1000	1039	600	52	700	177	245
163*83*30	1212	1400	1439	600	52	700	177	245
100.5*58*27.5	532	700	750	412	23	460	110	200
130.5*58*27.5	832	1000	1050	412	23	460	110	200

Diagrama de suspensão da unidade interior

- Os parafusos e porcas devem ser apertados com firmeza. Se se soltarem, o ar condicionado pode cair, etc.
- Como demonstrado, a unidade interior deve ser inclinada em direcção ao orifício de drenagem para facilitar a drenagem.

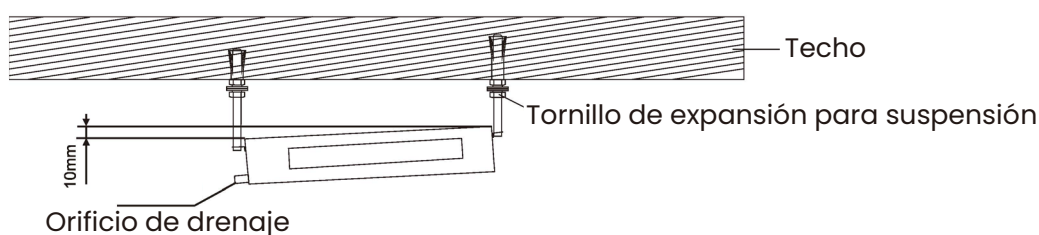

Instalação da montagem

Existem dois métodos diferentes de instalação da conduta. São mostrados abaixo.

Utilizar lonas para ligar a unidade interior e a conduta para reduzir as vibrações desnecessárias.

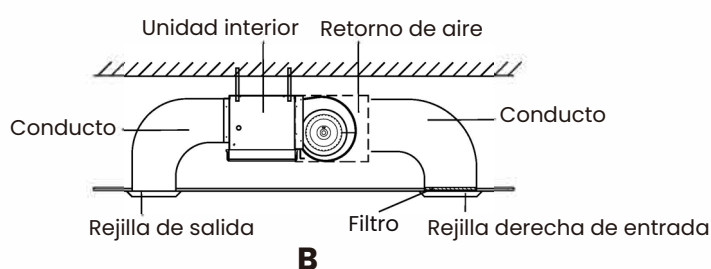
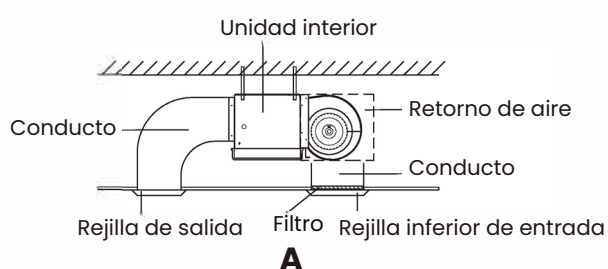

Instalação de tubagem de drenagem

1. Os tubos de drenagem devem ter boas medidas de isolamento. As medidas específicas são as seguintes

a: Os tubos de drenagem devem ser fixados com segurança com a saída de água interior e o tubo de drenagem respectivamente e fixados com uma máquina de lavar, como se mostra na Fig. 1.

b: Envolver o algodão de isolamento térmico no tubo de isolamento do dreno e na máquina de lavar, como mostra a figura 2.

c: Apertar a esponja com uma ligadura, como mostra a figura 3-

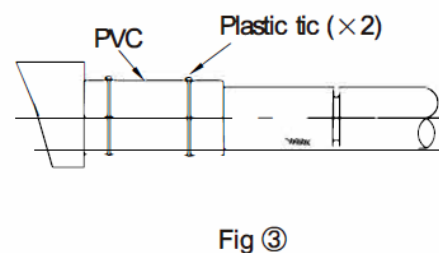
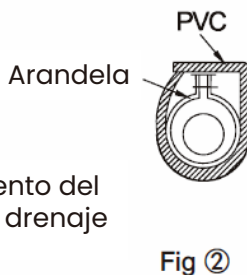
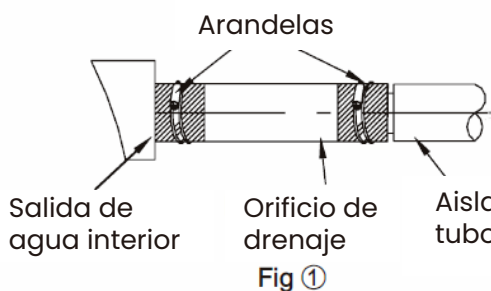

2. O tubo de drenagem deve ter uma inclinação descendente (1/50-1/100).

Se o tubo de drenagem for instalado para cima e para baixo ou para cima, resultará em refluxo ou fuga de água, etc.

3. Durante a ligação dos tubos, não aplicar demasiada força à junta de drenagem da unidade interior.

4. Existe um orifício de drenagem em cada lado da unidade interior; o tubo de drenagem não utilizado deve ser fechado.

Nota: O tubo de drenagem deve ser envolvido em material de isolamento térmico, caso contrário causará condensação ou gotículas de água.

Material de isolamento térmico: tubo de isolamento de borracha com espessura superior a 8mm.

Instalação da unidade interior de ar tipo CASSETTE

Seleccionar um local adequado para a instalação.

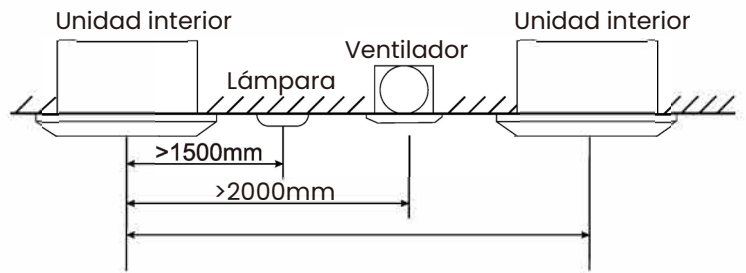
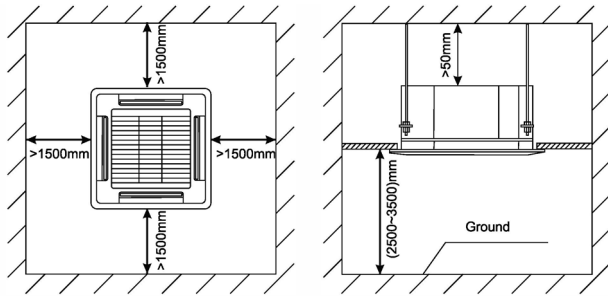

Espacio mínimo entre las dos unidades interiores >4000mm

Dimensões da unidade interior

A unidade de ar condicionado com cassete de tecto tem quatro tipos de formas, Fig. A, Fig. B, Fig. C e Fig. D.

Por favor, escolha o tamanho de acordo com a forma.

A forma real prevalecerá.

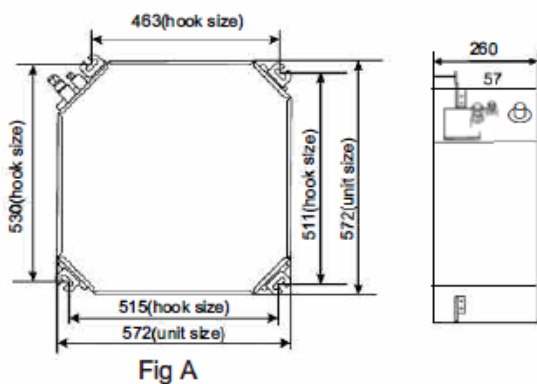

Fig A

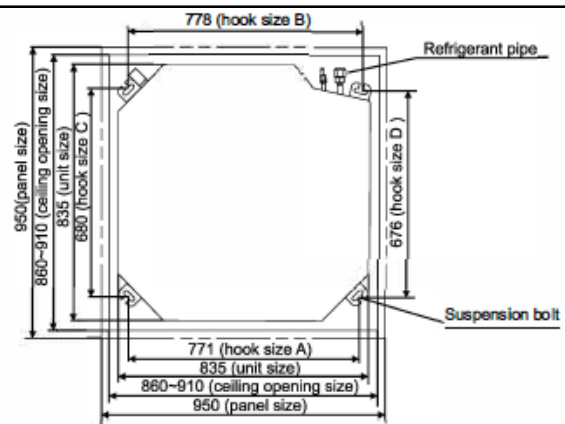

Fig B

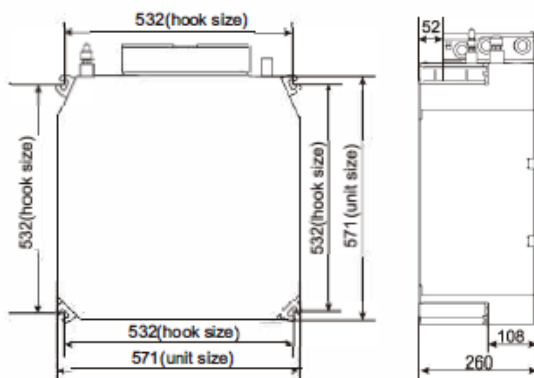

Fig C

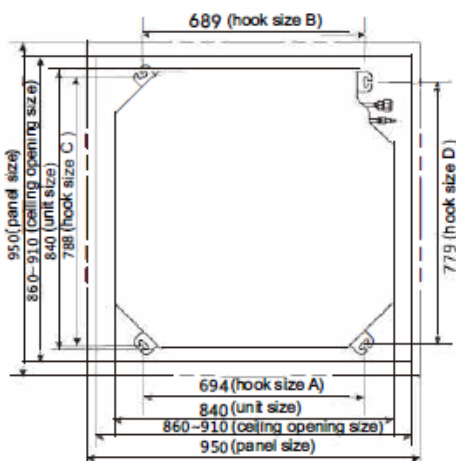
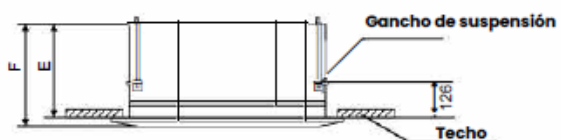

Fig D



Packing Size (cm)	E mm	F mm
65.5*65.5*29.5	260	315
72.0*65.0*29.0	260	315
91.5*91.5*32	250	305
91.5*91.5*36	290	345

Base de suspensão da unidade interior

1. selecção da base de suspensão

A base de suspensão é uma estrutura em madeira ou betão armado. Deve ser firme e fiável para suportar o peso de mais de 200 kg e capaz de resistir a vibrações durante longos períodos.

2. a fixação da base de suspensão

Fixar os parafusos de suspensão como mostrado à direita, quer por meio de uma escora ou de um suporte de madeira. Se esta unidade for instalada num tecto inclinado, deve ser instalado um bloco amortecedor entre o tecto e o painel de saída.

deve ser instalado entre o tecto e o painel de saída de ar para assegurar que a unidade é instalada numa superfície plana. A instalação é realizada como se mostra no desenho abaixo.

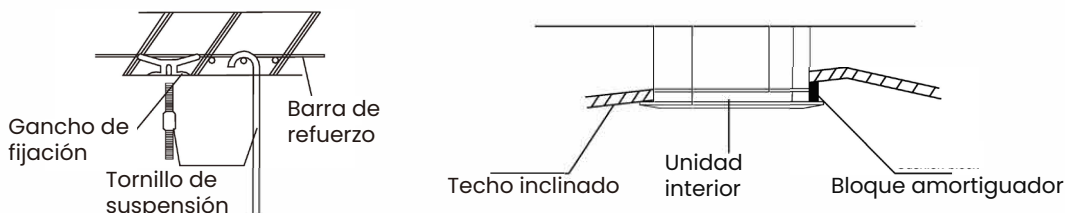

Suspensão da unidade interior

Ajustar a posição relativa do gancho de suspensão no parafuso de suspensão.

2. Apertar o parafuso e assegurar que os quatro ganchos estão em perfeito contacto com as porcas e anilhas, e que a unidade está suspensa firme e fiavelmente nos ganchos.

3. Certificar-se de que está bem fixado e que não treme ou balança uma vez instalada a unidade.

4. Certifique-se de que o centro da unidade interior está alinhado com o centro da abertura do tecto.

5. A instalação da unidade de cassete com o painel de controlo eléctrico externo é referida na figura seguinte. A instalação da unidade de cassete com o painel de controlo eléctrico externo é referida na figura seguinte:

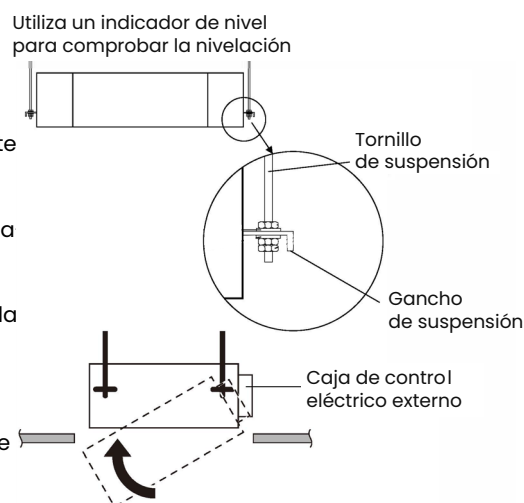

Instalação do tubo de drenagem

1. O tubo de drenagem deve ser devidamente isolado para evitar a formação de condensação. Deve ser instalado com um declive descendente.

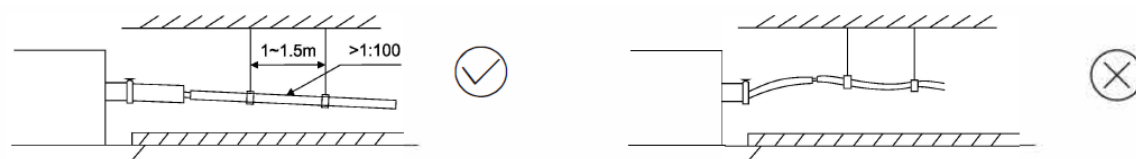

Para garantir que a água drena correctamente, a unidade deve estar horizontal ou inclinada para o tubo de drenagem quando a instalação estiver concluída.

2. A unidade tem uma bomba de drenagem que irá elevar até 1200mm. No entanto, após a bomba parar, a água ainda no tubo irá drenar novamente e poderá transbordar a bandeja de drenagem. transbordar a bandeja de drenagem causando um encerramento de protecção. Por esta razão, instalar o tubo de drenagem como se mostra abaixo:

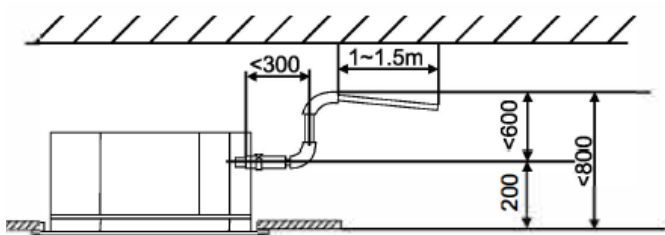

3. Quando várias unidades são drenadas numa linha de drenagem comum, a linha de drenagem deve ser instalada cerca de 100 mm abaixo da saída de drenagem de cada unidade, como se mostra no desenho:

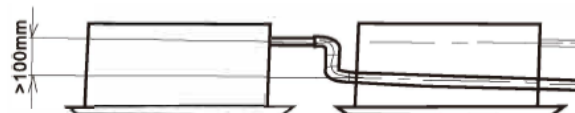

Instalação da grelha

A grelha tem quatro ganchos que se prendem aos ganchos correspondentes na unidade. A grelha é então fixada na posição por quatro parafusos que são acedidos através dos quatro painéis laterais da grelha. Os quatro parafusos de ligação estão localizados no interior do painel de entrada da grelha.

Nota: Durante a instalação, certifique-se de que o motor da aba de ar da grelha corresponde à posição da entrada do tubo de refrigeração na unidade interior.

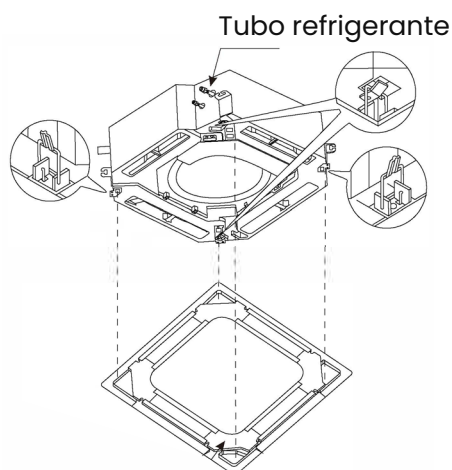

Remoção do filtro de ar

1. certifique-se de que a unidade está desligada e que a energia está desligada.
2. Cada unidade tem dois clips de retenção na grelha. Estes devem ser deprimidos e depois empurrados para a posição aberta.
3. O painel de acesso ao filtro pode agora ser rebaixado, permitindo-lhe remover o filtro dos seus quatro clips de retenção.
4. Assegurar que o filtro está completamente limpo e seco antes de o substituir.
5. Assegurar que os clips de retenção da grelha estão em posição após a substituição do filtro.

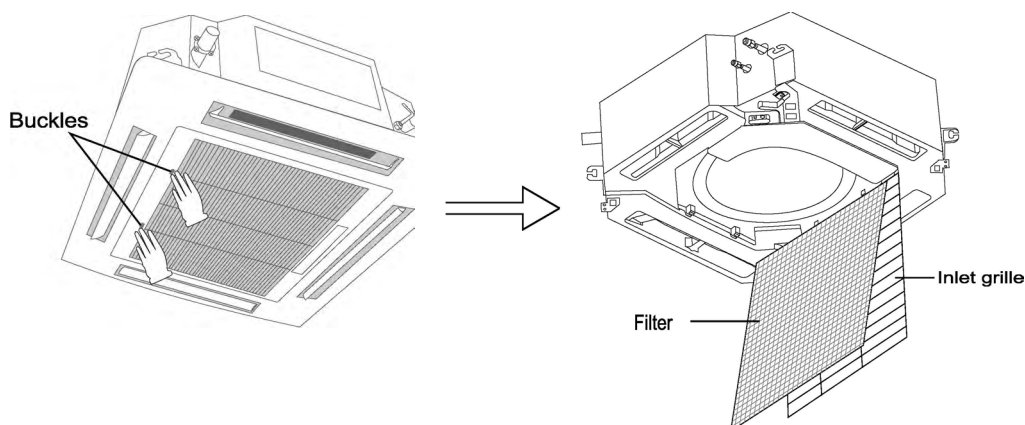

Instalação da unidade interior de ar tipo FLOOR-TECHO

Antes de iniciar a instalação, verificar a tabela seguinte.

Lista de tarefas a verificar	Verifique
Efectuou um inquérito no local (se necessário)?	
A tampa da caixa de controlo, o filtro de ar e a grelha de sucção estão fixados?	
A descarga de ar frio da unidade durante o arrefecimento e a descarga de ar quente da unidade durante o aquecimento?	
Já explicou o funcionamento do ar condicionado ao cliente, mostrando o manual de instruções?	
Já explicou ao cliente a função de arrefecimento, aquecimento, desumidificação e automático (arrefecimento/aquecimento) no manual de instruções?	
Se tiver definido a velocidade do ventilador com o termóstato desligado, explicou ao cliente a velocidade do ventilador definida?	
Forneceu ao cliente o manual de operação e o manual de instalação?	

Para além da utilização geral, uma vez que os pontos do manual de instruções marcados com O ADVERTÊNCIA e CUIDADO pode causar lesões corporais e danos materiais, é necessário não só explicar estes pontos ao cliente, mas também que o cliente os leia. É também necessário explicar ao cliente os pontos de “NO AIR CONDITIONER MALFUNCTIONER” e fazer com que o cliente os leia cuidadosamente. Seleccionar o local de instalação

Quando desempacotar e mover a unidade interior depois de desempacotar, não aplique força sobre as tubagens (refrigerante e dreno) .

1. seleccionar o local de instalação que preencha as seguintes condições e obter a aprovação do cliente.

- Onde o ar quente e frio é distribuído uniformemente na sala.
- Onde não há obstruções ao fluxo de ar.
- Onde a drenagem pode ser garantida.
- Onde a superfície inferior do tecto não está inclinada.
- Onde há força suficiente para suportar a massa da unidade interior.
- Onde pode ser garantido espaço suficiente para instalação e manutenção.
- Quando o comprimento da tubagem entre as unidades interiores e exteriores estiver dentro do comprimento permitido.

(Consultar o manual de instalação anexo à unidade exterior).

- Onde não há risco de fuga de gás inflamável.

Espacio de instalación necesario (mm)

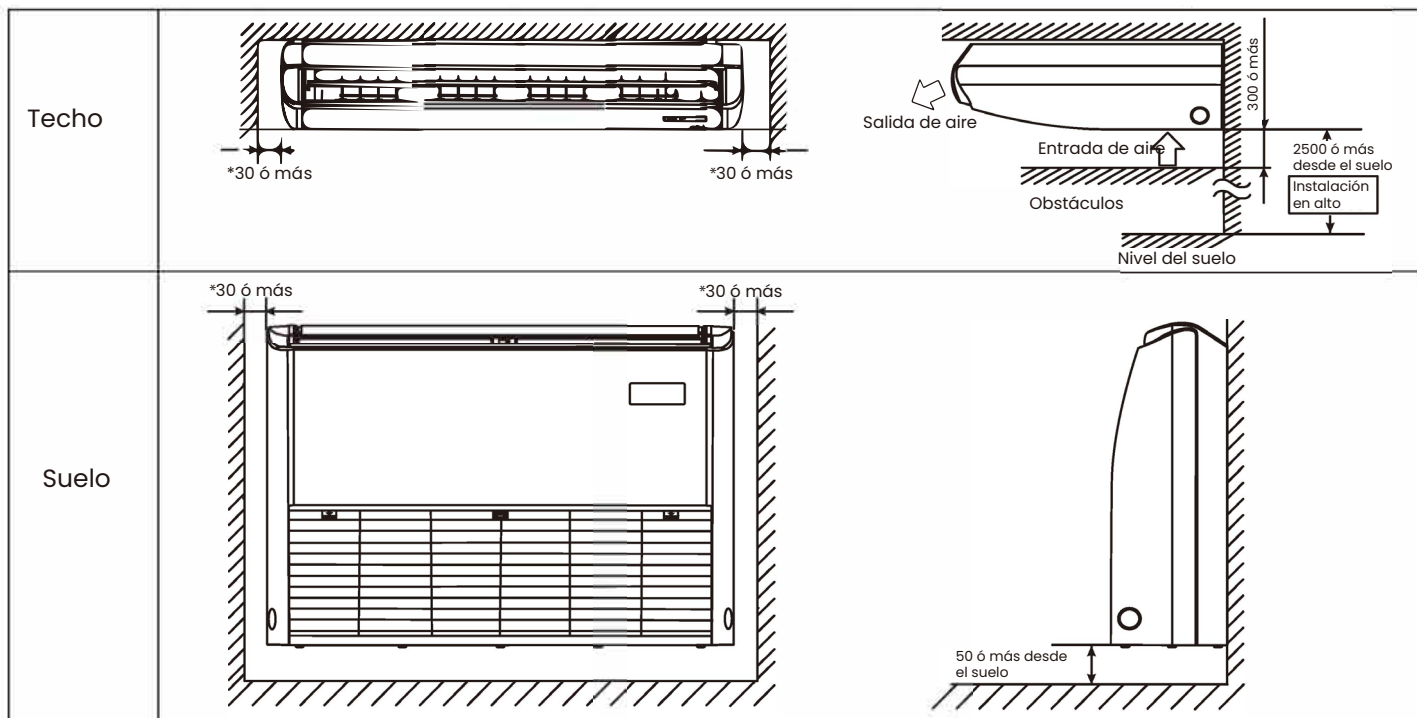

NOTA:

Instalar as unidades interiores e exteriores a pelo menos 1m de distância de televisores ou rádios para evitar interferências de imagem e ruídos.

Se 200mm ou mais for garantido, é devidamente instalado. Instalar as unidades interiores e exteriores, cabos de alimentação, cabos de controlo remoto e cabos de sinal a pelo menos 1m de distância de televisores ou rádios para evitar interferências de imagem ou ruído {Dependente das ondas de rádio, uma distância de 1m pode não ser suficiente para eliminar o ruído}.

2. Utilizar parafusos de suspensão para instalação

Investigar se o local de instalação pode suportar a massa da unidade interior, e se necessário, pendurar a unidade interior com parafusos depois de reforçada por vigas, etc. (Consultar o papel padrão de instalação para a etapa de montagem).

3. Altura do tecto

Esta unidade interior pode ser instalada até 4,3m para tamanho de embalagem (1675*770*320mm) e até 3,5m para outras.

Por favor, não retirar o produto e a aba horizontal da saída de ar e da entrada de ar.

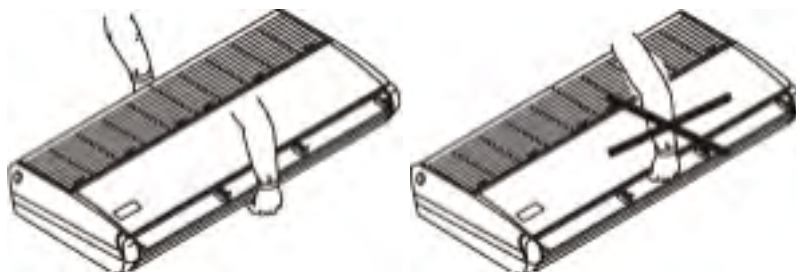

Não levantar o produto nem puxá-lo pela sua tampa (direita e esquerda). Quando a tampa é dobrada, pode causar ruído.



4. Preparar antes da instalação ou dos locais dos parafusos de suspensão da unidade interior, orifícios de saída do tubo, orifício de saída do tubo de drenagem e orifício de entrada da cablagem eléctrica.

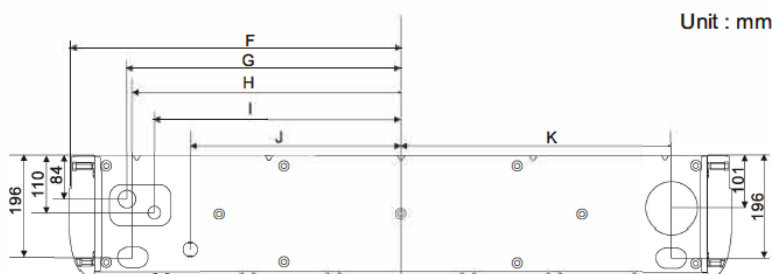
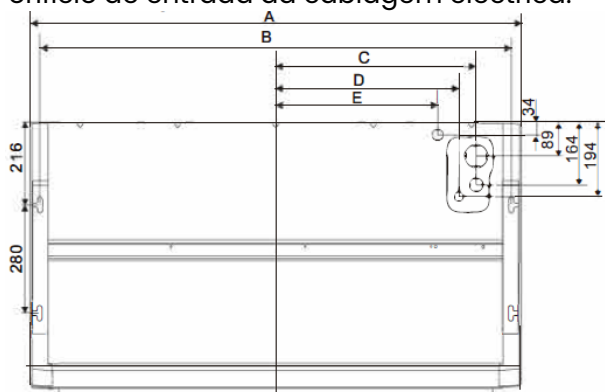

Unit : mm

Packing Size (mm)	A	B	C	D	E	F	G	H	I	J	k
1080*770*325	1000	948	382	337	282	500	390	378	336	267	382
1360*770*325	1280	1228	522	477	422	640	530	518	476	407	522
1680*770*325	1600	1548	777	732	692	800	690	678	635	567	682

1. remoção das partes da unidade interior

- Deslize para trás as pegas da grelha de aspiração (como indicado pela seta para a abrir bem. a seta) para abrir bem a grelha de sucção.
- Manter a grelha de aspiração aberta, agarrar a pega na parte de trás da grelha de aspiração e, ao mesmo tempo, puxá-la para a frente para a remover. para a sua remoção.
- Após remover a grelha, aparafusar os parafusos da tampa inferior, como se mostra. tampa inferior, conforme mostrado. Remover a tampa da extremidade na direcção da seta. (As tampas das extremidades esquerda e direita são simétricas). as tampas da extremidade direita são simétricas).

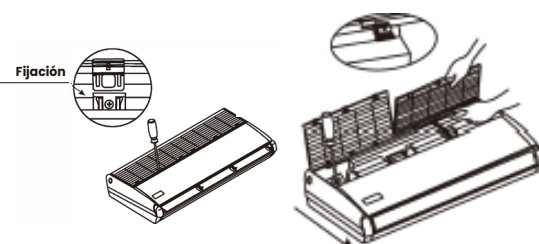

2. retirar o suporte da suspensão

- Desaperte 2 parafusos para instalar o suporte em ambos os lados (M8) (4 posições à esquerda e à direita) com 10 mm de espaço livre.
- Remover o parafuso de fixação da suspensão na traseira (M5), puxar a suspensão para trás (na direcção da seta) para a remover.

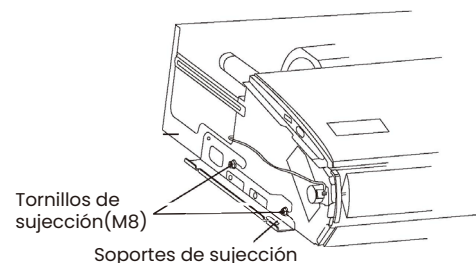

3. Instalar a unidade interior

- Levantar a unidade interior, deslizá-la pela frente, e colocar o parafuso de instalação da suspensão (M8) com segurança para suspensão temporária.
- Apertar os parafusos de fixação do suporte (M5) em 2 posições, que foram removidos, como anteriormente. É necessário evitar o desalinhamento da unidade interior.
- Apertar firmemente os parafusos de instalação do suporte (M8) em 4 posições.

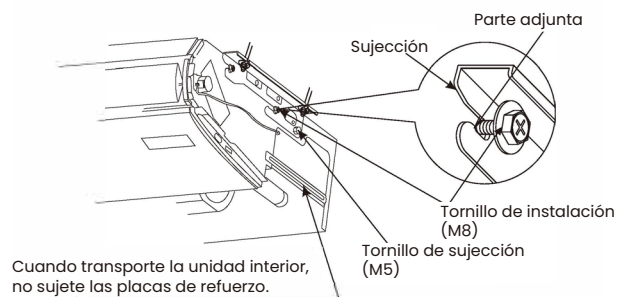

Instalação de tecto

1. selecção da base para a suspensão

A base de suspensão pode ser uma estrutura de madeira ou de betão armado. Deve ser firme e fiável para suportar o peso de mais de 200 kg e capaz de resistir a vibrações durante longos períodos.

2. fixação da base de suspensão

Fixar os parafusos da base da suspensão como se mostra à direita ou por meio de um suporte de aço ou madeira.

3) Suspende a unidade interior

A unidade interior deve ser suspensa, como se mostra abaixo:

- Ajustar as posições relativas dos ganchos de suspensão.
- Apertar as porcas e certificar-se de que os ganchos estão firmemente ligados às porcas e arruelas lavadores.

- Uma vez instalada a unidade, certificar-se de que está bem presa e que não treme ou balança:

Para assegurar que a água de drenagem drena correctamente, a unidade deve ser inclinada para o fundo da unidade após a instalação estar completa.

2. Por favor, certifique-se de que o lado da frente é mais alto, caso contrário pode causar a drenagem da saída de ar.

4. Instalação do tubo de drenagem

O tubo de drenagem deve ser devidamente isolado para evitar a geração de condensação.

As tubagens devem ser instaladas com uma inclinação descendente para permitir a drenagem da água.

O tubo não deve ser levantado em nenhum momento.

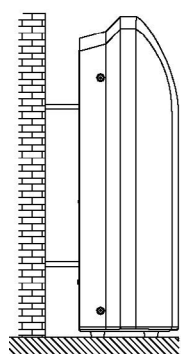

Instalação no chão

A unidade deve estar na horizontal ou inclinada para o tubo de escoamento quando a instalação estiver concluída.

Instalação da unidade exterior

Instalar a unidade de acordo com os códigos e regulamentos locais, pode haver ligeiras diferenças entre as diferentes regiões.

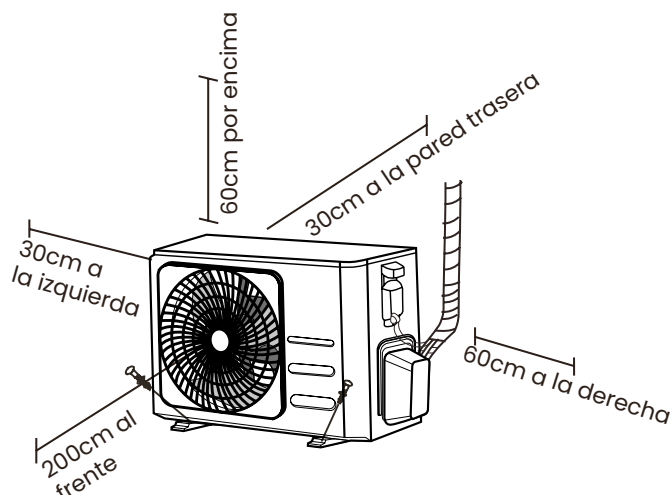

Passo 1: Selecção de um bom local para instalação

Antes de instalar a unidade exterior, deve escolher um local adequado. Abaixo estão os requisitos que o ajudarão a escolher um local adequado para a unidade.

Um local de instalação adequado tem as seguintes características:

Satisfaz todos os requisitos de espaço mostrados nos requisitos de espaço de instalação acima.

Boa circulação de ar e ventilação

Firme e sólido – o local pode suportar a unidade e não irá vibrar.

O ruído da unidade não perturbará outras pessoas

Assegurar que a unidade exterior está protegida de períodos prolongados de luz solar directa ou de chuva.

Quando se espera uma queda de neve, tomar as medidas adequadas para evitar a acumulação de gelo e danos nas bobinas.

NÃO instalar a unidade nos seguintes locais:

Perto de um obstáculo que bloqueia as entradas e saídas de ar.

Perto de uma rua pública, áreas com muita gente ou onde o ruído da unidade possa perturbar outras pessoas.

Perto de animais ou plantas que possam ser danificados pela descarga de ar quente.

Perto de qualquer fonte de gás combustível

Num local exposto a grandes quantidades de pó.

Num local exposto a quantidades excessivas de ar salgado.

Considerações especiais para condições meteorológicas extremas

condições meteorológicas extremas

Se a unidade for exposta a ventos fortes: Instalar a unidade de modo a que o exaustor fique num ângulo de 90° em relação à direcção do vento. Se necessário, construir uma barreira em frente da unidade para a proteger de ventos extremamente fortes. Ver ilustrações abaixo. Se a unidade for frequentemente exposta a fortes chuvas ou queda de neve:

Construir um abrigo sobre a unidade para a proteger da chuva ou da neve.

Tenha cuidado para não obstruir o fluxo de ar à volta da unidade. Se a

unidade for frequentemente exposta ao ar salgado (costeiro): Utilizar uma

unidade exterior especialmente concebida para resistir ao ar salgado.

unidade exterior especialmente concebida para resistir à corrosão.

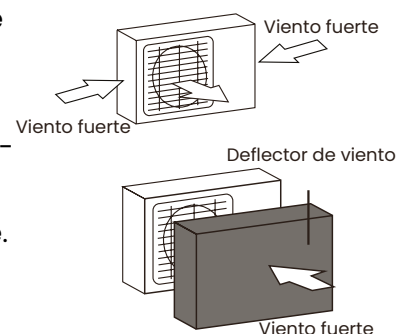

Passo 2: Instalar a junta de drenagem (apenas a unidade da bomba de calor)

Antes de aparafusar a unidade exterior no local, deve instalar a junta de drenagem no fundo da unidade. Note-se que existem dois tipos diferentes de juntas de drenagem, dependendo do tipo de unidade exterior.

Se a junta de drenagem vier com um selo de borracha (ver Fig. A), faça o seguinte:

1. colocar o vedante de borracha na extremidade da junta de drenagem que será ligada à unidade exterior.
2. inserir a junta de drenagem no furo da panela na base da unidade. 3.
4. rodar a junta de drenagem a 90° até que ela se encaixe de frente para a frente da unidade.
5. Fixar uma extensão de mangueira de drenagem (não incluída) à junta de drenagem para redireccionar a água da unidade durante o modo de aquecimento.

Se a junta de drenagem não vier com uma junta de borracha (ver fig. B), faça o seguinte:

1. inserir a junta de drenagem no furo da panela na base da unidade. A junta de drenagem irá encaixar no lugar.
2. Fixar uma extensão de mangueira de drenagem (não incluída) à junta de drenagem para redireccionar a água da unidade durante o modo de aquecimento.

Nota: Em climas frios, certifique-se de que a mangueira de drenagem é o mais vertical possível para assegurar uma rápida drenagem da água. Se a água drenar muito lentamente, pode congelar na mangueira e inundar a unidade.

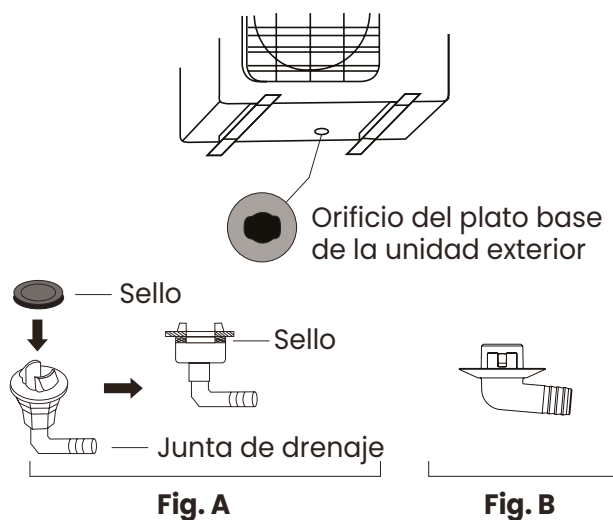

Passo 3: Ancorar a unidade exterior

A unidade exterior pode ser ancorada ao chão ou a um suporte de parede com um parafuso (M10). Preparar a base de instalação da unidade de acordo com as dimensões dadas abaixo:

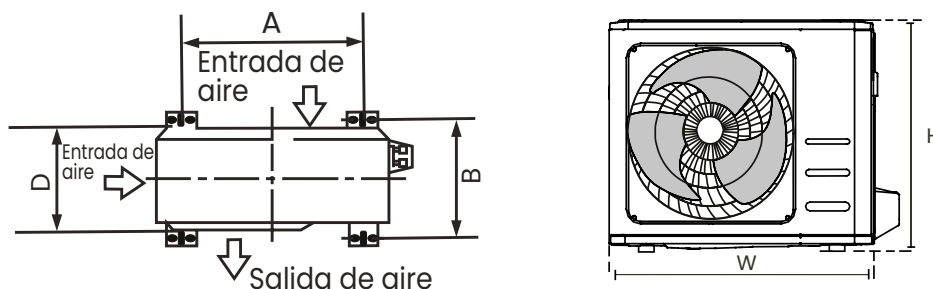

Dimensões da unidade exterior em mm. A x L x P	Dimensões de montagem	
	Distância A (mm)	Distância B (mm)
434x681x285	460	292
550x700x270	450	260
550x700x275	450	260
495x720x270	452	255
555x728x300	452	302
555x765x303	452	286
555x770x300	487	298
554x805x330	511	317
554x800x333	514	340
702x845x363	540	350
673x890x342	663	354
810x946x420	673	403
810x946x410	673	403

Se estiver a instalar a unidade no solo ou sobre uma almofada de betão, faça o seguinte:

1. marcar as posições dos quatro parafusos de expansão de acordo com a tabela de dimensões.
2. Furos de pré-perfuração para os parafusos de expansão.
3. Colocar uma porca na extremidade de cada parafuso de expansão.
4. Martelar os parafusos de expansão nos furos pré-perfurados.
5. Retirar as porcas dos parafusos de expansão e colocar a unidade exterior sobre os parafusos.
6. Colocar uma arruela em cada parafuso de expansão e depois substituir as porcas.
7. Utilizando uma chave, apertar cada porca até ficar bem apertada.

Nota: Se furar em betão, recomenda-se sempre a protecção dos olhos.

Se estiver a instalar a unidade sobre um suporte de parede, faça o seguinte:

1. marcar a posição dos orifícios no suporte de acordo com a tabela de dimensões.
2. Pré-perfuração dos furos para os parafusos de expansão.
3. Colocar uma anilha e uma porca na extremidade de cada parafuso de expansão.
4. Enfiar os parafusos de expansão através dos orifícios dos suportes de montagem, colocar os suportes de montagem na posição e martelar os parafusos de expansão na parede.
5. Verificar se os suportes de montagem estão nivelados.
6. Levantar cuidadosamente a unidade e colocar os pés de montagem sobre os suportes.
7. Aparafusar a unidade firmemente aos parênteses.
8. Se permitido, instalar a unidade com juntas de borracha para reduzir a vibração e o ruído.

Passo 4: Ligar os cabos de sinal e de alimentação

O bloco terminal da unidade exterior é protegido por uma tampa de cablagem eléctrica na lateral da unidade.

No interior da tampa de cablagem está um diagrama de cablagem completo.

⚠️ ADVERTÊNCIA!

Antes de realizar qualquer trabalho eléctrico ou de cablagem, desligar a fonte de alimentação principal do sistema.

1. preparar o cabo para a ligação.

Seleccionar o cabo apropriado com referência a "Tipos de cabos". Escolher o calibre de arame apropriado:

O tamanho do cabo de alimentação, do cabo de sinal, do fusível e do disjuntor necessários é determinado pela corrente máxima nominal da unidade, que é indicada na chapa de identificação localizada no painel lateral da unidade

- a. Utilizando decapadores de arame, retirar o revestimento de borracha de ambas as extremidades do cabo para revelar aproximadamente 40 mm dos arames interiores.
- b. Tirar o isolamento das extremidades dos fios.
- c. Usando um grampo, inserir os parafusos U nas extremidades dos fios.

2. Desaparafusar a tampa da cablagem eléctrica e removê-la.

3. Desaparafusar a braçadeira do cabo por baixo da tira terminal e posicioná-la lateralmente.

4. Ligar o cabo de acordo com o diagrama de cablagem e aparafusar firmemente o conector U de cada cabo ao seu terminal correspondente.

5. Após verificar se todas as ligações estão seguras, enrolar os fios para evitar que a água da chuva flua para o terminal.

6. Fixar o cabo à unidade com o grampo do cabo.

Aparafusar bem a braçadeira do cabo.

7. Isolar os cabos não utilizados com fita eléctrica de PVC.

Posicioná-los de modo a que não toquem em nenhuma peça eléctrica ou metálica ou peças metálicas.

8. Substituir a tampa do cabo na lateral da unidade e aparafusá-la no seu lugar.

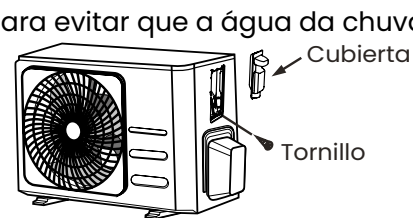

Nota: Se a braçadeira do cabo tiver o seguinte aspecto, seleccionar o orifício de passagem apropriado de acordo com o diâmetro do cabo.

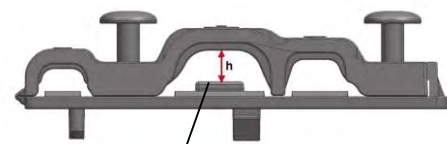

Cuando el cable no esté lo suficientemente apretado, utilice la hebilla para apoyarlo, de manera que se pueda sujetar con firmeza.

Lista de verificação antes de ligar o seu aparelho de ar condicionado

Preencha a seguinte lista de verificações a efectuar antes de ligar o seu ar condicionado pela primeira vez:

Lista de verificações a efectuar antes da primeira utilização	Sim / No	
Verificações de segurança eléctrica		
Verificação de fugas de gás		
Confirmar que as aberturas de líquido e gás estão abertas		
Verificar se o controlo remoto está a funcionar correctamente		
Filtros limpos		
Sem fugas eléctricas		
A unidade está devidamente ligada à terra		
Todos os terminais eléctricos são devidamente cobertos		
As unidades interiores e exteriores estão solidamente instaladas		
Sem fugas em todos os pontos de ligação de tubos		
Todas as tubagens estão devidamente isoladas		
Unidade executa correctamente a função CALOR		
As persianas das unidades interiores rodam correctamente		
Unidade de interior responde ao controlo remoto		

Segue-se uma explicação detalhada de todas as verificações a serem feitas antes de ligar o seu ar condicionado, para o ajudar a preencher esta lista de verificação.

Teste de fugas eléctricas e de gás

Antes do teste de função

Só realizar o teste de função após a conclusão dos seguintes passos:

- Verificações de segurança eléctrica - Confirmar que o sistema eléctrico da unidade é seguro e está a funcionar correctamente.
- Verificação de fugas de gás - Verificar todas as ligações da porca de sinalização e confirmar que o sistema não apresenta fugas.
- Confirmar que as válvulas de gás e líquido (alta e baixa pressão) estão totalmente abertas.

Verificações de segurança eléctrica

Após a instalação, confirmar que todos os cabos eléctricos foram instalados de acordo com os regulamentos locais e nacionais e em conformidade com o manual de instalação.

Antes do teste de função

Verificar o trabalho de ligação à terra

Medir a resistência à terra através da detecção visual e com o testador de resistência à terra. A resistência de ligação à terra deve ser inferior a 0,1 Ω.

Nota: Isto pode não ser necessário para alguns locais na América do Norte.

Durante o teste de função:

Verificar a existência de fugas eléctricas.

Durante o Teste de Funcionamento, utilizar uma sonda eléctrica e um multímetro para realizar um teste de fugas eléctricas completo.

Se for detectada uma fuga eléctrica, desligar imediatamente a unidade e chamar um electricista licenciado para encontrar e resolver a causa da fuga.

⚠️ ADVERTÊNCIA! RISCO DE CHOQUE ELÉCTRICO

Todas as cablagens devem estar em conformidade com os códigos eléctricos locais e nacionais e devem ser instaladas por um electricista licenciado.

Verificações de fugas de gás

Existem dois métodos diferentes de verificação de fugas de gás.

Sabão e método da água

Utilizando um pincel macio, aplicar água com sabão ou detergente líquido em todos os pontos de ligação dos tubos da unidade interior e exterior. A presença de bolhas indica uma fuga.

Método do detector de fugas

Se utilizar um detector de fugas, consultar o manual de instruções do dispositivo para obter as instruções de funcionamento correspondentes.

Após a realização da verificação de fuga de gás

Depois de confirmar que todos os pontos de ligação da tubagem NÃO estão a vazar, substituir a tampa da válvula na unidade exterior.

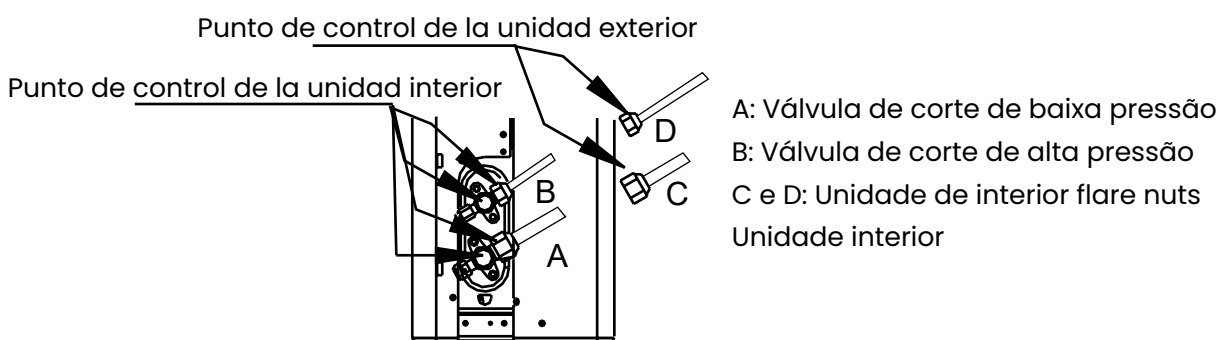

Instalação de cablagem

1. assegurar o seguinte quando se pretende soldar tubos longos.

a) Instalar completamente a tubagem e qualquer trabalho de soldadura antes de ligar a tubagem à unidade.

b) O azoto sem oxigénio deve ser utilizado no interior das tubagens para evitar a ferrugem.

2. se houver muitas juntas que exijam brasagem durante a instalação de tubos longos, utilizar um filtro em linha. Todos os tubos devem ser de cobre desidratado de boa qualidade para refrigeração e não de cobre normal para canalização e devem estar livres de humidade, pó ou outros contaminantes.

3. Por favor purgar o tubo com nitrogénio ou remover qualquer poeira no interior antes da oxidação.

4. Por favor, instalar o tubo de acordo com a direcção do tubo, e não dobrar repetidamente e depois endireitar um pedaço de tubo mais de 3 vezes (isto irá danificar o cobre). Utilizar uma dobra de tubo para dobrar o tubo. Depois de preparar um comprimento de tubo, deslizar o material de isolamento do tubo sobre ele.

5. Uma vez terminada a ligação do tubo, ligar o tubo à unidade interior utilizando o conector de ligação fornecido. Desligar a porca de fixação da válvula da unidade interior e colocá-la sobre a tubagem de frente para a unidade interior. Fixar a tubagem como se mostra neste manual, e depois de revestir tanto a porca de capa como o interior e o exterior da capa com uma leve camada de óleo refrigerante, apertar a porca com uma chave para apertar a porca e uma chave de aperto para segurar a válvula na unidade. Utilizar sempre uma chave com o torque de aperto correcto e fixar sempre a válvula na unidade interior com outra chave. Não apertar excessivamente ou subapertar o torque. Este processo é feito tanto para tubos pequenos como grandes.

6. Ligar à unidade exterior de forma semelhante.

7. Uma vez concluída a ligação da tubagem, efectuar um teste de estanquidade completo nas tubagens e certificar-se de que não há fugas nas tubagens e acessórios e de que tudo está totalmente isolado.

Isolamento térmico e estanquidade

O tubo de cobre e o tubo de drenagem devem ser isolados separadamente para evitar a condensação ou fuga de água.

1. O tubo de cobre deve ser devidamente isolado utilizando materiais concebidos para isolar os tubos de ar condicionado e resistentes ao calor acima de 120°C.

2. Questões que requerem atenção em áreas com um nível de humidade muito elevado:

O ar condicionado tem sido testado em várias condições de humidade. Contudo, se for operado durante longos períodos de tempo num ambiente com um elevado nível de humidade, serão produzidas gotículas de água, pelo que deverá ser efectuado o seguinte isolamento térmico.

a) A unidade interior deve ser isolada externamente com fibra de vidro de 10-20 mm de espessura.

b) O isolamento normal dos tubos é de cerca de 8 mm para tubos.

3. selagem de parede:

Para evitar a entrada de água da chuva ou outros corpos estranhos na sala e no ar condicionado após a instalação do tubo e do tubo de drenagem, o espaço entre o buraco na parede e o tubo, o tubo de drenagem e o fio eléctrico deve ser selado com massa, vedante de borracha ou mástique, ou ocorrerá um mau desempenho ou fuga. Se a unidade exterior for superior à unidade interior, a tubagem deve ser dobrada para assegurar que o ponto mais baixo da tubagem é inferior ao orifício da parede para evitar que a água da chuva entre na sala ou no ar condicionado ao longo do sistema de tubagem.

4. É necessário isolar a ligação de saída de ar.

5. Os tubos de saída de ar são ligados sob isolamento.

Ligação de tubagem de gás refrigerante

O comprimento padrão do tubo do refrigerante é de 5m. Se a distância entre o interior e o exterior for maior do que esta, será necessário prolongar a tubagem.

Consultar o quadro abaixo para as limitações de cada unidade em termos de distância e altura máximas. Não exceder estes limites ou pode ocorrer falha do compressor.

Manter o comprimento do espaçamento das tubagens e o número de cotovelos a um mínimo e seguir sempre o caminho mais curto para a instalação da tubagem.

À medida que o comprimento da tubagem e o número de cotovelos aumentam, o desempenho da unidade diminui e o consumo de energia aumenta.

Model	Diámetro de conexión del tubo (mm)		Longitud máxima de conexión			Diferencia máxima de nivel	Número máximo de codos
	Líquido	Gas	Líquido	Gas	Máx. Long.		
12000BTU	6.35	12.7	7.94	15.88	25	10	3
18000BTU	6.35	12.7	7.94	15.88	30	20	5
24000BTU	9.52	15.88	9.52	19.05	50	25	8
30000BTU	9.52	15.88	9.52	19.05	50	25	8
36000BTU	9.52	15.88	9.52	19.05	65	30	8
42000BTU	9.52	15.88/19.05	9.52/12.7	19.05/22.2	65	30	8
48000BTU	9.52	19.05	12.7	22.2	65	30	10
60000BTU	9.52	19.05	12.7	22.2	65	30	10

Como tubo de refrigeração só deve ser utilizado tubo de cobre fosforoso, desoxidado, sem costura, de qualidade adequada para R410a.

-Requisitos para a tubagem de ligação entre a unidade interior e a unidade exterior:

- 1.A dimensão de maquinaria da secção do tubo de queimado é a que se mostra na tabela seguinte;
- 2.Ao ligar a porca de flare, deve ser aplicado óleo refrigerante na secção do tubo de flare (tanto na parede interna como externa), e aparafusar a porca com uma chave de fendas para 3-4 passos de rosca antes de finalmente apertar a porca;
- 3.O torque de aperto é mostrado na tabela seguinte;
- 4.Realizar o teste de fugas após a conclusão da instalação.

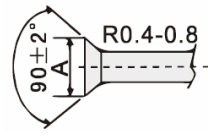
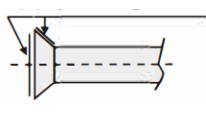
Diámetro de tubería	Par de apriete	Dimensión de mecanizado de la sección de tubo ensanchado (mm)	Forma de la boca ensanchada	Aplicar aceite refrigerante
6.35mm	15-99 N·m	8.3-8.7		
9.52mm	35-40 N·m	12.0-12.4		
12.7mm	50-60 N·m	15.4-15.8		
15.88mm	62-76 N·m	18.6-19.0		
19.05mm	98-120 N·m	22.9-23.3		

Precauções:

- 1.As tubagens horizontais devem inclinar-se para a unidade exterior com um declive de 20:1.
 - 2.Se houver uma diferença de altura entre a unidade interior e exterior, devem ser instalados colectores de óleo no tubo de interconexão de gás (grande):
Quando a diferença vertical da altura do tubo é inferior a 5m, deve ser instalado um colector de óleo na parte inferior do tubo de gás (grande). Quando a diferença vertical da altura do tubo for superior a 5m, deve ser instalado um colector de óleo no fundo do tubo de gás (grande) e um anel curto na saída do tubo líquido (pequeno) da unidade interior a cada 5m:
Quando a diferença de altura vertical do tubo de gás de ligação for inferior a 5m, mas a distância de subida constante for demasiado longa, deve ser instalado um colector de óleo no (grande) tubo de gás a cada 10m.
 - 3.Quando as unidades exteriores e interiores estão na mesma elevação, não é necessário instalar o cotovelo do reservatório de petróleo e o anel líquido, se o comprimento horizontal do tubo de ligação for inferior a 10m. Quando o comprimento do tubo de ligação horizontal for superior a 10m, instalar um poço de óleo no tubo de gás (grande) a cada 10m.
- Nota: Este quadro destina-se a fins explicativos. Uma instalação real pode diferir desta e deve ter em conta as condições do local. Ao fazer uma armadilha de óleo, o raio da curva deve ser entre 1,5 e 2 vezes o diâmetro do tubo.

Ligação do tubo e da unidade interior

Remover a porca de cobre da unidade interior e inseri-la no tubo não queimado antes de fazer a junta, alinhar o lado queimado do tubo de ligação com o conector da unidade interior, revestir ligeiramente a junta e a porca com óleo refrigerante, aparafusar a porca de cobre no conector da unidade interior e apertá-la (o binário de aperto é indicado na tabela acima).

Ligação da tubagem e unidade exterior

Seguir as instruções de queima da unidade interior, como mostra a figura:

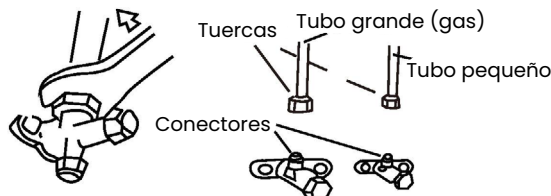

Instalação do tubo de drenagem

Para garantir que a água drenada drena correctamente, a unidade deve ser inclinada para o fundo da unidade após a instalação estar completa.

1. A mangueira de drenagem deve ser envolvida com isoladores térmicos para isolar devidamente e evitar o gelo.
2. O tubo deve ser instalado com uma inclinação descendente (>1/1,36) para permitir a drenagem da água.
3. A tubagem não deve ser elevada em nenhum momento.

Evacuando ou sangrando as tubagens

Antes de libertar o refrigerante da unidade exterior para a tubagem e unidade interior, é necessário assegurar que não haja objectos estranhos, água ou gás não condensante no sistema de refrigeração. Para o fazer, é necessário evacuar ou purgar o sistema:

Uma bomba de refrigerante R32 dedicada deve ser utilizada para fazer o vácuo do refrigerante R32.

Antes de trabalhar no ar condicionado, remover a tampa da válvula de corte (válvulas de gás e líquido) e certificar-se de reapertar posteriormente (para evitar possíveis fugas de ar).

Para evitar fugas e derrames de ar, apertar todas as porcas de ligação em todos os tubos.

2. Ligar a válvula de corte, a mangueira de carga, a válvula de colectores e a bomba de vácuo.
3. Abrir completamente a válvula do colectores e aplicar um vácuo durante pelo menos 15 minutos e verificar se a mangueira de vácuo

15 minutos e verificar se o medidor de vácuo no equipamento indica -0,1 MPa(-76cmHg).

4. Depois de aplicar vácuo, abrir completamente a válvula de corte com uma chave hexagonal.
5. Verificar se as ligações internas e externas estão livres de fugas de ar.

Ajuste da quantidade do refrigerante. Quando o comprimento do tubo exceder 5m, adicionar refrigerante de acordo com a tabela abaixo:

Tubo refrigerante	Tubería para el refrigerante		Carga adicional (Kg/m)
	Gas (mm)	Líquido (mm)	
Tubería entre la unidad interior y la unidad exterior	9.52x0.75	6.35x0.75	0.033
	12.7x1	6.35x0.75	0.03
	15.88x1	9.52x0.75	0.05
	19.05x1	9.52x0.75	0.05

- Nota:**
1. Esta tabela é apenas para orientação.
 2. As juntas não devem ser reutilizadas, excepto após o reacendimento do tubo.
 3. Após a instalação, verificar se a tampa da válvula de corte está bem presa.
 4. A espessura do tubo é de 0,6-1,0, a pressão de rolamento é de 4,2MPa.
 5. Se o tubo de ligação for demasiado longo, a capacidade de refrigeração e a estabilidade diminuirão. Quanto maior for o número de curvas, maior será a resistência no sistema de tubagens, o que reduzirá a capacidade de refrigeração e aquecimento e levará mesmo a rupturas. Isto reduzirá a capacidade de refrigeração e aquecimento e levará mesmo à quebra do compressor. Se a diferença de altura entre a unidade interior e exterior for superior a 5m, deve ser instalado um colectores de óleo no tubo de gás a cada 10m.
 6. Por favor, adicionar refrigerante de acordo com a tubagem do líquido.

Instalação eléctrica

O cabo de interconexão liga as unidades interiores e exteriores. Deve primeiro escolher o tamanho correcto do cabo antes de o preparar para a ligação.

Depois escolher a secção transversal mínima do cabo de alimentação e o cabo de interconexão.

Corriente nominal del producto (A)	Sección nominal (mm ²)
>3 / ≤ 6	0.75
>6 / ≤10	1
>10 / ≤16	1.5
>16 / ≤25	2.5
>25 / ≤32	4
>32 / ≤40	6

O tamanho do cabo de interconexão, cabo de alimentação, fusível e disjuntor necessário é determinado pela corrente máxima da unidade. A corrente máxima é indicada na chapa de identificação localizada no painel lateral da unidade.

Consultar esta placa de identificação para seleccionar o cabo, fusível ou disjuntor apropriado.

Nota: O número do núcleo do cabo refere-se ao diagrama de cablagem detalhado anexado à unidade que adquiriu.

Cablagem da unidade interior e exterior

1. algumas das unidades interiores e exteriores têm terminais de aterramento L, que podem ser alimentados separadamente pelas unidades interiores e exteriores.

2. O diagrama esquemático no manual de instruções é apenas informativo, é específico para as unidades.

Sistema de bomba de calor de velocidade constante

12,000 / 18,000BTU (fase única)

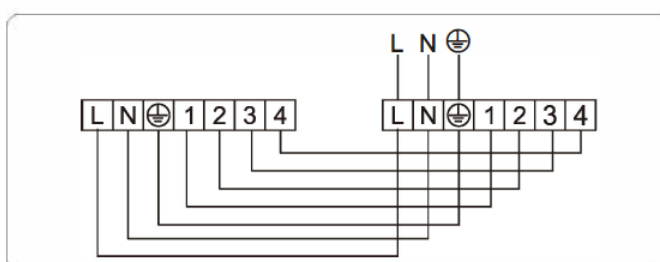
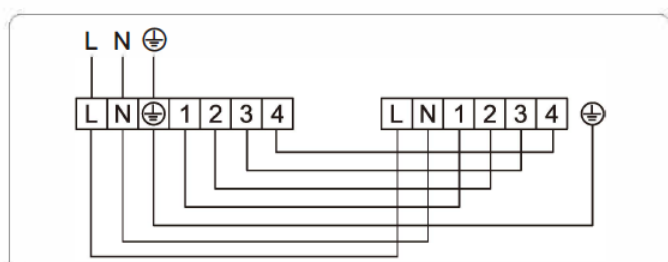
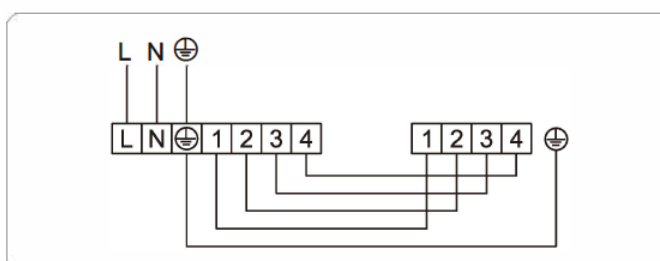
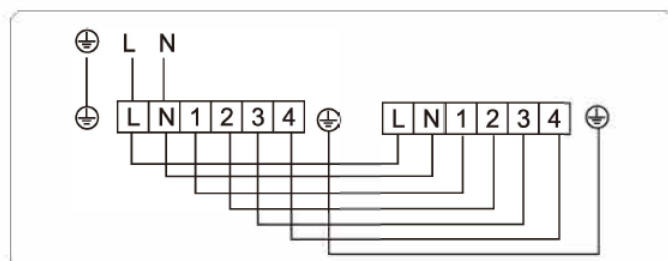
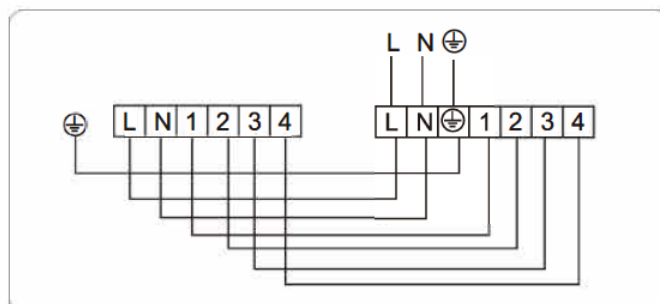
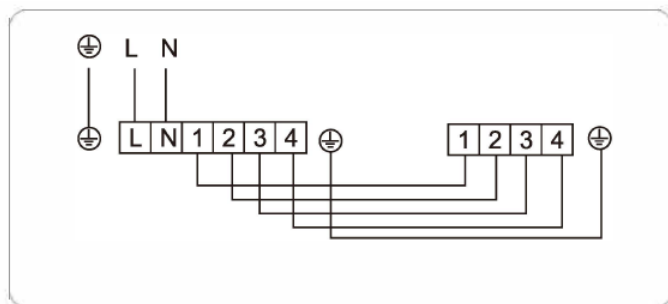

24.000 / 30.000BTU (monofásica)

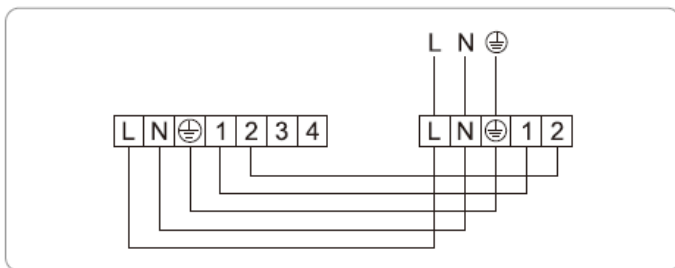
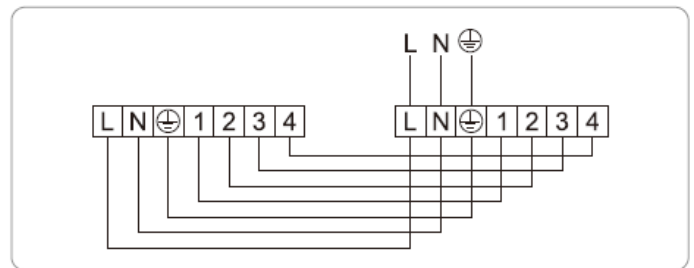
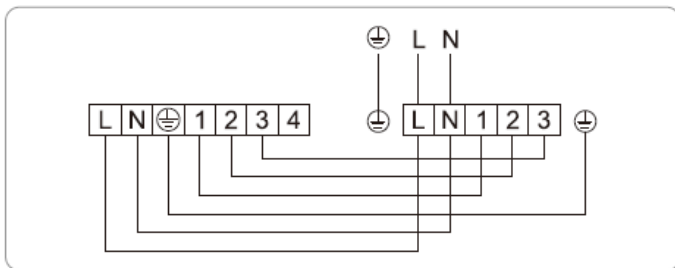
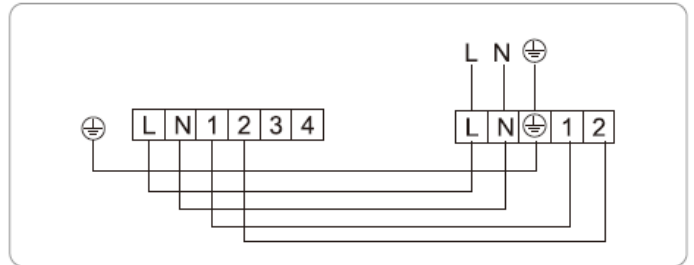
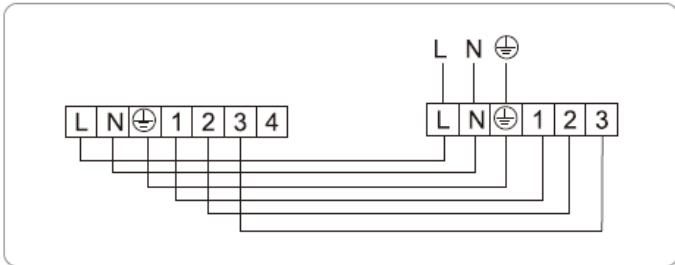
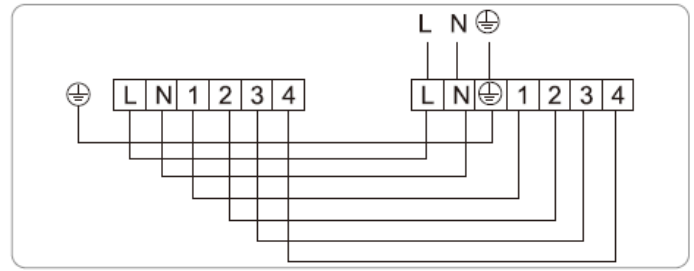
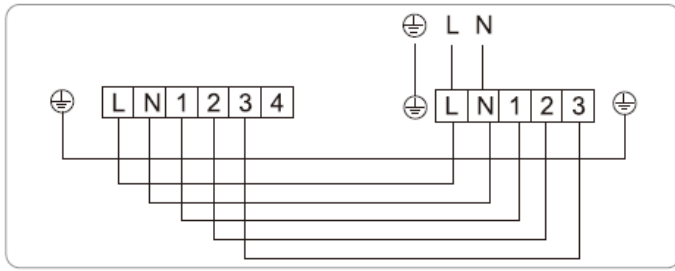

36.000BTU (monofásica)

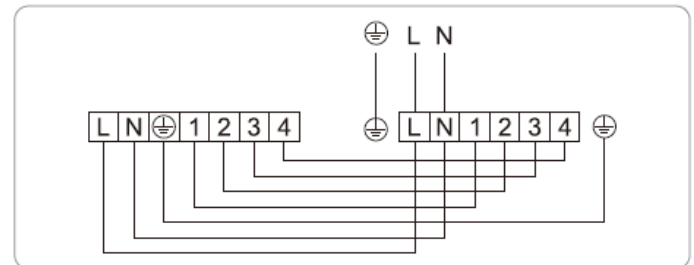
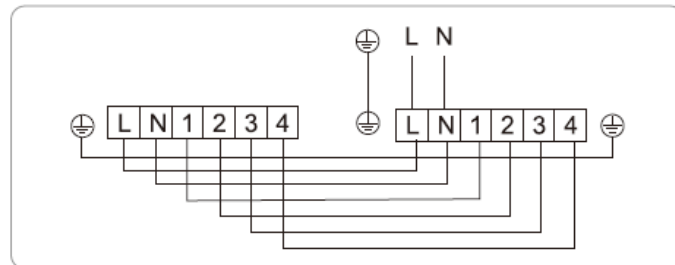
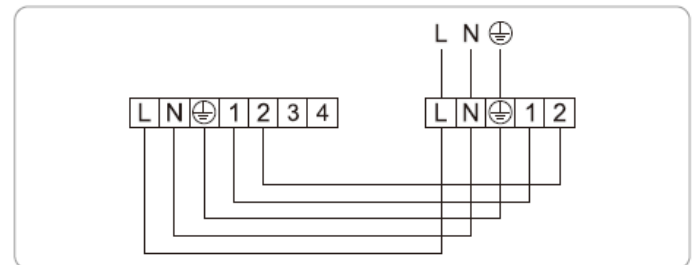
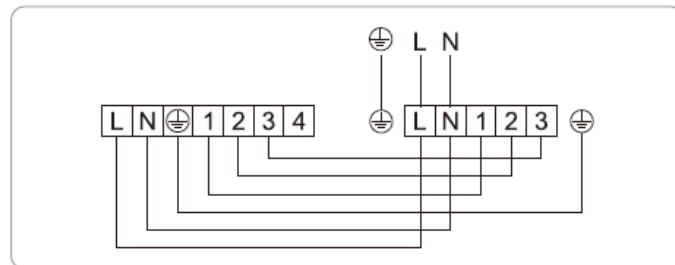
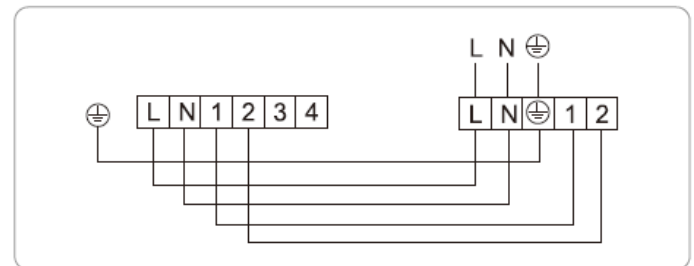
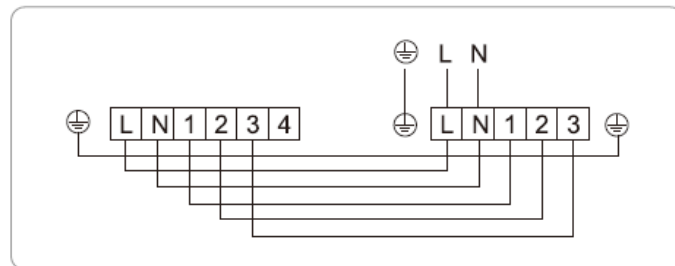

48.000 / 60.000BTU (monofásica)

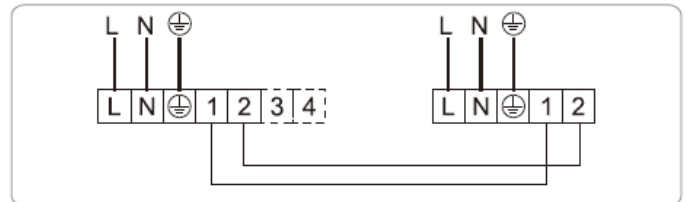
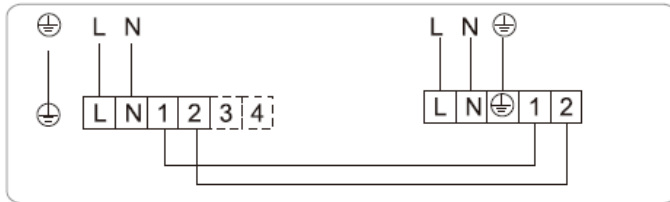

36.000 / 48.000 / 60.000BTU (trifásica)

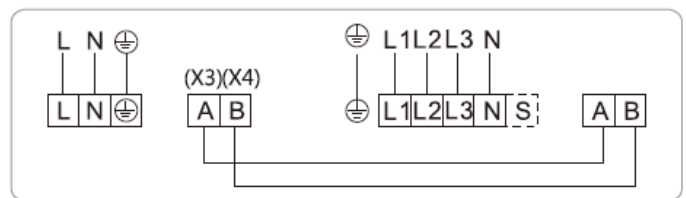
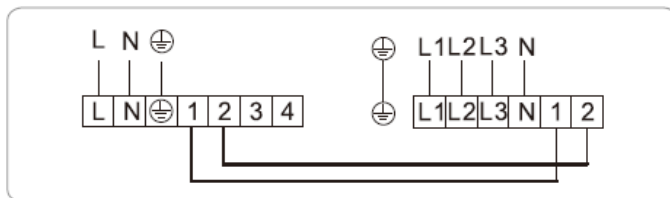
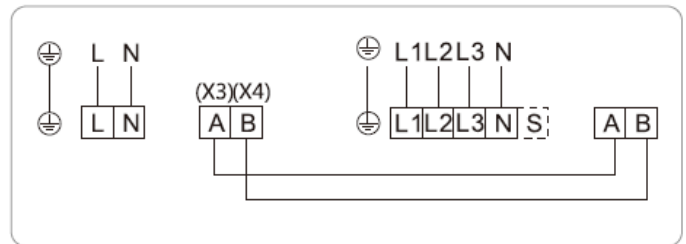
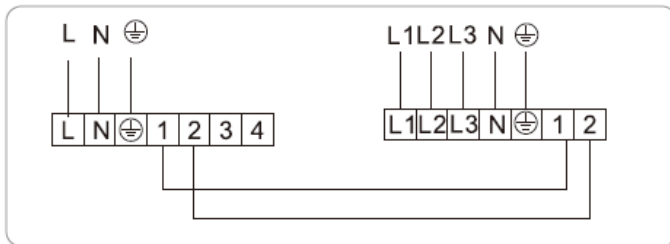
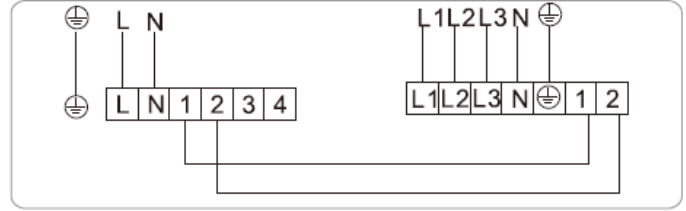
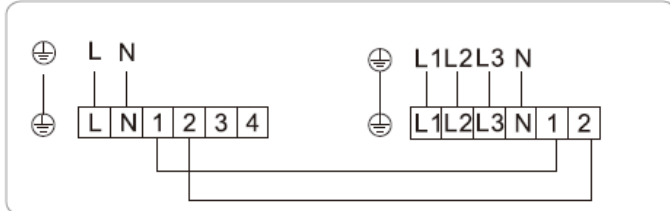

Sistema de refrigeração de velocidade constante
3,600 / 4,200 / 4,800 / 6,000BTU (3-fases)

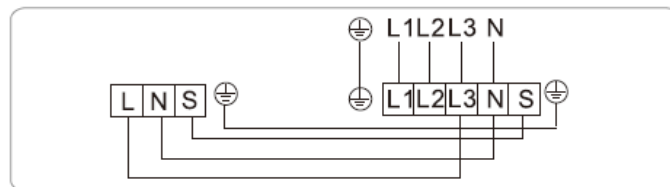

12.000 / 18.000BTU (monofásica)

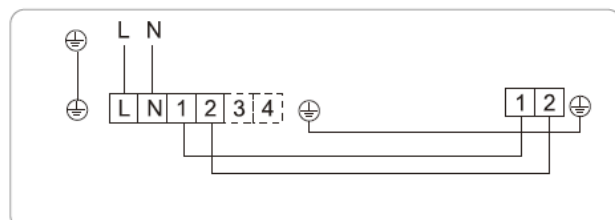
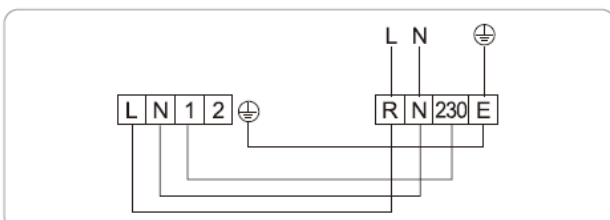
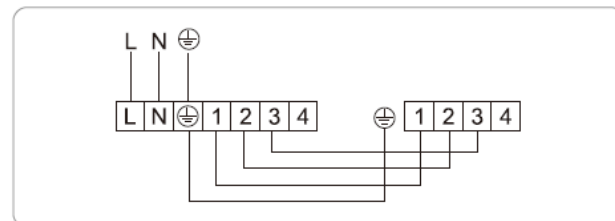
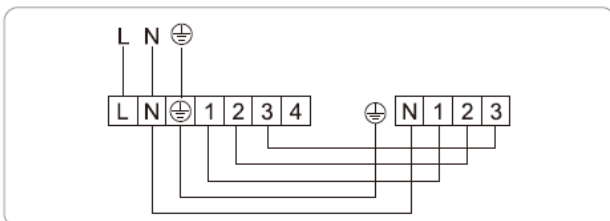
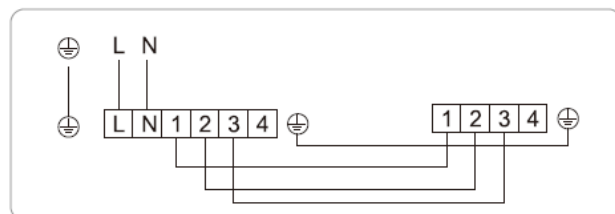
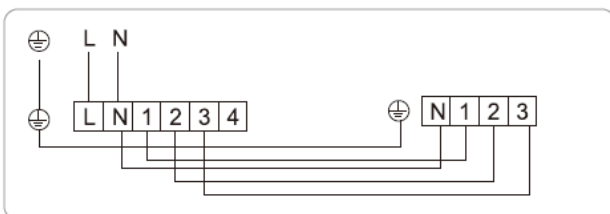

24.000 / 30.000BTU (monofásica)

36.000BTU (monofásica)

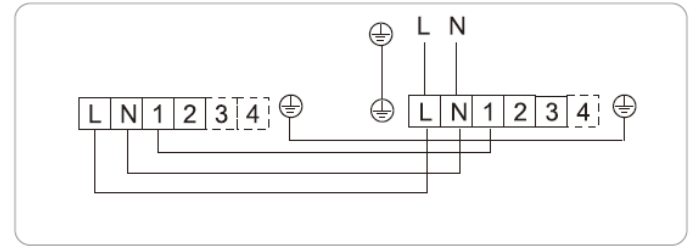
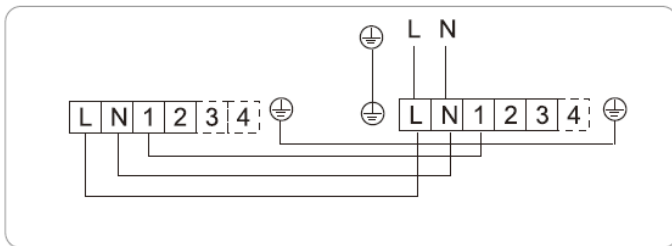
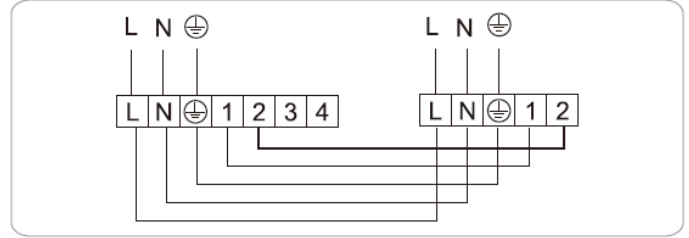
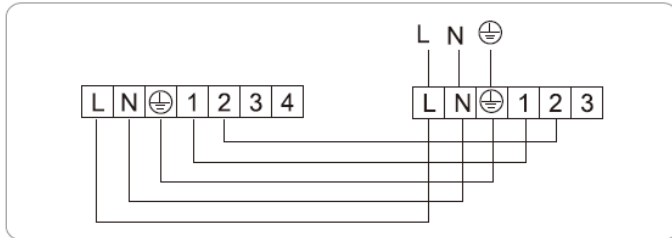
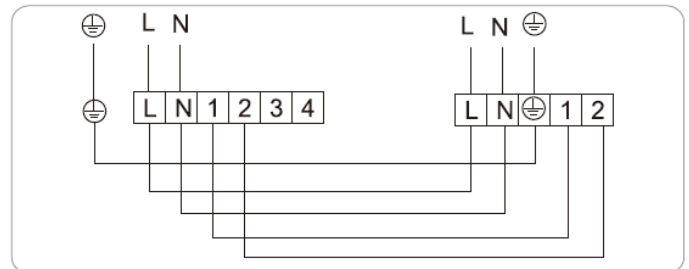
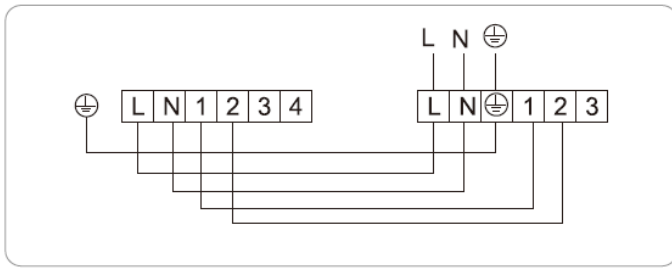

Sistemas de velocidade variável

12.000 / 60.000BTU (monofásica)

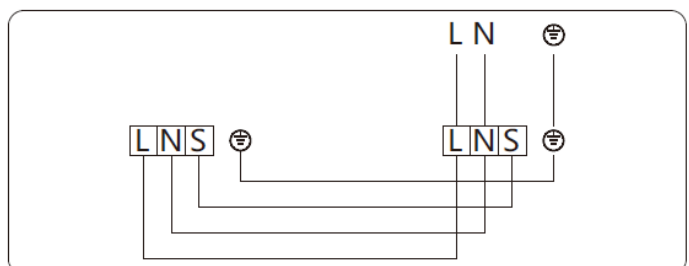
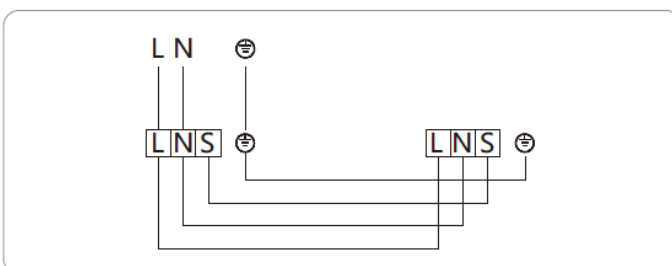
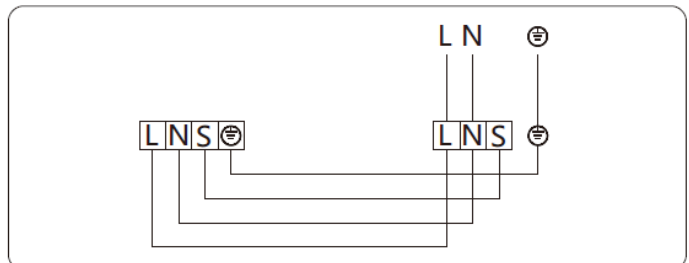
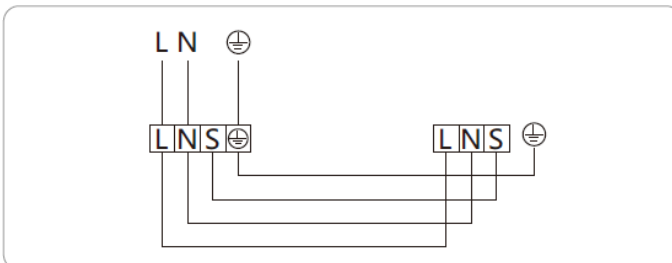
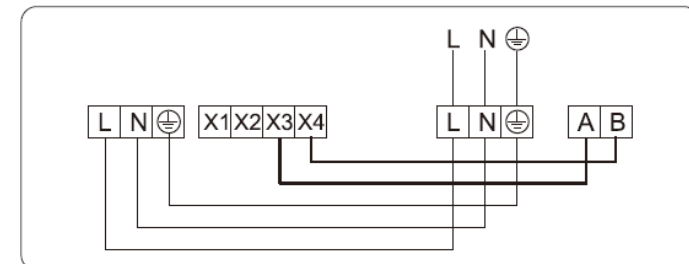
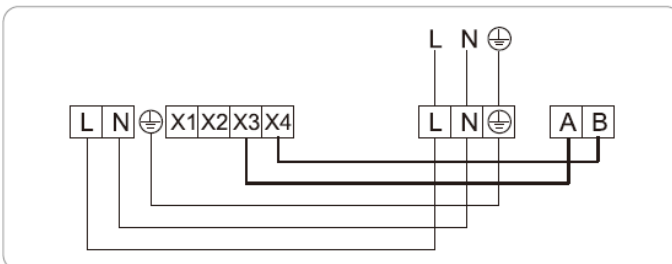
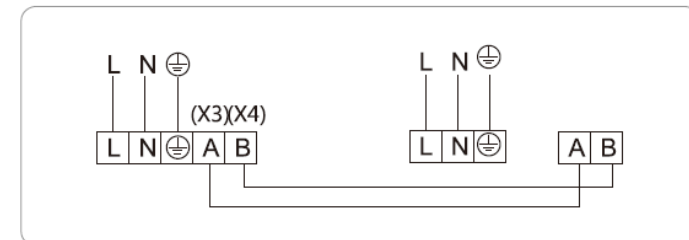
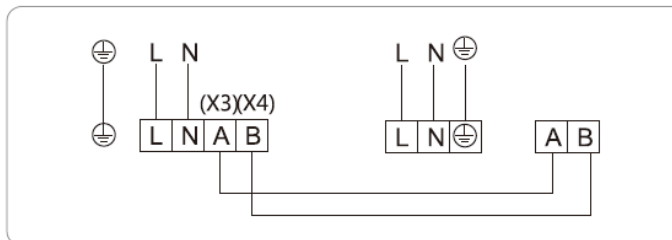

18.000 / 60.000BTU (trifásica)

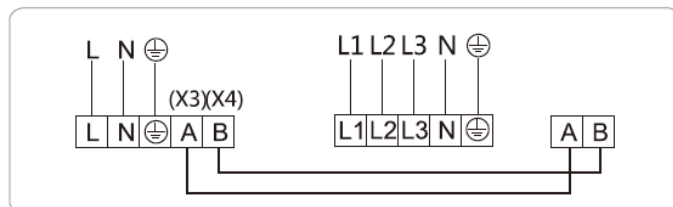
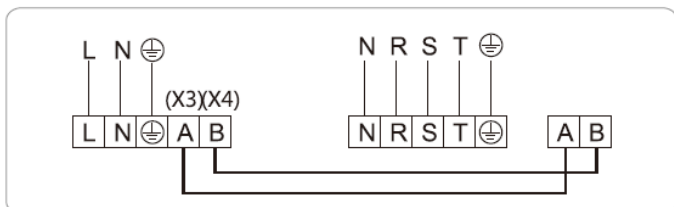
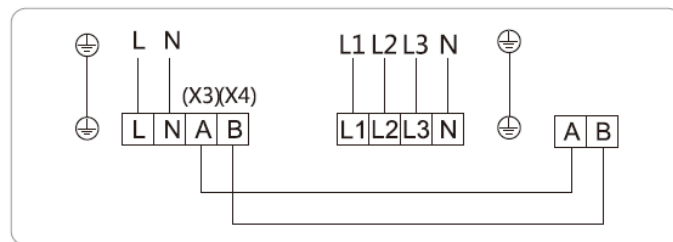
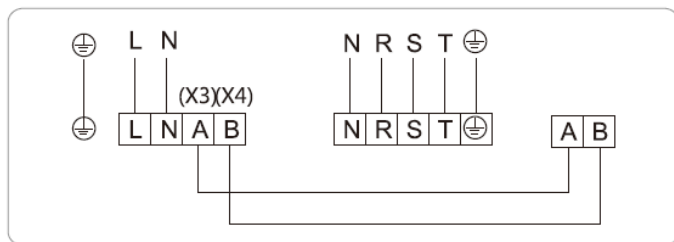

Método de ligação

Para ligar a unidade interior

Abrir a tampa da caixa terminal. Ligar os fios de acordo com o diagrama de ligação eléctrica. E verificar se todos os fios estão ligados de forma segura, firme e correcta.

Para ligar o exterior

Abrir o painel de acesso eléctrico da unidade exterior e ligar os fios de acordo com o diagrama do circuito na parte de trás do painel de acesso. Verificar se todos os fios estão ligados de forma segura e correcta. O fio terra deve ser ligado no local correcto.

Nota: A placa de PC da unidade exterior cuja fonte de alimentação tem protecção de sequência de fases. Por favor, preste atenção ao mesmo enquanto liga o cabo de alimentação.

Após todas as ligações terem sido feitas e verificadas, os tubos terem sido verificados quanto à estanquicidade e carga e os tubos de drenagem terem sido verificados quanto à estanquicidade, os tubos e cabos devem ser unidos da seguinte forma.

1. Localizar o tubo de escoamento no fundo juntamente com o cabo de controlo.
2. Posicionar os tubos de refrigeração isolados na parte superior.
3. Colocar o cabo de alimentação em cima destes.
4. Amarrar cuidadosamente com fita adesiva.
5. Certificar-se de que o tubo de drenagem não é danificado.

Cuidado: Não esmagar o tubo de drenagem durante a operação de união.

Lista de verificação antes de ligar o seu aparelho de ar condicionado

Lista de verificação antes de ligar o seu aparelho de ar condicionado:

Lista de verificações a efectuar antes da primeira utilização	SI / No	
Verificações de segurança eléctrica		
Verificação de fuga de gás		
Confirmar que as aberturas de líquido e gás estão abertas		
Verificar se o controlo remoto está a funcionar correctamente		
Filtros limpos		
Sem fugas eléctricas		
A unidade está devidamente ligada à terra		
Todos os terminais eléctricos são devidamente cobertos		
As unidades interiores e exteriores estão solidamente instaladas		
Sem fugas em todos os pontos de ligação de tubos		
Todas as tubagens estão devidamente isoladas		
Unidade executa correctamente a função CALOR		
As persianas das unidades interiores rodam correctamente		
Unidade de interior responde ao controlo remoto		

Segue-se uma explicação detalhada de todas as verificações a serem feitas antes de ligar o seu ar condicionado, para o ajudar a preencher esta lista de verificação.

Teste de funcionamento

Este teste pode demorar aproximadamente 30 minutos.

1. ligar a energia à unidade.
2. Prima o botão ON/OFF no comando à distância para o ligar.
3. Prima o botão MODE para percorrer as seguintes funções, uma de cada vez:
 - COOL - Seleccionar a temperatura mais baixa possível.
 - CALOR - Seleccionar a temperatura mais alta possível.
4. Permitir que cada função funcione durante 5 minutos e realizar as seguintes verificações:

Lista de verificações a efectuar	Aprovado / Não aprovado	
Sem fugas eléctricas		
A unidade está devidamente ligada à terra		
Todos os terminais eléctricos são devidamente cobertos		
As unidades interiores e exteriores estão solidamente instaladas		
Sem fugas em todos os pontos de ligação das tubagens	No exterior (2):	No interior (2):
A água drena correctamente da mangueira de drenagem		
Todos os tubos são devidamente isolados		
A unidade executa correctamente a função COOL.		
A unidade executa correctamente a função de CALOR		
As persianas da unidade interior rodam correctamente.		
A unidade interior responde ao controlo remoto		

Dupla verificação das ligações de tubos

Durante o funcionamento, a pressão no circuito de arrefecimento irá aumentar. Isto pode revelar fugas que não estavam presentes durante a verificação inicial de fugas. Durante a realização do teste, reservar algum tempo para verificar todos os pontos de ligação dos tubos de refrigeração quanto a fugas. Consultar a secção Verificação de Fuga de Gás para instruções.

5. Assim que o teste de função tenha sido concluído com êxito e confirmar que todos os itens da Lista de Controlo a ser Executada foram PASSADOS, faça o seguinte:
 - a. Usando o controlo remoto, devolver a unidade à temperatura normal de funcionamento.
 - b. Utilizando fita adesiva, enrolar as ligações da tubagem de refrigeração interior que foram deixadas a descoberto durante o processo de instalação da unidade interior.

Manter portas e janelas fechadas.

Limitar o consumo de energia utilizando as funções TIMER ON e TIMER OFF.

Não bloquear as entradas ou saídas de ar.

Inspeccionar e limpar regularmente os filtros de ar.

Temperatura de funcionamento

Quando o ar condicionado é operado numa gama de temperaturas diferente das listadas abaixo, certas funções de protecção de segurança podem ser activadas e a unidade pode ser desactivada.

Split tipo Inverter

	MODO COOL (Frio)	MODO HEAT (Bomba de calor)	MODO DRY (Desumidificador)
Temperatura ambiente	17°C - 32°C	0°C - 30°C	10°C - 32°C
Tempetarura exterior	0°C - 50°C	-15°C - 30°C	0°C - 50°C
	-15°C - 50°C (Para modelos com sistemas de arrefecimento a baixa temperatura).		
	0°C - 52°C (Para modelos tropicais especiais)		0°C - 52°C (Para modelos tropicais especiais)

Para unidades exteriores com aquecedor auxiliar eléctrico:

Quando a temperatura exterior é inferior a 0 °C, recomendamos vivamente que se mantenha a unidade sempre ligada para garantir um funcionamento contínuo e sem problemas.

Split de velocidade fixa

	MODO COOL (Frio)	MODO HEAT (Bomba de calor)	MODO DRY (Desumidificador)
Temperatura ambiente	17°C - 32°C	0°C - 30°C	10°C - 32°C
Tempetarura exterior	18°C - 43°C	-7°C - 24°C	11°C - 43°C
	-7°C - 43°C (Para modelos com sistemas de arrefecimento a baixa temperatura).		18°C - 43°C
	18°C - 52°C (Para modelos tropicais especiais)		18°C - 52°C (Para modelos tropicais especiais)

A humidade relativa na sala é inferior a 80%. Se o ar condicionado funcionar acima desta figura, a superfície do ar condicionado pode gerar condensação. Ajustar a persiana de fluxo de ar vertical ao seu ângulo máximo (verticalmente ao chão) e ajustar o modo ventilador para ELEVADO.

Controle remoto

Botões externos

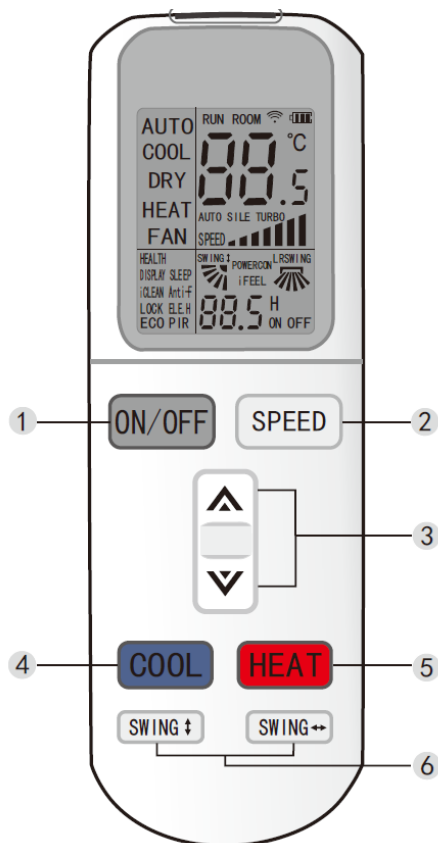

Botões internos

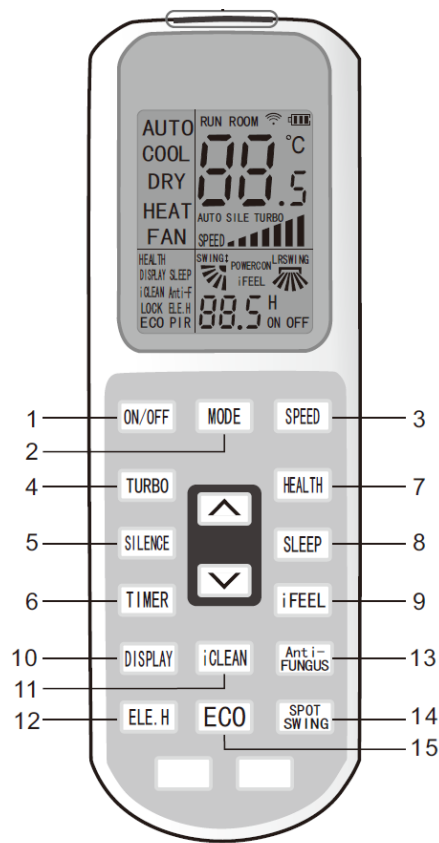

1	Ligado / Desligado
2	Velocidade do ventilador
3	Aumentar / Diminuir
4	Modo de arrefecimento
5	Modo de aquecimento
6	Oscilação lateral / vertical

1	Ligar / desligar
2	Botão Modo
3	Velocidade do ventilador
4	Modo Turbo
5	Mudo
6	Temporizador
7	Modo Saúde
8	Modo de sono
9	Modo iFeel
10	Iluminar o visor do controlo remoto
11	Modo iClean
12	Modo antialérgico
13	Modo de aquecimento
14	Oscilação direccional
15	Modo ECO

Nota: Os botões externos só funcionarão se a tampa estiver bem fechada.

Substituição das baterias

1. deslize a tampa na direcção indicada pela seta.
2. Inserir duas pilhas novas nos pólos eléctricos correctos (+ e -).
3. substituir a capa.



Nota: Este manual apresenta as funções de todos os controlos remotos. Se premir um botão sem qualquer reacção, o ar condicionado que adquiriu pode não ter esta função.

BOTÕES EXTERNOS

Modo ventilador

1. prima o botão ON/OFF, o ar condicionado começa a funcionar.
 2. Premir o botão MODE, seleccionar o modo de operação Refrigeração ou Aquecimento.
 3. Prima o botão SPEED para seleccionar a velocidade do ventilador.
- Pode seleccionar a velocidade do ventilador entre BAIXO, MÉDIO e ALTO.
4. Se premir novamente o botão, o ar condicionado irá parar.

Nota: No modo de funcionamento do ventilador, não é possível ajustar a temperatura.

Modo desumidificador

1. prima o botão ON/OFF, o ar condicionado começa a funcionar.
2. Premir o botão MODE, seleccionar o modo de funcionamento a seco.
3. Premir o botão UP ou DOWN para ajustar a temperatura, a temperatura pode ser ajustada com uma diferença de 1°C numa gama de 16-32°C.
4. Prima o botão SPEED para seleccionar a velocidade do ventilador. Pode seleccionar a velocidade do ventilador de LOW, MEDIUM, HIGH e AUTO.
5. Se premir novamente o botão, o ar condicionado pára.

Nota: Este manual introduz a função para todos os controladores remotos, se premir um botão, poderá não obter qualquer reacção, então o ar condicionado que adquiriu não tem esta função.

1. botão "ON/OFF" (ligar/desligar)

* Pressione este botão, e a unidade começará ou parará, e poderá limpar o temporizador ou a função de sono da última vez.

2. botão "SPEED" (VELOCIDADE)

* Pressione este botão para alterar a velocidade:

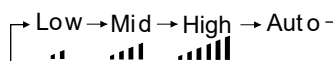

3. Botão "UP / DOWN" (PARA CIMA / PARA BAIXO)

* Quando o botão é premido, a temperatura definida aumentará em 0,5°C. Premindo o botão irá diminuir a temperatura definida em 0,5°C. * Premindo o botão irá diminuir a temperatura definida em 0,5°C.
* A temperatura mudará rapidamente pressionando o botão continuamente e o intervalo de temperatura de ajuste é de 16°C a 32°C.

4. Botão "COOL"

* Pressione o botão "COOL", o modo de operação é alterado para o modo de arrefecimento.

5. Botão "HEAT"

* Premir o botão HEAT para mudar o modo de funcionamento para o modo de aquecimento.

6. Botões "SWING"

* Premir este botão para abrir a função de oscilação para cima/baixo e esquerda/direita, premir novamente para definir a posição de flap.

* O ajuste para cima/para baixo e esquerda/direita só é válido neste modo, pelo que não afectará a posição da aba noutros modos.

* A oscilação para cima/para baixo e esquerda/direita tem função de memória. Pode manter a configuração primária quando desligar e depois ligar ou mudar de outros modos para o modo primário.

BOTÕES INTERNOS**1. botão "ON/OFF" (ligar/desligar)**

* Pressione este botão, e a unidade começará ou parará, e poderá limpar o temporizador ou a função de sono da última vez.

2. botão "MODE" (MODO)

Premir este botão para alternar entre os seguintes modos diferentes:

AUTO → COOL → DRY → HEAT → FAN

3. botão "SPEED" (VELOCIDADE)

* Pressione este botão para alterar a velocidade:

Low → Mid → High → Auto

4. Botão "TURBO"

* Activar ou desactivar o turbo (os caracteres turbo aparecerão ou desaparecerão) premindo este botão no modo de arrefecimento ou aquecimento.

* Uma vez activada, a unidade será desligada por defeito.

* Esta função não pode ser definida em modo automático, seco ou ventilador, e os caracteres do turbo não serão exibidos.

5. Botão "SILÊNCIO".

* Activar ou desactivar o silêncio (os caracteres de silêncio aparecerão ou desaparecerão) premindo esta tecla.

* Uma vez activada, a unidade será silenciada por defeito.

6. Botão "TIMER"

* Se a unidade estiver ligada, premir este botão para desactivar o temporizador. Se a unidade estiver desligada, premir este botão para activar o temporizador.

* Pressione este botão uma vez, as palavras H ON/OFF aparecerão e piscarão. Nesse caso, prima os botões UP/DOWN para definir a hora (prima o botão UP/DOWN para alterar rapidamente o valor do temporizador), o intervalo de tempo de definição é de 0,5 a 24 h; prima mais uma vez este botão para definir a hora, depois o controlador remoto enviará o sinal imediatamente e o H ON/OFF piscará. O controlo remoto enviará o sinal imediatamente e o H ON/OFF deixará de piscar.

* Se o tempo em que o botão do temporizador não for premido no estado intermitente for superior a 10 segundos, a definição do temporizador será abandonada.

* Se o temporizador tiver sido definido, pressionar este botão mais uma vez para sair da definição do temporizador.

7. Botão "SAÚDE".

* Pressione este botão para activar ou desactivar a função de saúde.

8. Botão "SLEEP"

* Pressione o botão SLEEP, a luz indicadora de sono da unidade interior piscará.

O ar condicionado funcionará em modo de sono durante 10 horas e sairá em modo "SLEEP" para voltar ao modo anterior.

A unidade desligar-se-á automaticamente se o tempo programado se esgotar.

Nota: Pressione o botão MODE ou ON/OFF, para activar ou desactivar o modo SLEEP.

9. Botão "iFEEL

* Pressione este botão para definir a função iFEEL.

O LCD exibirá a temperatura ambiente real quando a função for activada e exibirá a temperatura definida quando a função for cancelada.

* Esta função não será válida quando o produto estiver em modo ventilador.

10. Botão "DISPLAY

* Prima o botão uma vez no visor para desligar o visor, prima-o novamente e o LCD mostrará a temperatura ambiente e a temperatura de regulação depois de piscar durante 5 segundos.

É conveniente para os utilizadores que não estão habituados ao escuro e é também conveniente verificar a temperatura ambiente em qualquer altura.

11. Botão "iCLEAN

* Quando o controlador remoto estiver desligado, premir o botão "iCLEAN" para que a unidade execute a função "iCLEAN".

* O objectivo desta função é limpar o pó no evaporador e secar a água dentro do evaporador para evitar que o evaporador apodreça devido à acumulação de água e que liberte odores estranhos.

* Após definir a função "iCLEAN", pressionar o botão "iCLEAN" ou o botão "ON/OFF" para desactivar a função.

* A função de limpeza deixará de funcionar após uma hora de funcionamento sem qualquer operação.

12. Botão "ELE.H" (apenas para bombas de calor)

* No modo de aquecimento, premir este botão para mudar o modo de funcionamento para aquecimento suplementar.

13. Botão "Anti-FUNGUS

* O objectivo desta função é secar o interior do evaporador e evitar que este fique com bolor devido à acumulação de água, dispersando assim os odores estranhos.

* Esta função é controlada pelo controlador remoto nos modos de arrefecimento, desumidificação e automático, as hastes horizontais de direcção do ar são colocadas na posição inicial para arrefecimento. O ar condicionado funciona em modo de aquecimento (o modo de arrefecimento só funciona em modo ventilador). O ventilador interno funciona durante 3 minutos com vento fraco antes de parar.

* Esta função não está definida na fábrica. Pode definir e cancelar esta função livremente. O método de ajuste é o seguinte: com o ar condicionado e o comando à distância desligados, apontar o comando à distância para o ar condicionado e premir continuamente o botão "Anti-FUNGUS".

Botão "Anti-FUNGUS".

"Após cinco toques, o alarme soará novamente cinco vezes, indicando que a função está activada. Caso esta função tenha sido definida, a menos que todo o ar condicionado esteja desligado ou a função seja manualmente cancelada, o ar condicionado terá esta função por defeito.

* Para cancelar a função:

Com o ar condicionado e o telecomando desligados, apontar o telecomando para o ar condicionado e premir o botão "Anti-FUNGUS" uma vez, Após cinco bips, o alarme soará três vezes, indicando que a função foi cancelada;

2. Desligar completamente o ar condicionado.

14. Botão "SPOT SWING

* Pressione este botão para fazer oscilar automaticamente as abas horizontais de direcção do vento quando é obtida a direcção vertical do vento desejada.

* Pressionando-a de novo irá parar as abas horizontais na situação desejada.

15. Botão "ECO

* No modo de arrefecimento, pressionar este botão para operar a unidade no modo de funcionamento económico "ECO", que consome menos energia.

* Após 8 horas de funcionamento, a unidade desliga-se automaticamente, caso contrário, premir mais uma vez este botão para desligar a unidade.

Nota: A unidade desliga-se automaticamente se o tempo de funcionamento se esgotar.

Modo automático

1. Prima o botão ON/OFF, o ar condicionado começará a funcionar.

2. Prima o botão MODE, para seleccionar o modo de funcionamento automático.

3. Prima o botão SPEED para seleccionar a velocidade do ventilador.

Pode seleccionar a velocidade do ventilador de LOW, MEDIUM, HIGH e AUTO.

4. Prima novamente o botão, e o ar condicionado irá parar.

Modo de operação arrefecimento/aquecimento

1. Prima o botão ON/OFF, o ar condicionado começará a funcionar.

2. Prima o botão MODE, seleccione o modo de operação Refrigeração ou Aquecimento.

3. Prima o botão "UP" ou "DOWN", ajuste a temperatura, a temperatura pode ser ajustada dentro de 1°C e com um intervalo de 16-32°C de diferença.

Prima o botão SPEED para seleccionar a velocidade do ventilador.

Pode seleccionar a velocidade do ventilador de LOW, MEDIUM, HIGH e AUTO.

5. Pressione o botão novamente, e o ar condicionado irá parar.

Modo de operação do ventilador

1. Prima o botão ON/OFF, e o ar condicionado começará a funcionar.

2. Prima o botão MODE, seleccione o modo de operação Refrigeração ou Aquecimento.

3. Prima o botão SPEED para seleccionar a velocidade do ventilador.

Pode seleccionar a velocidade do ventilador entre BAIXO, MÉDIO e ALTO.

4. Prima novamente o botão, e o ar condicionado irá parar.

Nota: Neste modo, não é possível ajustar a temperatura.

Modo desumidificador

1. Prima o botão ON/OFF, e o ar condicionado começará a funcionar.

Prima o botão MODE, para seleccionar o modo de funcionamento do desumidificador. 3.

3. Prima o botão "UP" ou "DOWN", ajuste a temperatura, a temperatura pode ser ajustada dentro de uma diferença de 1°C na gama de 16-32°C.

Prima o botão "SPEED", para seleccionar a velocidade do ventilador.

Pode seleccionar a velocidade do ventilador entre LOW, MEDIUM, HIGH e AUTO.

5. Pressione o botão novamente, e o ar condicionado irá parar.

Nota: Este manual introduz as funções de todos os controladores remotos. Se premir um botão sem qualquer reacção, o ar condicionado que adquiriu pode não ter esta função.

Controlo remoto de parede

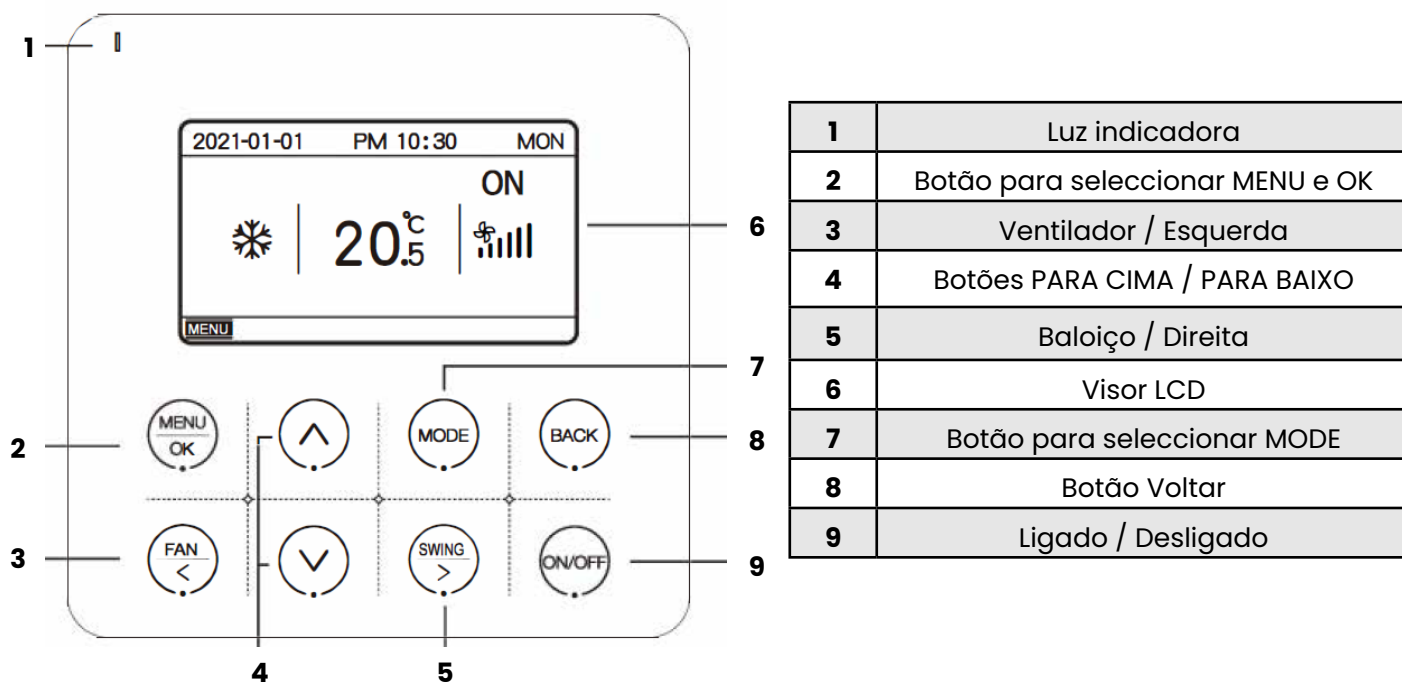

Nota: O produto tem botões de toque. Para garantir a validade da operação, tocar no centro de cada botão.

Instalação

1. desligar a fonte de alimentação da unidade interior.
2. Como mostrado na Fig.1, usar uma chave de fendas de cabeça plana para abrir ligeiramente a ranhura inferior do termóstato (demasiada força danificará a placa de circuito), e fazer rotação para abrir a tampa traseira.
3. Como mostrado na Fig.2, fixar os parafusos de 4 * 20mm fornecidos juntamente com a tampa traseira da caixa, depois passar os fios de chumbo através da tampa traseira.
4. Ligar a cablagem de alimentação eléctrica da caixa dentro da parede ao terminal de ligação (verificar se existem curtos-circuitos).
- 5 Depois de ligar o cabo de ligação ao controlador principal como mostrado na Fig. 4, instalar a parte principal do controlador de acordo com os passos seguintes:

- 1) Empurrar a parte superior do corpo principal para dentro do clipe.
- 2) Utilizar a força da parte superior inclinada para instalar a parte inferior do corpo principal (a instalação horizontal é proibida, pois é muito provável que danifique a ranhura da estrutura).

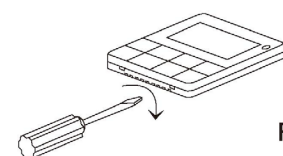

Fig.1

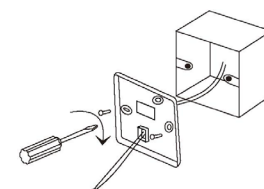

Fig.2

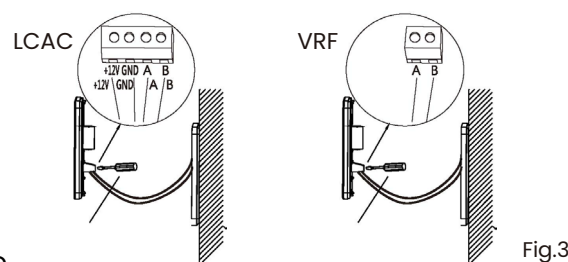

Fig.3

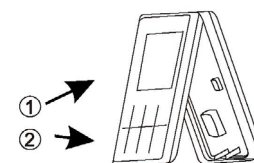

Fig.4

Nota: Este manual apresenta as funções de todos os controlos remotos. Se premir um botão sem qualquer reacção, o ar condicionado que adquiriu pode não ter esta função.

Especificações técnicas

- Gama de tensão de alimentação: DC 12V;
- Espaçamento dos furos de montagem: 58-62mm;
- Botão: Botão de toque;
- Humidade: RH20%-RH90%;
- Comprimento máximo da linha de comunicação: 1000m;
- Dimensões (W*H*D): 120*120*20mm;
- Regulação de temperatura: 16°C-32°C

	Modo de arrefecimento		Velocidade do ventilador		Filtro
	Modo de aquecimento		Oscilação		Limitador de potência
	Desumidificador		Modo de sono		Temporizador
	Fã		Anti-alérgénico		WiFi
	Aquecimento de água		iClean		Fechadura para crianças
	Modo automático		Modo ECO		Erro

1. Alimentação [On/Off].

Prima a tecla [ON/OFF] para ligar e desligar a unidade.

2. Definição do modo

Quando a unidade estiver em funcionamento, prima [MODE/OK Key], e o modo de funcionamento será alterado de acordo com a seguinte ordem:



A temperatura inicial de configuração para cada modo é de 24 °C, e não há configuração automática de temperatura e ventilador no modo FAN.

Isto é apenas um exemplo, consulte por favor as interfaces reais mostradas como finais.

3. Ajuste de temperatura

Quando a unidade estiver em funcionamento, pressionar " UP " ou " DOWN " para aumentar ou diminuir a temperatura de regulação em 0,5°C OU 1°C.

4. Ajuste do ventilador

Quando a unidade estiver a funcionar, pressionar a tecla [FAN/LEFT] para alterar a velocidade do ventilador na seguinte ordem:

4.Velocidade do ventilador

Auto-->Baixo-->Médio-->Alto-->Super-alto-->Auto.

6 velocidades de ventilação:

Auto-->Auto-->Med-Baixo-->Medio-->Med-Alto-->Alto-->Super-alto-->Auto

Apenas Low está disponível no modo DRY, e não há definição automática no modo FAN.

5. Ajuste do balanço

Quando a unidade estiver em funcionamento, pressionar a tecla [SWING/RIGHT] para entrar ou cancelar o balanço para cima e para baixo.

balanço para cima e para baixo.

No momento de iniciar o balanço para cima e para baixo, o ícone do balanço acender-se-á. Quando parar, o ícone desaparecerá.

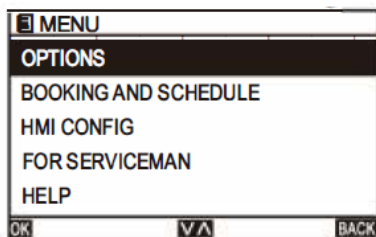

No ecrã inicial, prima [MENU/OK] para entrar na página do menu.

Mudar para os diferentes submenus pressionando "UP" ou "DOWN".

6.1 OPÇÕES

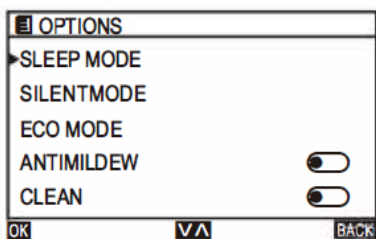

Na página MENU, seleccionar OPÇÕES e premir a tecla [MENU/OK] para entrar na página OPÇÕES.

Mudar para os diferentes submenus pressionando "UP" ou "DOWN".

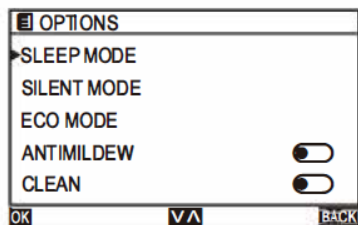

Na página OPÇÕES, seleccionar SLEEP e premir a tecla [MENU/OK] para entrar na página SLEEP.

Mudar para os diferentes submenus pressionando "UP" ou "DOWN".

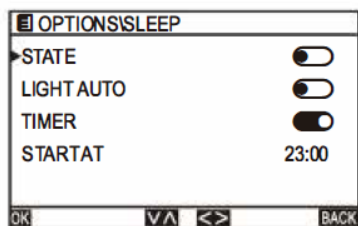

Selecione STATE e prima a tecla "<" or ">" para activar/desactivar.

Selecione LIGHT AUTO e prima "<" ou ">" para activar/desactivar.

Selecione TIMER e pressionar os botões "<" ou ">" para activar/desactivar.

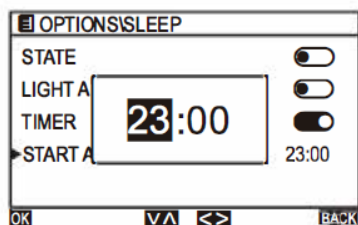

Selecione START AT e premir a tecla [MENU/OK] para começar a definir a hora.

Prima o botão "<" ou ">" para seleccionar a hora/minuto e prima o botão "UP" ou "DOWN" para acertar o relógio.

6.1.2 Modo SILENCIOSO

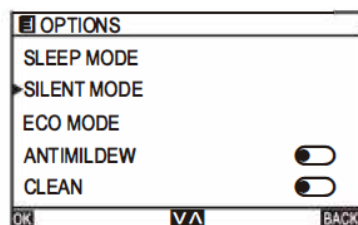

Na página OPÇÕES, seleccionar SILENCIOSO e premir a tecla [MENU/OK] para entrar na página SILENCIOSO.

Mudar para os diferentes submenus pressionando "UP" ou "DOWN".

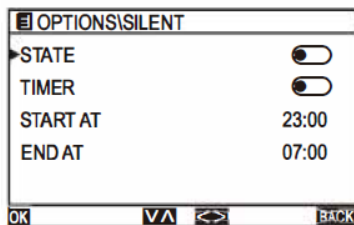

Na página SILENCIOSA, seleccionar ESTATE e premir os botões " < "ou " > " para activar/desactivar.

Na página SILENCIOSA, seleccionar TIMER e premir o botão " < "ou " > " para activar/desactivar.

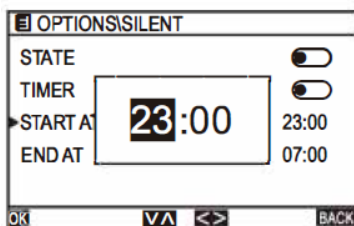

Na página SILENCIOSA, seleccionar START AT e premir a tecla [MENU/OK] para definir a hora de início. Na página SILENCIOSA, seleccionar END AT e premir a tecla [MENU/OK] para definir o tempo final. Prima a tecla " < "ou " > " para seleccionar a hora/minuto e prima a tecla "UP" ou "DOWN" para acertar o relógio.

6.1.3 Modo ECO

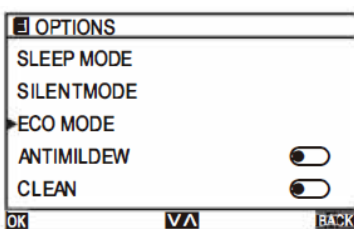

Na página OPÇÕES, seleccionar ECO e premir a tecla [MENU/OK] para entrar na página ECO. Mudar para os diferentes submenus pressionando "UP" ou "DOWN".

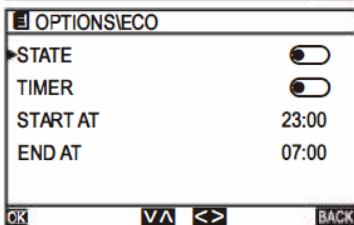

Na página ECO, seleccionar ESTATE e premir " < "ou " > " para activar/desactivar.

Na página ECO, seleccionar TIMER e premir " < "ou " > " para activar/desactivar.

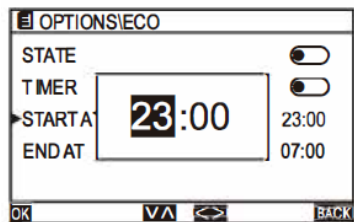

Na página ECO, seleccionar START AT e premir a tecla [MENU/OK] para definir a hora de início.

Na página ECO, seleccionar END AT e premir a tecla [MENU/OK] para acertar a hora final. Prima " < "ou " > " para seleccionar a hora/minuto e prima o botão "UP" ou "DOWN" para acertar o relógio.

6.1.3 Modo ANTIALÉRGENOS

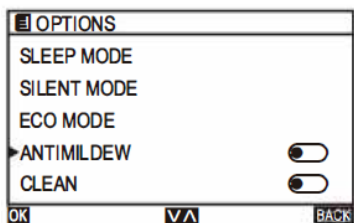

Na página das OPÇÕES, seleccionar ANTI-MILDEW (anti-alergénio) e premir o botão " < "ou " > " para activar/desactivar.

6.1.3 Modo LIMPIEZA

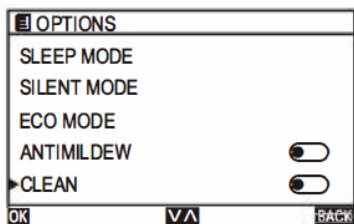

Na página OPÇÕES, seleccionar CLEAN e premir " < "ou " > " para activar/desactivar.

6.1.6 Recarga automática

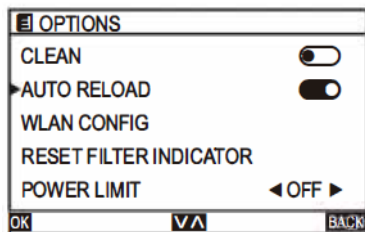

Na página OPÇÕES, seleccionar AUTO RELOAD e premir “<”ou “>” para activar/desactivar.
activar/desactivar.

Na página OPÇÕES, seleccionar WLAN SETUP e premir a tecla [MENU/OK].
Prima “<”ou “>” para seleccionar SIM/NÃO.

6.1.7 Configurar WLAN

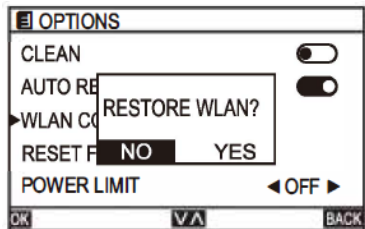

Se a unidade interna não estiver ligada ao módulo WLAN, aparecerá uma mensagem como mostra a figura.

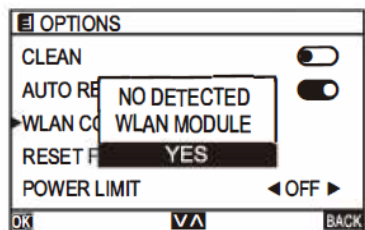

Se o Módulo WLAN estiver ligado correctamente, o “Ícone WiFi” aparecerá na página inicial.

6.1.8 Resetear los indicadores de filtros

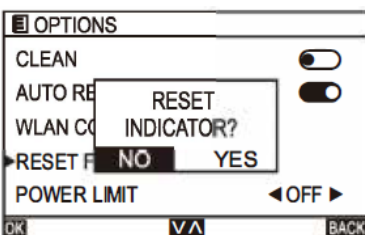

Quando aparecer o “Ícone de filtro”, seleccionar RESET FILTER INDICATOR na página OPÇÕES e premir a tecla [MENU/OK] para reiniciar o indicador.

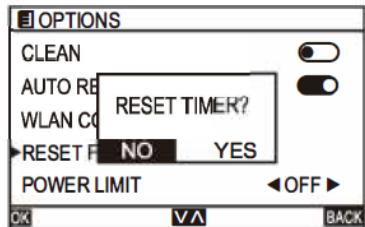

Quando o “Ícone de filtro” desaparecer, seleccionar RESET FILTER INDICATOR na página OPÇÕES e premir a tecla [MENU/OK] para reiniciar o temporizador.
reiniciar o temporizador.

6.1.9 Limitador de potencia

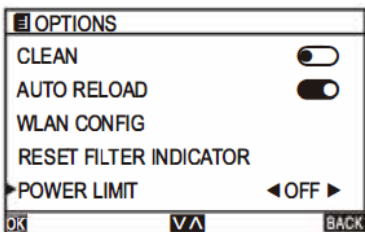

Na página OPÇÕES, seleccionar POWER LIMIT e premir a tecla “<”ou “>” para seleccionar o nível diferente de acordo com a seguinte queimadura:
OFF-->30%-->40%-->50%-->60%-->70%-->80%-->90%-->100%-->OFF

6.2 CALENDARIO Y HORARIOS

6.2.1 Programar temperatura

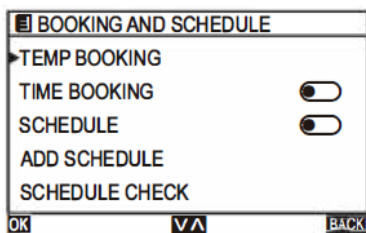

Na página MENU, seleccionar BOOKING AND SCHEDULE e premir a tecla [MENU/OK] para entrar na página BOOKING AND SCHEDULE. Mudar para outro submenu pressionando "UP" ou "DOWN".

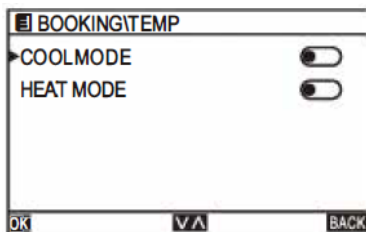

Na página LIVRO E CALENDÁRIO, seleccionar TEMP BOOKING e premir a tecla [MENU/OK] para entrar na página TEMP BOOKING. Mudar para outro submenu pressionando "UP" ou "DOWN".

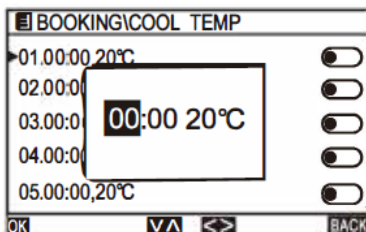

Na página TEMP BOOKING, seleccionar COOL MODE e premir a tecla [MENU/OK] para entrar na página COOL MODE/HOT MODE. página. Pressionar as teclas " < "ou " > " para definir a temperatura e o tempo de temporizador.

6.2.2 Programar tiempo

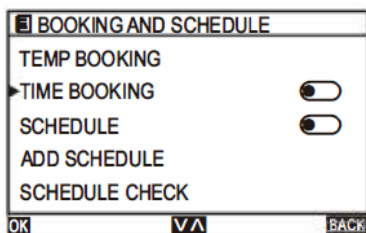

Na página LIVRO E CALENDÁRIO, seleccionar TIME BOOKING e premir a tecla [MENU/OK] para entrar na página LIVRO HORÁRIO. Mudar para outro submenu pressionando "UP" ou "DOWN".

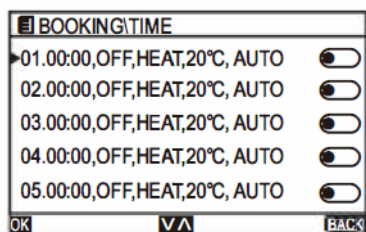

Na página TIME BOOKING, seleccione qualquer um e prima a tecla [MENU/OK] para entrar na página SETUP. Mudar para outro submenu pressionando "UP" ou "DOWN".

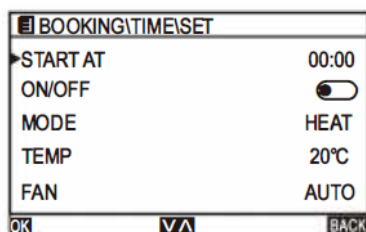

Na página SETUP, seleccionar START A e premir a tecla [MENU/OK] para começar a definir a hora. Prima "<" ou ">" para seleccionar a hora/minuto, e prima "UP" ou "DOWN" para acertar o relógio.

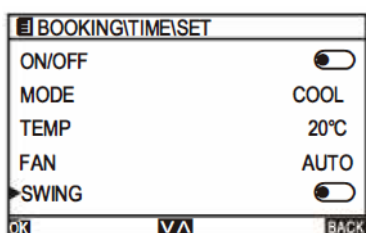

Seleccione ON/OFF e prima " < "ou " > " para ligar/desligar a unidade interior. Seleccionar MODE e premir os botões " < "ou " > " para seleccionar o modo de funcionamento da unidade interior. Seleccione TEMP e prima os botões " < "ou " > " para ajustar a temperatura da unidade interior. Seleccione FAN e prima o botão " < "ou " > " para ajustar a velocidade da ventoinha da unidade interior. Seleccione SWING e prima o botão " < "ou " > " para ajustar a oscilação da unidade interior.

6.2.3 Calendario

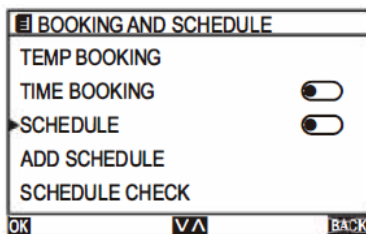

Na página LIVRO E CALENDÁRIO, seleccione CALENDÁRIO e prima a tecla [MENU/OK] para entrar na página CALENDÁRIO.

Mudar para os diferentes submenus pressionando "UP" ou "DOWN".

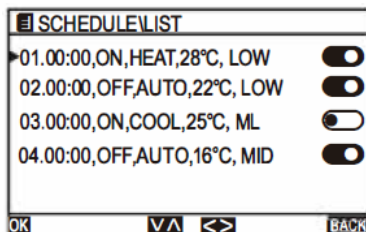

Na página SCHEDULE, seleccione qualquer um e prima a tecla [MENU/OK] para entrar na página LISTA.

Mudar para outro submenu pressionando "UP" ou "DOWN".

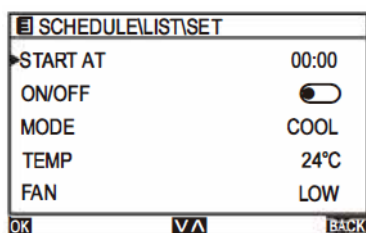

Na página LISTA, seleccionar qualquer e premir a tecla [MENU/OK] para entrar na página SET. Prima a tecla " < " ou " > " para seleccionar a hora/minuto e prima a tecla "UP" ou "DOWN" para acertar o relógio.

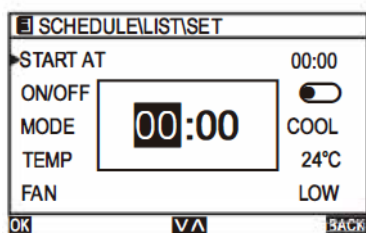

Na página SET, seleccionar START ON e premir a tecla [MENU/OK] para começar a definir a hora. Prima o botão " < " ou " > " para seleccionar a hora/minuto e prima o botão "UP" ou "DOWN" para acertar o relógio.

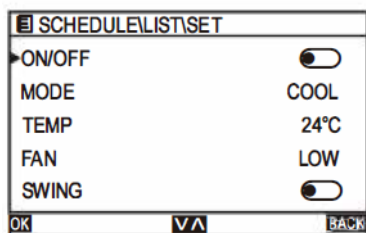

Seleccione ON/OFF e prima " < " ou " > " para ligar/desligar a unidade interior. Seleccionar MODE e premir os botões " < " ou " > " para seleccionar o modo de funcionamento da unidade interior para seleccionar o modo de funcionamento da unidade interior.

Seleccione TEMP e prima os botões " < " ou " > " para ajustar a temperatura da unidade interior.

Seleccione FAN e prima os botões " < " ou " > " para ajustar a velocidade da ventoinha da unidade interior.

Seleccione ROTATION e prima os botões " < " ou " > " para ajustar a oscilação da unidade interior.

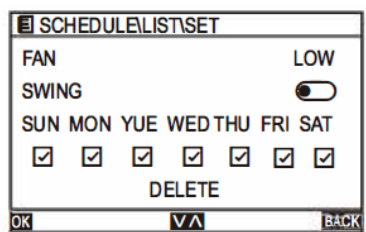

Seleccione WEEK e prima a tecla [MENU/OK] para seleccionar. O "ícone de verificação" significa válido.

Seleccione CLEAR e prima a tecla [MENU/OK], aparecerão as seguintes indicações.

Prima as teclas " < " ou " > " para seleccionar SIM/NÃO.

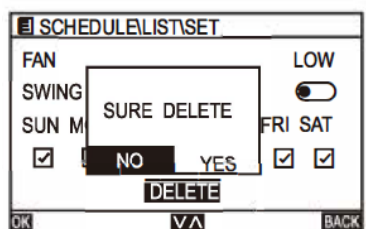

6.2.4 Programar fecha

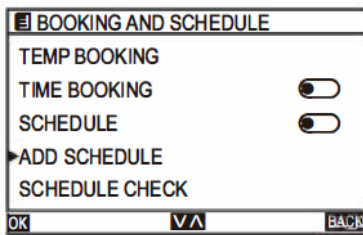

Na página LIVRO E CALENDÁRIO, seleccionar ADICIONAR CALENDÁRIO e premir a tecla [MENU/OK] para entrar na página ADICIONAR CALENDÁRIO. Mudar para os diferentes submenus pressionando “UP” ou “DOWN”.

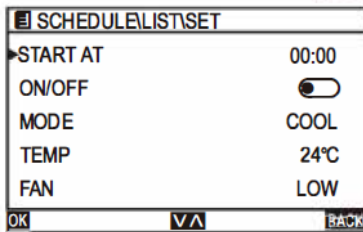

O método de ajuste é o mesmo que o método de ajuste SCHEDULE.

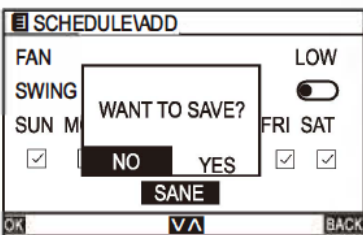

Uma vez terminadas as configurações, seleccionar SAVE premindo a tecla “UP” ou “DOWN” e premir a tecla [MENU/OK] , aparecerão os seguintes avisos. Se seleccionar SIM, a definição será válida, caso contrário não terá qualquer efeito.

6.2.5 Comprobar la fecha programada

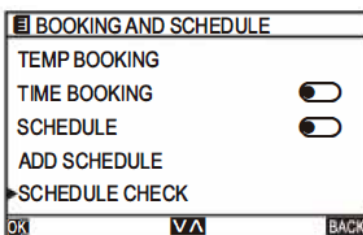

Na página LIVRAR ANO CALENDÁRIO, seleccionar SCHEDULE CHECK e premir a tecla [MENU/OK] para introduzir a tecla [MENU/OK]. tecla [MENU/OK] para entrar na página do SCHEDULE CHECK. Mudar para outro submenu pressionando “UP” ou “DOWN”.

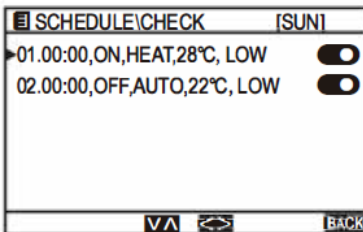

Na página SCHEDULE CHECK, alterar o programa semanal premindo “ < ”ou” > ”.

O programa semanal é exibido na barra de título, e a página é exibida de acordo com o conteúdo da definição do programa.

6.2.6 Fecha programada extra

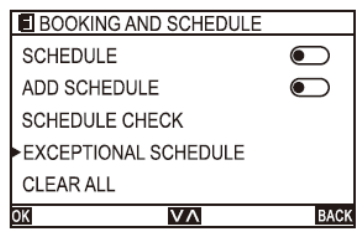

Na página LIVRO E CALENDÁRIO, seleccionar EXCEPCIONAL e premir a tecla [MENU/OK] para entrar na página EXCEPCIONAL. Mudar para outro submenu pressionando “UP” ou “DOWN”.

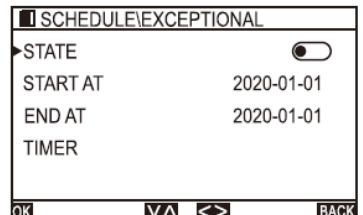

Na página EXCEPCIONAL, seleccionar ESTATE e premir “ < ”ou” > ” para activar/desactivar.

Na página EXCEPCIONAL, seleccionar START A e premir a tecla [MENU/OK] para definir a hora de início.

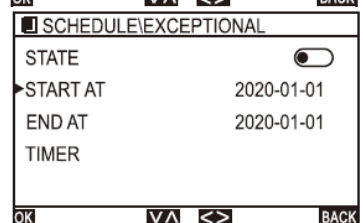

Na página EXCEPCIONAL, seleccionar END A e premir a tecla [MENU/OK] para definir o tempo final.

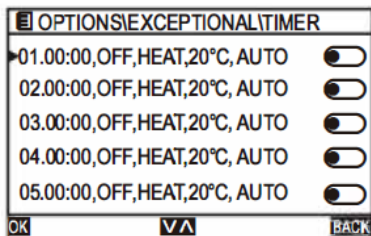

Prima "ou" >" para seleccionar o ano/mês/dia e prima "UP" ou "DOWN" para ajustar a data.

O método de ajuste é o mesmo que para o ajuste SCHEDULE.

6.2.7 Borrar todo

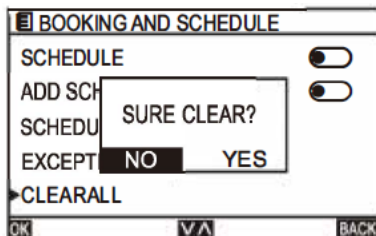

Na página LIVRAR ANO CALENDÁRIO, seleccionar LIMPAR TUDO e premir a tecla [MENU/OK], aparecerão as seguintes indicações.

Prima as teclas " < "ou" > " para seleccionar SIM/NÃO.

6.3 Configurar HMI

6.3.1 Hora

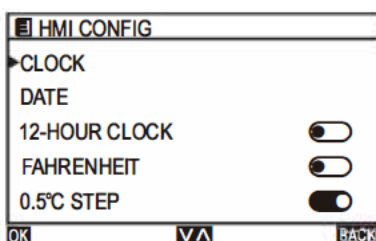

Na página MENU, seleccionar HMI CONFIG e premir a tecla [MENU/OK] para entrar na página HMI CONFIG.

Mudar para os diferentes submenus pressionando "UP" ou "DOWN".

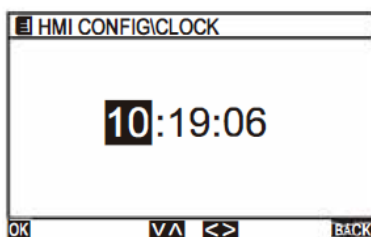

Na página CONFIG do HMI, seleccionar CLOCK e premir a tecla [MENU/OK] para definir a hora. Pressionar as teclas " < "ou" > " para seleccionar hora/minuto/segundo, e pressionar as teclas "UP" ou "DOWN" para acertar o relógio.

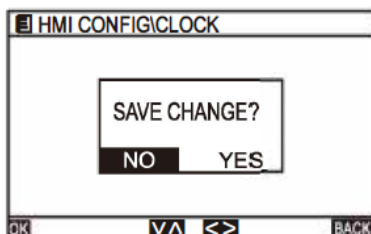

Depois de mudar o relógio, prima a tecla [MENU/OK], aparecerão as seguintes indicações.

Prima as teclas " < " ou " > " para seleccionar SIM/NÃO.

6.3.2 Fecha

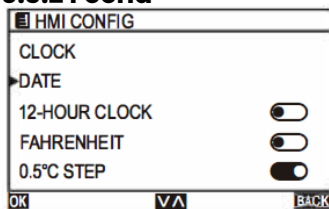

Na página CONFIG do HMI, seleccionar DATA e premir a tecla [MENU/OK] para entrar na página DATA.

Mude para outro submenu pressionando "UP" ou "DOWN".

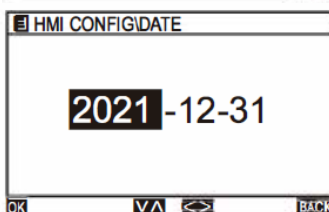

Na página DATA, premir a tecla "<" ou ">" para seleccionar o ano/mês/dia e premir a tecla "UP" ou "DOWN" para definir a data.

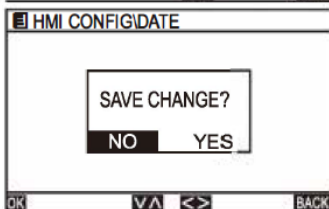

Uma vez modificada a data, premir a tecla [MENU/OK], aparecerão as seguintes indicações.

Prima a tecla " < " ou " > " para seleccionar SIM/NÃO.

6.3.3 Reloj de 12 horas

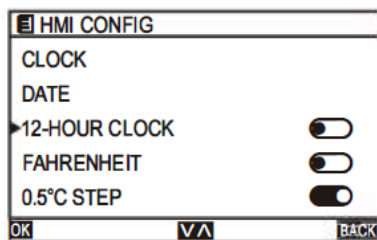

Na página CONFIG do HMI, seleccionar 12-HOUR CLOCK e premir " < " ou " > " para activar/desactivar.

6.3.4 Farenheit

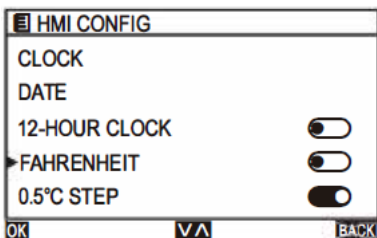

Na página do HMI CONFIG, seleccione FAHRENHEIT e prima " < . " ou " > " para activar/desactivar.

6.3.5 Paso de 0.5°C

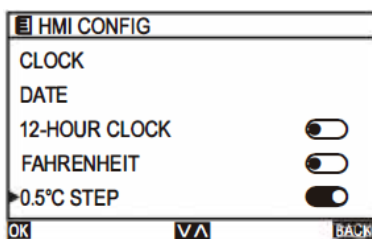

Na página do HMI CONFIG, seleccionar 0,5°C STEP e premir " < . " ou " > " para activar/desactivar.

6.3.6 Mantener la luz encendida

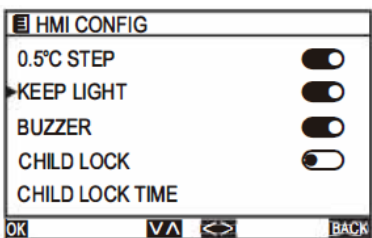

Na página do HMI CONFIG, seleccionar KEEP LIGHT e premir " < . " ou " > " para activar/desactivar.

6.3.7 Pitido

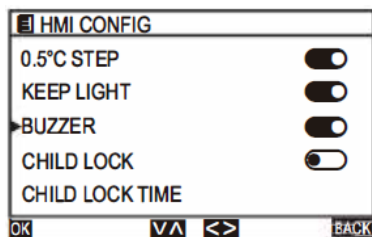

Na página CONFIG da IHM, seleccionar BUZZER e premir " < "ou " > " para activar/desactivar.

6.3.8 Bloqueo infantil

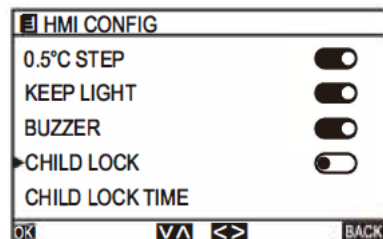

Na página CONFIG do HMI, seleccionar CHILD LOCK e premir " < "ou " > " para activar/desactivar.

6.3.9 Tiempo de bloqueo infantil

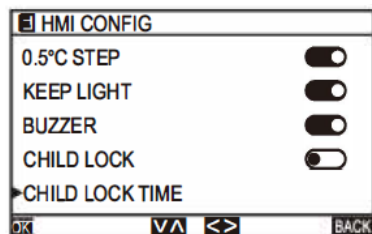

Na página HMI CONFIG, seleccionar CHILD LOCK LOCK TIME e premir " < "ou " > " para definir a hora. O intervalo de tempo é de 10-120s (por defeito 60s).

6.4 Utilização do serviço apenas

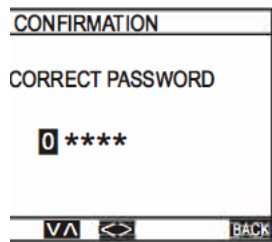

Ao entrar neste modo, ser-lhe-á pedida uma palavra-passe, que é exclusiva para serviço.

6.5 Ayuda

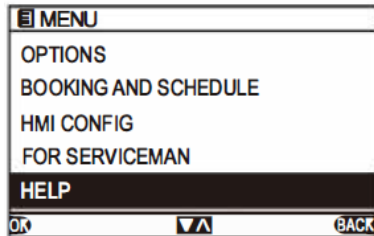

Na página MENU, seleccionar HELP e premir a tecla [MENU/OK] para entrar na página HELP.

Sempre que houver um problema com o aparelho, verifique se o pode resolver seguindo as tabelas abaixo. Se o problema persistir, contactar o serviço ao cliente.

Nota: Qualquer reparação eléctrica a este produto deve cumprir as leis locais, estaduais e federais. Por favor contacte o Centro de Apoio Técnico se tiver alguma dúvida antes de executar qualquer uma das etapas acima. Desligar sempre a unidade da fonte de alimentação ao abrir a unidade.

DESCRIÇÃO	CAUSA POSSÍVEL	SOLUÇÃO
Refrigeração deficiente	<ul style="list-style-type: none"> • A temperatura definida pode ser mais alta do que a temperatura ambiente. • O permutador de calor da unidade interior ou exterior está sujo. • O filtro está sujo. • A entrada ou saída de ar de qualquer uma das unidades é bloqueada. • As portas e janelas estão abertas • Luz solar directa em qualquer uma das unidades • Demasiadas fontes de calor na sala (pessoas, computadores, electrónica, etc.). • Baixo nível de refrigerante devido a fugas ou utilização prolongada. • A função SILÊNCIO é activada (função opcional). 	<ul style="list-style-type: none"> • Reduzir a temperatura definida • Limpar o permutador de calor afectado • Retirar o filtro e limpá-lo de acordo com as instruções. • Desligar a unidade, remover a obstrução e voltar a ligar a unidade. • Certifique-se de que todas as portas e janelas estão fechadas enquanto a unidade está a funcionar. • Fechar janelas e cortinas durante períodos de calor elevado ou sol intenso. • Reduzir o número de fontes de calor • Verificar a existência de fugas, voltar a selar se necessário e encher de novo com refrigerante. • A função SILENCE pode reduzir o desempenho do produto através da redução da frequência de operação. Desactivar a função SILÊNCIO.
A unidade não funciona	<ul style="list-style-type: none"> • Falha de energia • A energia é desligada • O rastilho é queimado. • As baterias de controlo remoto estão esgotadas • A protecção de 3 minutos da unidade foi activada. • Temporizador activado 	<ul style="list-style-type: none"> • Aguardar que a energia seja restaurada. • Ligar a energia • Substituir o rastilho • Substituir as baterias • Esperar três minutos depois de reiniciar a unidade. • Desligar o temporizador

DESCRIÇÃO	CAUSA POSSÍVEL	SOLUÇÃO
<p>A unidade liga-se e desliga-se frequentemente.</p>	<ul style="list-style-type: none"> • Há demasiado ou muito pouco refrigerante no sistema. • O gás ou humidade incompressível entrou no sistema. • O compressor está avariado. • A tensão é demasiado alta ou demasiado baixa 	<ul style="list-style-type: none"> • Verificar a existência de fugas e recarregar o sistema com refrigerante. • Evacuar e recarregar o sistema com refrigerante. • Substituir o compressor • Instalar um regulador de pressão para regular a tensão.
<p>Aquecimento deficiente.</p>	<ul style="list-style-type: none"> • A temperatura exterior é extremamente baixa. • Entrada de ar frio através de portas e janelas • Baixo nível de refrigerante devido a fugas ou utilização prolongada. 	<ul style="list-style-type: none"> • Utilizar um dispositivo auxiliar de aquecimento. • Certifique-se de que todas as portas e janelas estão fechadas durante a utilização. • Verificar a existência de fugas, voltar a selar se necessário e encher de novo com refrigerante.
<p>As luzes indicadoras estão a piscar.</p>	<p>A unidade pode parar o funcionamento ou continuar a funcionar em segurança. Se as luzes indicadoras continuarem a piscar ou aparecerem códigos de erro, aguardar cerca de 10 minutos. O problema pode resolver-se por si mesmo. Se não o fizer, desligue a corrente e volte a ligá-la. Voltar a ligar a unidade.</p> <p>Se o problema persistir, desligar a corrente e contactar o centro de serviço ao cliente mais próximo.</p>	
<p>O código de erro aparece e começa com as seguintes cartas sobre o exibição da unidade interior unidade interior:</p> <p>-E(x), P(x), F(x)</p> <p>-EH(xx), EL(xx), EC(xx)</p> <p>-PH(xx), PL(xx), PC(xx)</p>		

Códigos de erro em modelos de velocidade variável

Uma vez desligadas as unidades interiores e exteriores devido a uma falha, o código de falha será afixado no comando à distância. No caso do sistema de protecção ser normal, não será exibido qualquer código de falha na unidade interior. Entre outras coisas, o controlador remoto não envia avisos automaticamente, pelo que é necessário premir o botão CHECK para exibir os códigos de erro correspondentes. códigos de falha correspondentes. O controlo remoto exhibe directamente os códigos de falha. Uma vez que as falhas tenham sido eliminadas, a indicação no visor desaparecerá automaticamente.

CÓDIGO DE ERROR	DESCRIPCIÓN	POSIBLE CAUSA
A1	Falha do sensor de temperatura ambiente da unidade interior	<ul style="list-style-type: none"> • Danos no sensor de temperatura ambiente da unidade interior. • Mau contacto do sensor de temperatura ambiente na unidade interior. • Danos na cablagem do sensor de temperatura ambiente da unidade interior. • Danos na placa de base da unidade interior.
A2	Falha do sensor de temperatura do núcleo do evaporador interior	<ul style="list-style-type: none"> • Danos no sensor de temperatura da unidade interior. • Mau contacto do sensor de temperatura na unidade interior. • Danos na cablagem do sensor de temperatura da unidade interior. • Danos na placa de base da unidade interior.
A3	Falha do sensor de temperatura do tubo líquido da unidade interior	<ul style="list-style-type: none"> • Danos no sensor de temperatura da tubagem líquida da unidade interior. • Mau contacto do sensor de temperatura do tubo líquido na unidade interior. • Danos na cablagem do sensor de temperatura do tubo líquido na unidade interior. • Danos na placa base principal da unidade interior.
A4	Falha no sensor de temperatura do tubo de gás da unidade interior	<ul style="list-style-type: none"> • Danos no sensor de temperatura do tubo de gás da unidade interior. • Mau contacto do sensor de temperatura do tubo de gás na unidade interior. • Danos na cablagem do sensor de temperatura do tubo de gás da unidade interior. • Danos na placa de base da unidade interior.
A5	Falha durante a drenagem.	<ul style="list-style-type: none"> • O interruptor está desligado ou a cablagem está danificada. • Parametrização do modelo errado • Tampão de drenagem • Danos na bomba
A6	Falha do motor do ventilador da unidade interior	<ul style="list-style-type: none"> • Baixa voltagem • Cablagem deficiente • Danos na placa de base da unidade interior • Danos no motor
A8	Falha do módulo EEPROM de unidade interior	<ul style="list-style-type: none"> • A placa-mãe da unidade interior está partida. • O módulo EEPROM está avariado.

CÓDIGO DE ERROR	DESCRIPCIÓN	POSIBLE CAUSA
A9	Erro de comunicação entre a unidade exterior e a unidade interior.	<ul style="list-style-type: none"> • Danos na placa de base da unidade interior • Danos na placa de base da unidade exterior • Cablagem deficiente
AA	Erro de comunicação entre o controlador remoto e a placa principal da unidade interior.	<ul style="list-style-type: none"> • Cablagem deficiente. • Danos no controlo remoto • Danos na placa de base da unidade interior.
H1	Falha do manómetro	<ul style="list-style-type: none"> • Bloqueio da tubagem do sistema • Falha do manómetro
H4	Falha no manómetro de baixa pressão.	<ul style="list-style-type: none"> • Falta de refrigerante • Válvula de corte não aberta
C1	Falha do sensor de temperatura ambiente da unidade exterior.	<ul style="list-style-type: none"> • Danos no sensor de temperatura ambiente da unidade exterior. • Mau contacto com o sensor de temperatura ambiente da unidade exterior. • Danos na cablagem do sensor de temperatura ambiente da unidade exterior. • Danos na placa de base da unidade exterior.
C2	Falha do sensor de temperatura de descongelação da unidade de exterior Falha do sensor de temperatura de descongelação da unidade de exterior	<ul style="list-style-type: none"> • Danos do sensor de temperatura de descongelamento na unidade exterior • Mau contacto do sensor de temperatura de descongelação da unidade exterior. • Danos na cablagem do sensor de temperatura de descongelação da unidade exterior. • Danos na placa de base da unidade exterior.
C3	Falha no sensor de temperatura de saída.	<ul style="list-style-type: none"> • Danos no sensor da temperatura de descarga da unidade exterior. • Mau contacto do sensor de temperatura de saída da unidade exterior. • Danos na cablagem do sensor de temperatura de saída da unidade exterior. • Danos na placa base da unidade exterior.
C6	Falha no sensor de temperatura de entrada.	<ul style="list-style-type: none"> • Danos no sensor de temperatura de entrada da unidade exterior. • Mau contacto do sensor da temperatura de entrada na unidade exterior. • Danos nos cabos do sensor de temperatura de sucção da unidade exterior. • Danos na placa de base da unidade exterior.
C8	Falha do sensor de temperatura do núcleo do condensador exterior	<ul style="list-style-type: none"> • Danos no sensor de temperatura da unidade exterior. • Mau contacto do sensor de temperatura na unidade exterior. • Danos na cablagem do sensor de temperatura da unidade exterior. • Danos na placa base da unidade exterior.

CÓDIGO DE ERROR	DESCRIPCIÓN	POSIBLE CAUSA
J2	Erro de comunicação entre a unidade exterior e a unidade interior.	<ul style="list-style-type: none"> • Danos na placa de base da unidade interior • Danos na placa de base da unidade exterior • Cablagem deficiente
J3	Erro de comunicação entre o PCB do controlador e o PCB principal da unidade de exterior.	<ul style="list-style-type: none"> • Danos no PCB do controlador da unidade de exterior. • Danos no PCB principal da unidade de exterior. • Cablagem defeituosa
J7	Falha na EPROM da unidade exterior.	<ul style="list-style-type: none"> • Danos no chip
E1	Falha da válvula de quatro vias	<ul style="list-style-type: none"> • Danos na válvula de quatro vias • Danos na bobina da válvula de quatro vias
E3	Protecção contra altas temperaturas de descarga	<ul style="list-style-type: none"> • Falta de refrigerante • Válvula de corte não aberta • Danos no PCB principal da unidade de exterior
E8	Falha da protecção da unidade interior a alta temperatura no modelo de arrefecimento	<ul style="list-style-type: none"> • Condensador eléctrico de exterior • Evaporador eléctrico de exterior
FH	Protecção a baixa temperatura de saída	<ul style="list-style-type: none"> • Destacamento do sensor de temperatura • Danos no PCB principal da unidade de exterior
31	Falha na protecção do módulo INVERTER	<ul style="list-style-type: none"> • Falha na protecção do módulo INVERTER
32	Protecção do hardware do compressor	<ul style="list-style-type: none"> • Danos do chip EE da placa controladora
33	Protecção de software do módulo	<ul style="list-style-type: none"> • A tensão de alimentação abaixo do nível permite que a corrente seja excessiva • A tensão de alimentação excede o limite • Ventilador exterior pára a baixa velocidade
34	Falha do compressor exterior	<ul style="list-style-type: none"> • Compressor não pode estar ligado
35	Falha na protecção contra falha de protecção contra sobrecorrente	<ul style="list-style-type: none"> • Excesso de corrente de funcionamento da unidade. • A tensão cai abruptamente em funcionamento
36	Falha na protecção contra sobre-tensão ou subtensão.	<ul style="list-style-type: none"> • Excesso de tensão de entrada • Menor tensão de entrada
37	Falha no sensor de temperatura modular na unidade exterior	<ul style="list-style-type: none"> • Danos no sensor do módulo de IPM do compressor
38	Falha no fornecimento de energia aos compressores	<ul style="list-style-type: none"> • Compressor não tem fonte de alimentação
39	IPM danos no sensor do módulo compressor	<ul style="list-style-type: none"> • Mau contacto entre o módulo de IPM do compressor e o radiador
3H	Falha do motor do ventilador da unidade exterior	<ul style="list-style-type: none"> • Danos no motor
3C	Falha de energia no motor da unidade exterior	<ul style="list-style-type: none"> • Motor atinge alta velocidade
3J	Sobre voltagem no motor da unidade exterior.	<ul style="list-style-type: none"> • Baixa tensão de saída
3E	Protecção do software PFC da unidade compressora	<ul style="list-style-type: none"> • Excesso de corrente de funcionamento da unidade. • A tensão cai abruptamente em funcionamento

CÓDIGO DE ERROR	DESCRIPCIÓN	POSIBLE CAUSA
3F	Protecção do hardware PFC da unidade compressora	<ul style="list-style-type: none"> • Danos em componentes de circuitos PFC • Danos em reactores
4I	Ventilador DC de exterior IPM de protecção de longo alcance PCB	<ul style="list-style-type: none"> • Danos nos componentes IPM de ventilador CC
99	Erro de comunicação entre o PCB do controlador e o PCB principal da unidade interna	<ul style="list-style-type: none"> • Alimentação de energia anormal da placa de accionamento do ventilador • Mau contacto da linha de comunicação da placa de accionamento do ventilador • Danos na placa de accionamento do ventilador
9A	Protecção da temperatura do módulo ventilador DC interior	<ul style="list-style-type: none"> • Danos na placa do ventilador
9H	Falha de energia no arranque da unidade interior	<ul style="list-style-type: none"> • Danos no motor do ventilador • Alta velocidade do motor CC
9C	Protecção do motor da unidade interior sobre a protecção da corrente	<ul style="list-style-type: none"> • Excesso de corrente de funcionamento do motor do ventilador
9J	Protecção do motor da unidade interior contra sobretensão e subtensão	<ul style="list-style-type: none"> • Excesso de tensão de entrada • Menor tensão de entrada
9E	Ventilador de unidade de interior Placa de protecção de unidade distante de IPM	<ul style="list-style-type: none"> • Danos ao sensor no módulo de IPM do motor da unidade interior
9F	Placa de protecção de protecção de longo alcance do ventilador DC EE de interior	<ul style="list-style-type: none"> • Danos na placa-mãe

Códigos de error en modelos de velocidad constante

Cuando el aire acondicionado falla, el receptor de temporización de la placa controladora, la luz de avería de la placa PCB de la unidad exterior y el panel LCD del control remoto mostrarán el código de avería correspondiente de acuerdo con las diferentes indicaciones de avería.

La respuesta específica es la siguiente:

CÓDIGO DE ERROR	Tipo de display	DESCRIPCIÓN	POSIBLE CAUSA
E0	Pestanejar 11 veces, parar 2 segundos	Fugas de refrigerante	<ul style="list-style-type: none"> Protecção interna do compressor Sistema menos refrigerante Falha inversa da válvula de 4 vias
E1	Pestanejar 1 vez, parar 2 segundos	TA (sensor de temperatura da unidade interior) é anormal	<ul style="list-style-type: none"> Danos nos sensores Mau contacto do sensor
E2	Pestanejar 2 vezes, parar 2 segundos	TWD(sensor de descongelamento) é anormal	<ul style="list-style-type: none"> Danos nos sensores Mau contacto do sensor
E3	Pestanejar 3 vezes, parar 2 segundos	TE(sensor de bobina de unidade interior) é anormal	<ul style="list-style-type: none"> Danos nos sensores Mau contacto do sensor
E4	Pestanejar 4 vezes, parar 2 segundos	Falha do sistema de drenagem	<ul style="list-style-type: none"> Falha da bomba de água Deterioração do interruptor diferencial Interruptor de flutuação bloqueado
E5	Pestanejar 5 vezes, parar 2 segundos	Falha de comunicação	<ul style="list-style-type: none"> Erro sequencial na linha de comunicação Mau contacto da linha de comunicação
E6	Pestanejar 6 vezes, parar 2 segundos	Protecção ao ar livre (sequência de fases)	<ul style="list-style-type: none"> A linha eléctrica está fora de fase Erro de sequência de fases da linha de potência
E7	Pestanejar 7 vezes, parar 2 segundos	TL(sensor de temperatura de condensação exterior) é anormal	<ul style="list-style-type: none"> Danos nos sensores Mau contacto do sensor
E8	Pestanejar 8 vezes, parar 2 segundos	TP(sensor de temperatura de descarga) é anormal	<ul style="list-style-type: none"> Danos nos sensores Mau contacto do sensor
E9	Pestanejar 9 vezes, parar 2 segundos	Protecção de baixa pressão.	<ul style="list-style-type: none"> Sistema com menos fluido refrigerante
EA	Pestanejar 10 vezes, parar 2 segundos	Protecção exterior (A temperatura de descarga é demasiado elevada).	<ul style="list-style-type: none"> Acção do dispositivo de protecção externa
F1	Intermitente 5 vezes, parar 2 segundos	Falha de comunicação entre a unidade interior e a unidade exterior.	<ul style="list-style-type: none"> Erro de sequência de linha de comunicação Mau contacto na linha de comunicação
F2	Pestanejar 2 vezes, parar 2 segundos	Protecção contra sobretemperatura de exaustão.	<ul style="list-style-type: none"> Falha de comutação do ventilador externo
F3	Pestanejar 3 vezes, parar 2 segundos	Ventilador 1 # ao ar livre é anormal	<ul style="list-style-type: none"> Má ligação da ligação do ventilador Danos motores
F4	Pestanejar 4 vezes, parar 2 segundos	O ventilador interior é anormal	<ul style="list-style-type: none"> Má ligação da ligação do ventilador Danos motores
F5	Pestanejar 5 vezes, parar 2 segundos	Sensor de temperatura exterior	<ul style="list-style-type: none"> Danos nos sensores Mau contacto do sensor
F6	Pestanejar 6 vezes, parar 2 segundos	Protecção contra sobre-corrente de compressores	<ul style="list-style-type: none"> Entupimento de compressores Baixa voltagem

CÓDIGO DE ERROR	Tipo de display	DESCRIPCIÓN	POSIBLE CAUSA
F7	Pestanejar 7 vezes, parar 2 segundos	Interruptor de marcação anormal	<ul style="list-style-type: none"> • Interruptor de marcação errado
F8	Pestanejar 8 vezes, parar 2 segundos	Protecção de energia das portas	<ul style="list-style-type: none"> • Erro de cablagem
F9	Pestanejar 9 vezes, parar 2 segundos	Protecção de alta pressão	<ul style="list-style-type: none"> • Entupimento do condensador • Funcionamento anormal do ventilador externo • Entupimento do sistema

Nota: Quando o controlo remoto não recebe os sinais correctos durante dois minutos consecutivos, a unidade desliga-se e exibe o código de erro correspondente. Uma vez restabelecida a comunicação, a unidade será retomada automaticamente.

⚠️ ADVERTÊNCIA! Antes da manutenção ou limpeza, o ar condicionado deve ser desligado da rede.

Nota: As superfícies exteriores são susceptíveis a arranhões e abrasões, por isso, siga as instruções de limpeza para obter o melhor resultado possível sem danos.

Limpeza geral

Limpar a superfície do dispositivo com um pano macio e húmido. Não utilizar reagentes químicos como o álcool, benzeno e gasolina, pois podem danificar a superfície do ar condicionado portátil.

Limpeza dos filtros

O filtro deve ser limpo uma vez de duas em duas semanas. Se a qualidade do ar interior for má, deve ser lavado com mais frequência ou o desempenho do aparelho será reduzido porque os filtros podem estar entupidos. Siga as instruções abaixo para a limpeza:

1. Levantar o painel frontal da unidade interior.
2. Primeiro pressione a lingueta na extremidade do filtro para soltar a braçadeira, levanta-la para cima e depois puxá-la para fora.
3. Agora puxar o filtro para fora.
4. Se o seu filtro tiver um pequeno filtro de ambientador, desaperte-o do filtro maior. Limpar este filtro de ambientador com um aspirador manual.
5. Limpar o filtro grande com água morna e ensaboada. Não se esqueça de usar um detergente suave.
6. Lavar o filtro com água fresca, depois espremer o excesso de água.
7. Secá-lo num local fresco e seco e evitar expô-lo à luz directa do sol.
8. Quando estiver seco, recolocar o filtro mbient no filtro maior e depois voltar a inseri-lo na unidade interior.
9. Fechar o painel frontal da unidade interior.
10. Nota: Não lavar o filtro a mais de 40°C ou com produtos abrasivos e inflamáveis, tais como álcool, gasolina e benzeno. Os filtros devem ser mantidos longe de fontes de calor, uma vez que podem ficar deformados.
11. Nunca ligar o aparelho sem os filtros correctamente instalados.
12. Não tocar no filtro do ambientador (Plasma) durante pelo menos 10 minutos depois de desligar a unidade.

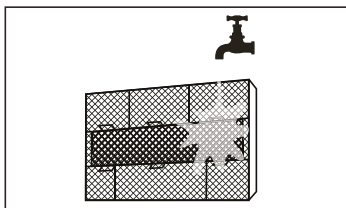
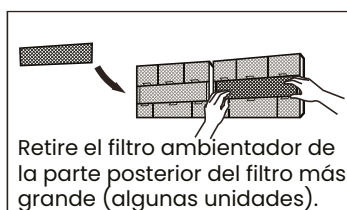
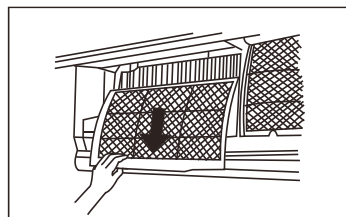
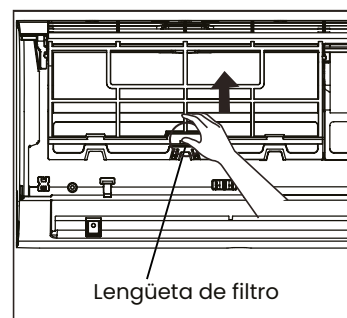

- Antes de mudar o filtro ou a limpeza, desligar a unidade e desligá-la da rede.
- Ao remover o filtro, não tocar nas partes metálicas da unidade. As arestas afiadas do metal podem magoá-lo.
- Não utilizar água para limpar o interior da unidade interior. Isto pode danificar o isolamento e causar choques eléctricos.
- Não exponha o filtro à luz solar directa quando estiver a secar. Isto pode encolher o filtro.

Lembrete de limpeza do filtro de ar Após 240 horas de utilização, o visor da unidade interior irá piscar "CL". Este é um lembrete para limpar o filtro. Após 15 segundos, a unidade voltará à sua visualização anterior.

Para repor o lembrete, prima 4 vezes o botão LED no seu telecomando, ou prima 3 vezes o botão MANUAL CONTROL. Se não reiniciar o lembrete, o indicador "CL" piscará novamente quando reiniciar a unidade.

Lembrete de substituição do filtro de ar Após 2.880 horas de utilização, o visor da unidade interior piscará "nF". Este é um lembrete para substituir o filtro. Após 15 segundos, a unidade voltará à sua visualização anterior.

Para repor o lembrete, prima 4 vezes o botão LED no seu telecomando, ou prima 3 vezes o botão MANUAL CONTROL. Se não reiniciar o lembrete, o indicador "nF" irá piscar novamente quando reiniciar a unidade.

Nota: Qualquer manutenção e limpeza da unidade exterior deve ser efectuada por um revendedor autorizado ou por um prestador de serviços autorizado. Qualquer reparação a uma unidade deve ser efectuada por um revendedor autorizado ou por um prestador de serviços autorizado.

Manutenção

Se planeia não utilizar o seu ar condicionado durante um período de tempo prolongado, faça o seguinte:

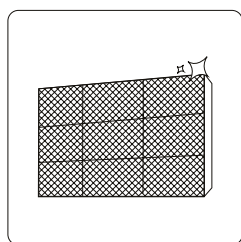

Limpar todos os filtros.

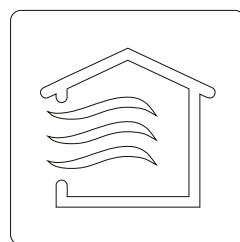

Ligar a função FAN até que a unidade seque completamente.



Desligar a unidade e desligar a energia.

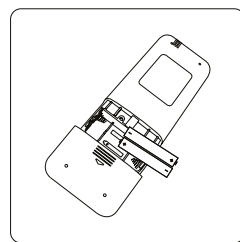

Retire as baterias do controlo remoto

Após longos períodos de não utilização, ou antes de períodos de utilização frequente, faça o seguinte:

- Verificar se os cabos estão danificados.
- Limpar todos os filtros.
- Verificação de fugas
- Substituir as pilhas no controlo remoto.
- Certificar-se de que nada está a bloquear as entradas e saídas de ar.

INFINITON

Soporte y contacto



¿Necesitas ayuda?

En nuestra sección de **Preguntas frecuentes (FAQs)** damos soluciones a todos esos problemas que pueden surgir con un producto.

Nuestra garantía, compromiso y sello de calidad son parte de la esencia de Infiniton. Amabilidad, cercanía, pasión, compromiso, calidad y eficiencia a la hora de resolver toda incidencia.



Asistencia técnica o reparación

Para solicitar asistencia técnica o reparación de su producto Infiniton, dispone de nuestra página web, funcionando 24 horas al día y 7 días a la semana, escaneando el código QR de la izquierda y completando el formulario. Recuerde tener a su disposición la **factura de compra** y el **número de serie** del producto.



Solicitud de piezas o repuestos

En el siguiente enlace de nuestra web encontrará los mejores accesorios y repuestos originales de la marca Infiniton, para que de ésta manera pueda seguir sacándole el máximo partido a su producto Infiniton. Para ello, escanee el código QR de la izquierda y complete el formulario.



Si lo desea, puede solicitar la asistencia técnica a través del siguiente número de teléfono:

958 087 169

Preste especial atención a la **extensión que debe marcar**, la cual, se la indicarán al principio de la grabación.

Horario:

De lunes a jueves de 8:00 a 14:00 y de 15:45 a 18:00, viernes de 8:00 a 15:00*.

**Durante los meses de verano, el horario de atención telefónica al cliente puede variar.*



Alternativamente puede solicitar asistencia técnica vía correo electrónico

info@infiniton.es

rma@infiniton.es

Para agilizar todos los trámites, siempre se deben cumplimentar los siguientes datos:

**Nombre y apellidos / Teléfonos de contacto / Dirección completa / Código postal
Población / Marca / Modelo del producto / N° serie / Avería del producto.**

INFINITON

Certificación CE

Se ha certificado que este producto cumple con
Directiva de Baja Tensión (2014/35EU)
Directiva de Compatibilidad Electromagnética (2014/30/EU)
Directiva RoHS (2011/65/EU)



Para más información relacionada con las declaraciones y certificados de conformidad,
póngase en contacto con nosotros a través del correo:

info@infiniton.es

Además, puede ponerse en contacto con nosotros escaneando el siguiente código QR:



Resumen de Declaración de conformidad

Infiniton declara, bajo su responsabilidad, que este aparato cumple con lo dispuesto en la **Directiva 99/05/CE** del Parlamento Europeo y del Consejo del 9 de marzo de 1999, traspuesta a la legislación española mediante **Real Decreto 1890/2000** del 20 de noviembre.

Infiniton World Electronic S.L

C/Baza, 349. Nave 4
18220 Albolote (Granada) ESPAÑA
infiniton.es

Escanea estos códigos y síguenos en nuestras redes sociales para acceder a contenido exclusivo



INFINITON

Copyright©2022 Todos los derechos reservados

INFINITON

TARJETA DE GARANTÍA

Todos los campos a rellenar son obligatorios

Modelo _____

Nº Serie _____

Fecha de compra _____

Cliente _____

Dirección _____

Localidad _____

email _____

Teléfonos de contacto _____

Firma y sello del comercio

Condiciones de la garantía, al dorso

SERVICIO TÉCNICO OFICIAL
C/Baza, 349, nave 4
18220 Albolote (Granada)
infiniton.es

INFINITON

INFINITON

TARJETA DE GARANTÍA

Todos los campos a rellenar son obligatorios

Modelo _____

Nº Serie _____

Fecha de compra _____

Cliente _____

Dirección _____

Localidad _____

email _____

Teléfonos de contacto _____

Firma y sello del comercio

Condiciones de la garantía, al dorso

SERVICIO TÉCNICO OFICIAL
C/Baza, 349, nave 4
18220 Albolote (Granada)
infiniton.es

INFINITON



TÉRMINOS Y REGISTRO DE GARANTÍA

El aparato objeto de este certificado está garantizado contra cualquier defecto de fabricación que se aprecie durante los plazos marcados por la ley de garantías del territorio donde se comercializa este producto.

Para tener derecho a la garantía es indispensable que este certificado sea cumplimentado y enviado la parte inferior del mismo en el momento de la compra o registrado telemáticamente en infiniton.es

escaneando el código QR de la izquierda.

La parte superior debería permanecer junto con la factura de compra en poder del usuario para ser presentados al requerir cualquier servicio.

La garantía se limita a la reparación o sustitución de las piezas que aparezcan como defectuosas en el citado plazo. No ofrecemos garantía a aparatos que hayan sufrido un uso incorrecto por parte del usuario (errores de manejo, transporte, suciedad, conexión inadecuada, etc.) y en general para aquellas averías que no provengan directamente de un defecto de fabricación. Tampoco ofrecemos garantía a aquellos aparatos que hayan sido manipulados por personas ajenas a nuestro Servicio Técnico.

Esta Garantía Legal no cubre el mantenimiento o sustitución de los elementos fungibles del producto (pilas, etc.), cuyos daños tengan origen en el desgaste ordinario y en el uso de los mismos. Asimismo, la garantía no cubre los daños causados por la falta de mantenimiento de los productos. Ninguna de las garantías aquí recogidas cubre la sustitución de piezas debido al desgaste o rotura de mecanismos, gomas, carcasas y/o plásticos, así como los deterioros estéticos, debidos al uso normal del producto. Del mismo modo, las garantías no cubren ningún tipo de daño producido durante el transporte del producto (incluyendo, a título enunciativo y no limitativo, daños estéticos, golpes, rayas, arañazos, manchas, abolladuras, etc.)

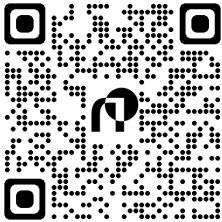

También puede registrar su garantía completando el formulario de esta tarjeta, para después enviarla telemáticamente. Para ello, siga atentamente estos pasos:

1. Rellene todos los campos obligatorios en esta tarjeta de garantía.
2. Realice una foto del formulario con todos los campos completos.
3. **Escanee el código QR de la izquierda.**
4. Siga todos los pasos que se le indicarán en el enlace.

INFINITON
.es

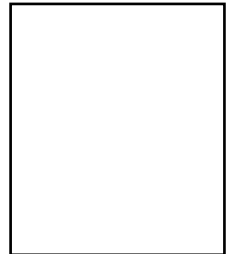

INFINITON
world electronic